

---

# **CURRICULUM ADAPTAT**

## **Limbă și comunicare**

### ***nivel primar***

**Fișe  
diferențiate  
pentru elevii  
cu cerințe  
educaționale  
speciale  
integrați în  
învățământul  
de masă**



**Coordonator volum: Gabriela RAUS**

**Autori:**

**Silvia Violeta Butnariu**

**Mihaela Livia Chirilă**

**Daniela Gurgu**

**Elena Hârcă**

**Alina Mirela Mendelovici**

**Roxana Cristina Milici**

**Monica Mocanu**

**Simona Orghici-Crăciun**

**Mihaela Petrescu**

**Irina Rotaru**

**Mihaela Rusu**

**Ilustrații: Bogdan Suceveanu**

 Editura  
**SPIRUHARET**

Iași, 2020

Coordonator volum: Gabriela Raus

Autori:

Silvia Violeta Butnariu, Mihaela Livia Chirilă, Daniela Gurgu, Elena Hârcă

Alina Mirela Mendelovici, Roxana Cristina Milici, Monica Mocanu

Simona Orghici-Crăciun, Mihaela Petrescu, Irina Rotaru, Mihaela Rusu

# **CURRICULUM ADAPTAT**

## **Limbă și comunicare**

*nivel primar*

*Fișe diferențiate pentru elevii cu cerințe educaționale  
speciale integrați în învățământul de masă*



**ISBN 978-973-579-342-5**

**Casa Corpului Didactic "Spiru Haret" Iași**  
**Str. Octav Botez 2 A, Iași, 700116**  
Telefon: 0232/210424; fax: 0232/210424  
E-mail: [ccdiasi@gmail.com](mailto:ccdiasi@gmail.com), Web: [www.ccdis.ro](http://www.ccdis.ro)

## **Argument**

Volumul a fost elaborat de profesori de sprijin și profesori logopezi cu experiență profesională în lucrul cu elevii cu dificultăți în învățare/cerințe educaționale speciale, integrați în școala obișnuită.

Fișele de lucru propuse în această lucrare, centrate pe competențe specifice, urmăresc structura programelor școlare și a conținuturilor învățării, fiind adaptate nivelului de înțelegere și de realizare a sarcinilor școlare a elevului. Astfel, oferă suport cadrelor didactice care lucrează la clasă și cu elevi cu cerințe educaționale speciale / cu dificultăți de învățare.

Pe fiecare fișă este menționată atât competența urmărită, cât și nivelul de școlarizare (pentru clasa pregătitoare, nivel 0, pentru clasa I, nivel I, pentru clasa a II-a, nivel II, pentru clasa a III-a, nivel III și pentru clasa a IV-a, nivel IV).

S-a avut în vedere înțelegerea clară și rapidă a sarcinilor de lucru de către elev, fără multe explicații suplimentare și ajutor permanent din partea cadrului didactic.

Prin conținutul și formatul său, acest material este accesibil și ușor de utilizat atât individual cât și frontal în cadrul diferitelor activități de învățare.

Sperăm ca lucrarea propusă să ofere copiilor și cadrelor didactice un material util, accesibil și interesant care să le stimuleze curiozitatea și dorința de participare activă la ore.

## INTRODUCERE

Volumul a fost elaborat de profesori de sprijin și profesori logopezi cu o experiență profesională remarcabilă în lucrul cu elevii care, în diferite etape de dezvoltare, întâmpină dificultăți în învățare. Fiind centrate pe competențe specifice, fișele de lucru din această lucrare constituie instrumente utile și perfect adaptate pentru realizarea unei individualizări eficiente a învățării.

S-a avut în vedere facilitarea unei înțelegeri ușoare și rapide a sarcinilor de lucru de către elev, fără a fi nevoie de multe explicații suplimentare și ajutor permanent din partea cadrului didactic de la clasă. S-a urmărit armonizarea cerințelor școlare cu nivelul de înțelegere și de realizare a sarcinilor școlare a elevului cu dificultăți în învățare, pentru a fructifica permanent, în cadrul școlii, potențialul elevului. Astfel, elevul va avea și o stimă de sine crescută, participând real la activitățile didactice de pe parcursul programului școlar.

Copiii sunt unici prin particularitățile și potențialul cu care se nasc, potențial ce poate fi valorificat în vederea modelării, educării, integrării individuale și incluziunii sociale. Pe lângă copiii „obișnuiți” din școlile de masă sunt și copii cu anumite dificultăți, nevoiți să accepte și să se adapteze cu greu la exigențele mediului în care trăiesc.

Tendința actuală de organizare a procesului instructiv-educativ este educația integrată și sprijinul educațional care au devenit o normalitate în cadrul sistemului nostru de învățământ. De aceea, specialiștii școlilor de masă și-au dezvoltat și au integrat în bagajul lor de cunoștințe și abilități, noi metode de lucru cu elevii cu cerințe educaționale speciale. Astfel, prin experiența de la clasă și prin colaborarea cu toți factorii implicați în educarea unui elev cu cerințe educaționale speciale, se țintește asigurarea unui climat favorabil dezvoltării armonioase și cât mai echilibrate a personalității acestora prin asigurarea de șanse egale tuturor elevilor. Singura modalitate de a răspunde la această provocare este aceea de a asigura fiecărui copil posibilitatea de a-și dezvolta capacitățile pe măsura potențialului, în funcție de interesele și aptitudinile sale. Acest lucru conduce automat la concluzia că procesul instructiv educativ necesită diferențiere, lucru individualizat, oferind posibilitatea valorizării fiecărui elev, stabilind cea mai oportună strategie psihopedagogică de intervenție educațională.

Diferențierea procesului instructiv educativ presupune adaptarea activităților de predare în funcție de capacitatea de înțelegere a elevului, ritmul său de lucru și nivelul de cunoștințe pe care îl posedă. Deși educația integrată și adaptarea curriculară sunt concepte cu vechime în învățământul românesc, modul de realizare a diferențierii se realizează uneori cu dificultate din lipsa unor modele unitare și a unor idei de ghidare. Prin colaborarea echipelor multidisciplinare acest lucru poate fi realizat, lucrarea de față fiind un exemplu concret în această direcție.

Pornind de la respectarea dreptului tuturor copiilor la educație și a principiului egalizării șanselor, educația incluzivă încearcă să vină în întâmpinarea tuturor provocărilor legate de procesul instructiv-educativ nu numai al copiilor fără dificultăți de învățare, ci și al copiilor cu cerințe educaționale speciale sau cu „abilități diferite”, deoarece aceștia necesită cerințe specifice față de educație derivate din specificul particularităților individuale de dezvoltare, învățare, relaționare.

Specificul educației integrate ne atrage atenția asupra problematicii situației în care un copil cu cerințe educaționale speciale trebuie integrat într-o clasă obișnuită. De fapt, este vorba pe de o parte de situația copilului respectiv, iar pe de altă parte, de situația clasei în care acel copil este integrat.

În acest context, ceea ce urmărim este o bună înțelegere reciprocă, o coexistență socială normală a copiilor, în ciuda diferențelor existente între ei. Pentru copilul cu cerințe educaționale speciale aceasta înseamnă a fi înțeles și acceptat, cu tot ce are el pozitiv, cu tot ce poate aduce vieții de grup, în ciuda deficiențelor sale, iar pentru ceilalți copii ne referim la formarea unui caracter cu valori precum solidaritatea, toleranța, ajutorul, acceptarea diversității și valorificarea tuturor.

Curriculum-ul joacă un rol important în integrarea elevilor cu cerințe educaționale speciale, el înglobând tot demersul educativ pornind de la la flexibilizarea conținuturilor, adaptarea mijloacelor de învățare, asigurarea eficienței învățării pliate pe particularitățile individuale ale fiecărui elev, până la utilizarea unor tehnici de învățare specifice învățământului integrat (învățare interactivă, modalități de sprijinire a elevilor cu cerințe educative speciale la orele de clasă sau în afara lor prin intermediul profesorilor de sprijin etc.) și a planificării fiecărei secvențe didactice cu maximă responsabilitate din partea profesorilor. Adaptarea curriculară reprezintă una dintre soluțiile care se impun în vederea atingerii potențialului maxim al fiecărui copil inclus în procesul educațional. În acest sens, individualizarea și diferențierea curriculară prin stabilirea conținuturilor instruirii, reformularea obiectivelor în urma evaluării inițiale, stabilirea strategiilor didactice la clasă astfel încât

fiecare copil să fie un participant activ, ar trebui să fie o practică uzuală în procesul instructiv-educativ. Diferențierea trebuie să țină cont de dezvoltarea intelectuală și de ritmul de lucru, nu de vârsta cronologică. Planificarea individualizată a învățării este necesară deoarece copiii sunt diferiți prin abilitățile pe care le dețin, au interese diferite cultivate și de mediul social din care provin, au experiențe anterioare de învățare diferite, au diferite comportamente afective influențate și de trăsăturile de temperament cu care se nasc, au potențial individual de învățare, au stiluri și ritmuri de învățare diferite.

Scopurile, obiectivele didactice și conținuturile de învățare care urmează să fie parcurse de către fiecare copil cu cerințe educaționale speciale sunt stabilite de către profesorul de la clasă și profesorul de sprijin în egală măsură, în urma evaluării inițiale. Întreaga intervenție asupra copiilor din învățământul integrat presupune, de fapt, o muncă în echipă: profesor specialist, profesor de sprijin, profesor logoped, profesor consilier, părinți. Dar, rolul esențial în educația integrată îl deține învățătorul clasei, care devine principalul factor de acțiune și de coordonare a realizării programului individual pentru elevii cu cerințe educaționale speciale, deoarece el este cel care are în vedere aspectul calitativ și cantitativ al conținuturilor adaptate prin anumite obiective menite să recupereze și să remedieze dificultățile cu care se confruntă copiii, el stabilește strategia didactică, gradul de dificultate al sarcinilor, nivelul de sprijin, evaluarea în vederea susținerii progresului școlar. Accesibilizarea și diversificarea componentelor curriculumului facilitează adaptarea elevilor la cerințele și obiectivele procesului instructiv-educativ și presupune corelarea între cerințele programei și posibilitățile lor, oferind astfel șansa participării la activitățile specifice din învățământul de masă.

Materialul propus de noi răspunde specificului fiecărui elev, urmărind asigurarea șanselor egale la educație și respectând idealul educațional propus prin politicile educaționale la nivel național. Fișele de lucru din această lucrare vin în ajutorul cadrelor didactice care lucrează la clasă și cu elevi cu cerințe educaționale speciale sau cu elevi cu dificultăți de învățare. Ele urmăresc structura programelor școlare și a conținuturilor învățării, propunând tipuri de exerciții accesibile tuturor copiilor aflați în diferite faze de evoluție. Prin conținutul și formatul său, acest material este accesibil și ușor de utilizat atât individual cât și frontal în cadrul diferitelor activități de învățare.

Volumul conține fișe de lucru pentru fiecare competență din programa școlară națională de limba română pentru ciclul primar, corespunzătoare fiecărei clase. Pentru a fi mai accesibile, fișele au fost organizate mai întâi pe clase și apoi pe competențe. Astfel,

fișele pentru o anumită clasă se regăsesc grupate în material, atingând toate competențele specifice din programa școlară gradual, de la clasa pregătitoare până la clasa a IV-a. Pe fiecare fișă este menționată atât competența urmărită în vederea dezvoltării elevului, cât și nivelul corespunzător (pentru clasa pregătitoare, nivel 0, pentru clasa I, nivel I, pentru clasa a II-a, nivel II, pentru clasa a III-a, nivel III și pentru clasa a IV-a, nivel IV). Titlul care apare pe fiecare fișă face trimitere la conținutul competenței urmărite.

Prin întocmirea acestui instrument de lucru s-a urmărit eficientizarea integrării elevilor cu cerințe educative speciale la nivelul clasei. Fiecare cadru didactic poate selecta fișele pentru o anumită competență corespunzătoare nivelului clasei din care face parte elevul, iar dacă acesta întâmpină dificultăți în efectuarea sarcinilor de pe fișa respectivă, cadrul didactic poate selecta din material fișa corespunzătoare unui nivel inferior, cu un grad de dificultate diminuat.

Sperăm ca lucrarea propusă să ofere copiilor un material util, accesibil și interesant care să le stimuleze curiozitatea și dorința de participare activă la ore. Să le dezvolte capacitatea de înțelegere a unui mesaj ascultat, de comunicare orală și scrisă, interesul pentru lectură, curajul de exprimare a propriilor idei și nevoi, încrederea în forțele proprii, abilități atât de necesare inserției sociale și profesionale de mai târziu.





**Competența generală**

**1. RECEPTAREA DE MESAJE ORALE  
ÎN CONTEXTE DE COMUNICARE CUNOSCUTE**

**Competențe specifice**

**1.1. Identificarea semnificației unui mesaj scurt, pe teme familiare, rostit clar și rar**



**1.2. Identificarea unor informații variate dintr-un mesaj scurt, rostit clar și rar**



**1.3. Identificarea sunetului inițial și/ sau final dintr-un cuvânt, a silabelor și a cuvintelor din propoziții rostite clar și rar**



**1.4. Exprimarea interesului pentru receptarea de mesaje orale, în contexte de comunicare cunoscute**



## Identificarea semnificației unui mesaj

### 1. Ascultați cu atenție textul:

Într-o frumoasă zi de iarnă, Ionuț a cerut voie mamei lui să meargă la săniuș. Mama i-a spus că poate să meargă, dar să își pună geacă, fular, mănuși, ghetе și căciulă. Ionuț a uitat să își pună fularul și căciula, pentru că s-a grăbit să meargă la prietenul lui, George, să îl ajute să care sania și schiurile.

### 2. Răspundeți oral la întrebările:

- În ce anotimp se petrece acțiunea?
- Cum se numește băiatul?
- Ce dorește el să facă?
- Ce obiecte vestimentare a uitat băiatul să îmbrace?
- Cu cine merge la joacă?

### 3. Colorați, din șirul de imagini, elementele vestimentare pe care mama lui Ionuț l-a rugat să le poarte, la săniuș:

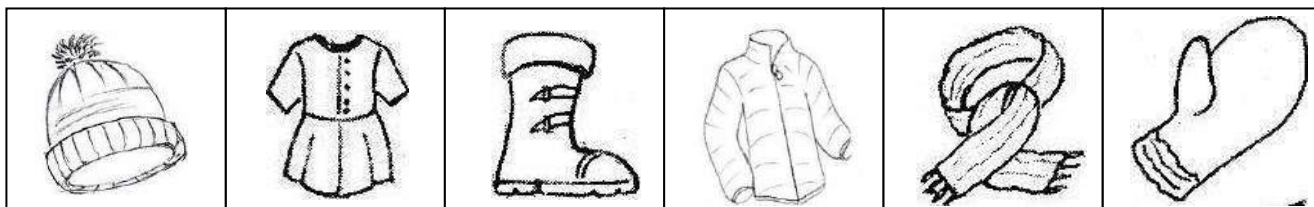

### 4. Încercuiți, în șirul de imagini de mai sus, elementele vestimentare pe care Ionuț a uitat să și le pună:

### 5. Colorați obiectele pe care le-au luat copiii, la joacă:

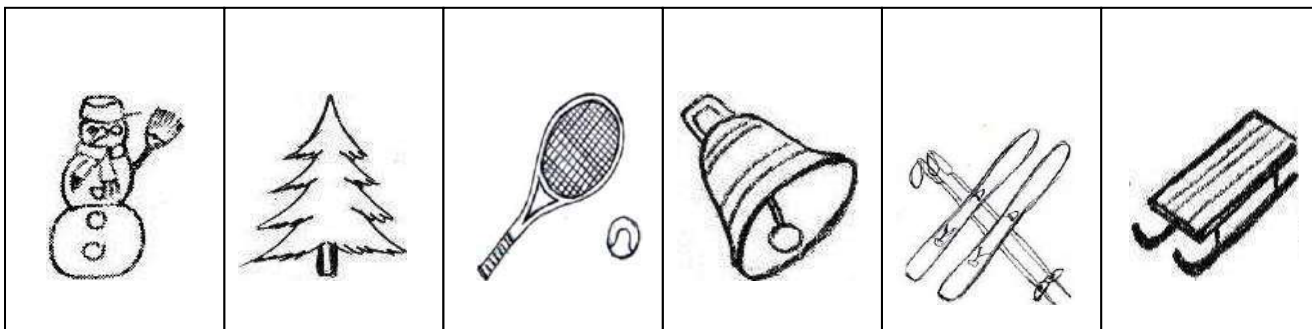



## Oferirea de răspunsuri la cererea elementară de informații

### 1. Ascultați cu atenție:

Era odată o capră care avea trei iezi. Iedul cel mare și cu cel mijlociu erau foarte obraznici, iar cel mic era harnic și cuminte.

Într-o zi, capra chemă iezi și le zise:

- *Dragii mamei copilași! Eu mă duc în pădure să vă aduc ceva de mâncare. Dar voi încuiați ușa după mine și nu cumva să deschideți până ce nu veți auzi glasul meu. Eu voi cânta așa: Trei iezi cucuieți/ Mamei ușa descuieți....* Apoi capra iese și se duce în treaba ei, iar iezi închid ușa după dânsa și trag zăvorul.

Dar, un dușman de lup, chiar cumătrul caprei, a tras cu urechea la perete cât a vorbit capra. Și nu după mult timp, vine la ușă, și cum vine, și începe:

-*Trei iezi cucuieți/ Mamei ușa descuieți... Hai, deschideți ușa, dragii mamei!*

Iedul cel mare merge la ușă să deschidă, iedul cel mijlociu se ascunde sub covată, în timp ce iedul cel mic, care tot spunea că „asta nu-i mămuca”, se ascunde în horn.

*(fragment adaptat după „Capra cu trei iezi” de Ion Creangă)*

### 2. Răspundeți oral la întrebări :

- Cum erau iezi?
- Unde a mers capra?
- Cum trebuia să le cânte ieșilor ca să o recunoască și să îi deschidă ușa?
- Cine a tras cu urechea la peretele casei?
- Ce a făcut lupul?
- Ce a făcut iedul cel mare? Dar cel mijlociu? Dar cel mic?

### 3. Precizați dacă afirmațiile următoare sunt adevărate sau false:

- Capra avea patru iezi.
- Capra a trimis iezi în pădure să aducă mâncare.
- Pentru recunoaștere, ca să îi deschidă ușa, capra cânta un cântec, ieșilor.
- La peretele casei a tras cu urechea o vulpe.
- Iedul cel mic a spus că trebuie să deschidă repede ușa.
- Iedul cel mijlociu s-a ascuns sub covată.

4. Priviți imaginea și spuneți ce credeți că s-a întâmplat? Colorați desenul dat.

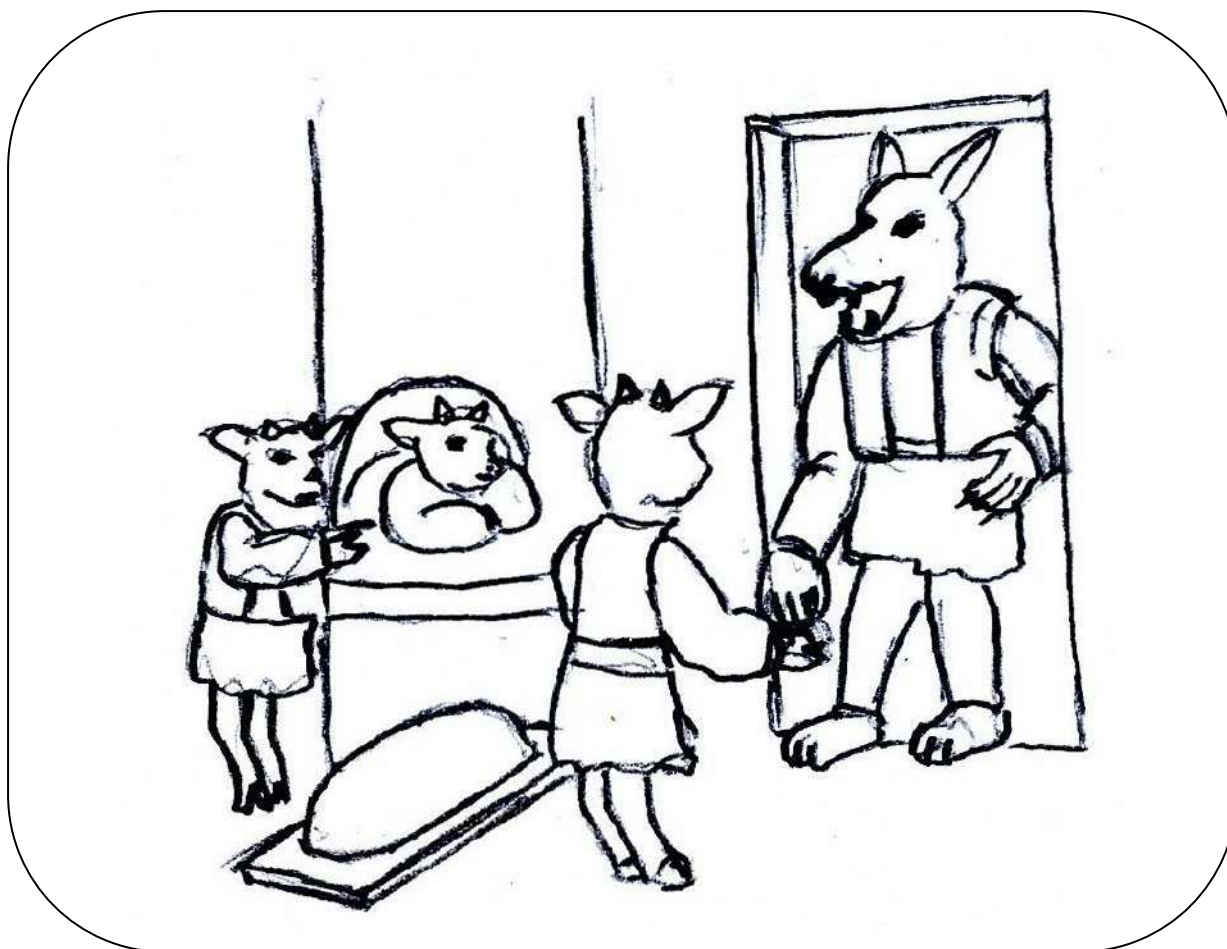

5. Ce credeți că s-a întâmplat mai departe? Menționați care afirmații sunt adevărate și care sunt false:

- Lupul a mâncat toți iezi.
- Lupul nu a mâncat niciun ied.
- Lupul a mâncat doar pe iedul cel mare și pe cel mijlociu.
- Când a venit capra și a văzut că nu mai erau doi iezi, nu s-a supărat. A înțeles că lupului i-a fost foame.
- Când a venit capra, iedul cel mic i-a spus ce s-a întâmplat și capra a plănuit să se răzbune.
- Lupul s-a scuns în pădure să nu îl găsească capra.
- Lupul s-a prefăcut că nu știe cine a mâncat iezi.
- Lupul o compătinea, îi părea rău pentru suferința caprei.
- Capra l-a invitat la masă pe lup, ca să îi dea mâncare pe săturate.
- Capra l-a invitat la masă pe lup, ca să se răzbune.
- Scaunul pe care stătea lupul s-a topit și acesta a căzut în foc.

 Despărțirea cuvintelor în silabe

1. Despărțiți în silabe și uniți cu numărul de buline corespunzător:

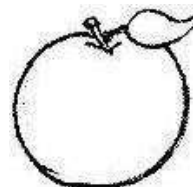
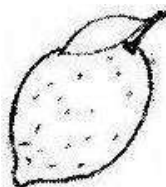
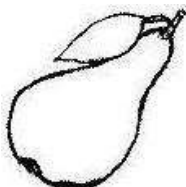

2. Puneți în perechi cuvintele cu același număr de silabe:

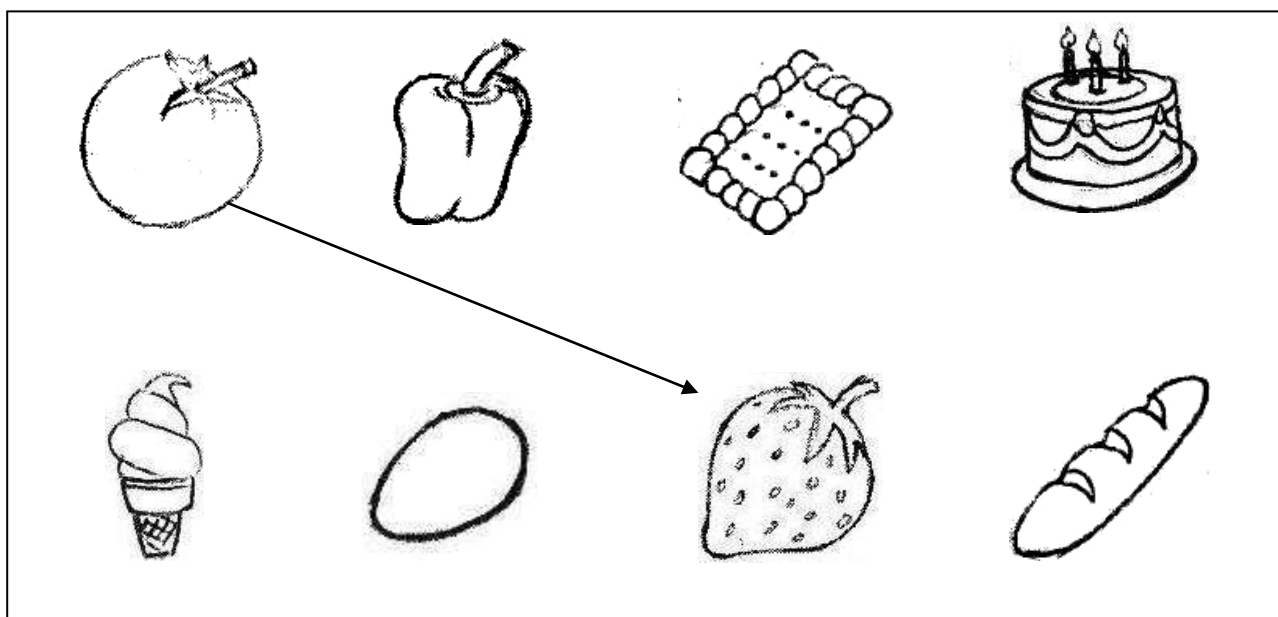

3. Colorați imaginea a cărei denumire conține trei silabe:

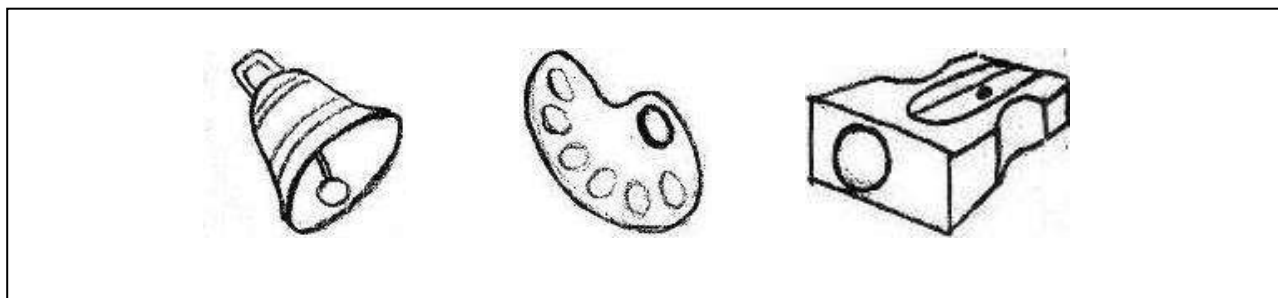



## Despărțirea cuvintelor în silabe

1. Colorați tot atâtea buline câte silabe conțin cuvintele indicate de imaginile de mai jos:

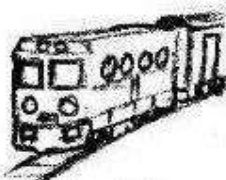

2. Scrieți în cerculețe cifra corespunzătoare numărului de silabe:

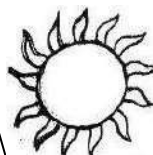
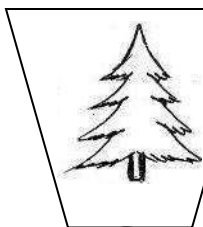

3. Încercuiți imaginile care arată cuvinte formate din două silabe:

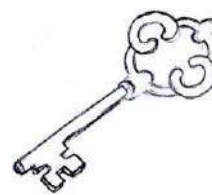
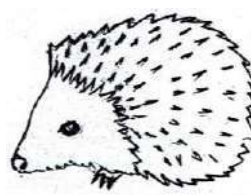

4. Desenați o imagine a cărei denumire e format dintr-o silabă:



## Despărțirea cuvintelor în silabe

1. Scrieți în cerculeț numărul de silabe conținute de cuvintele indicate de imagini:

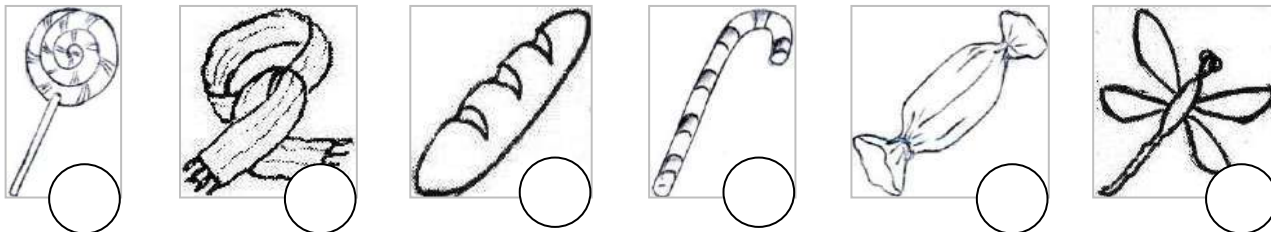

2. Uniți cu o linie desenele ale căror denumiri sunt formate din același număr de silabe:

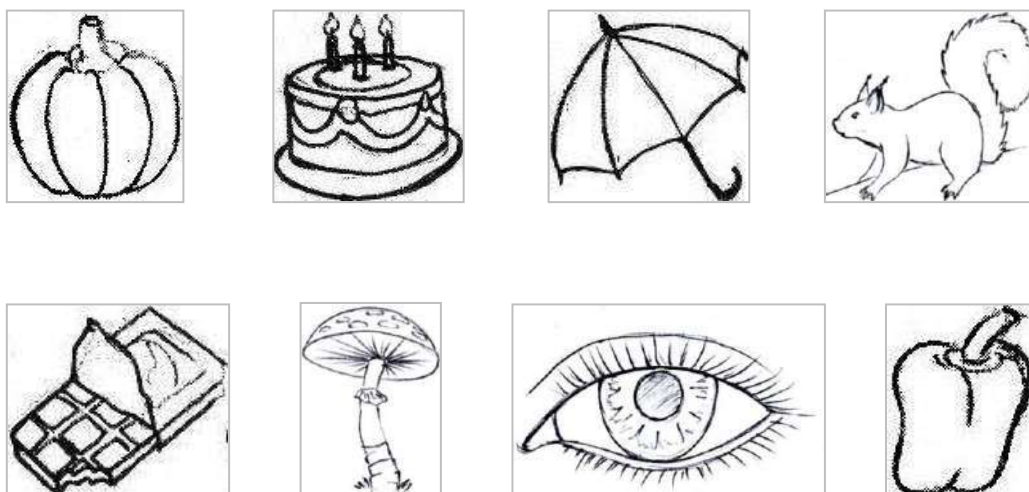

3. Despărțiți în silabe; asociați numărul de silabe cu cifrele de pe castroane:

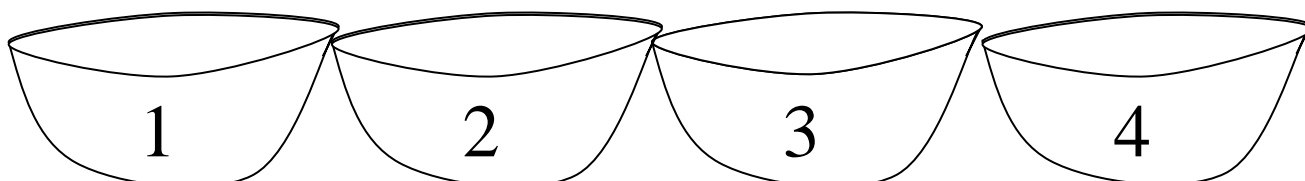
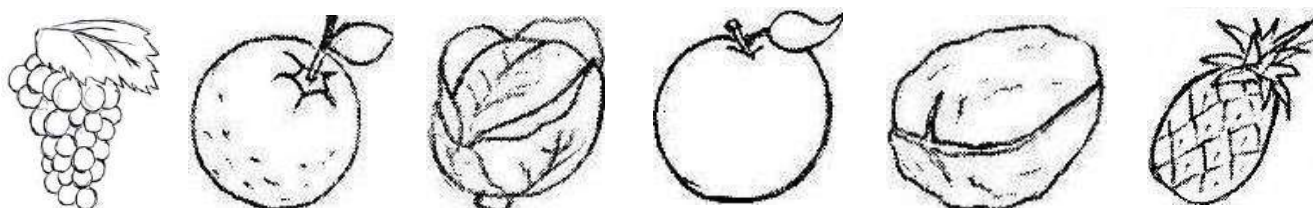



## Despărțirea cuvintelor în silabe

1. Colorați imaginile a căror denumire e formată dintr-o singură silabă:

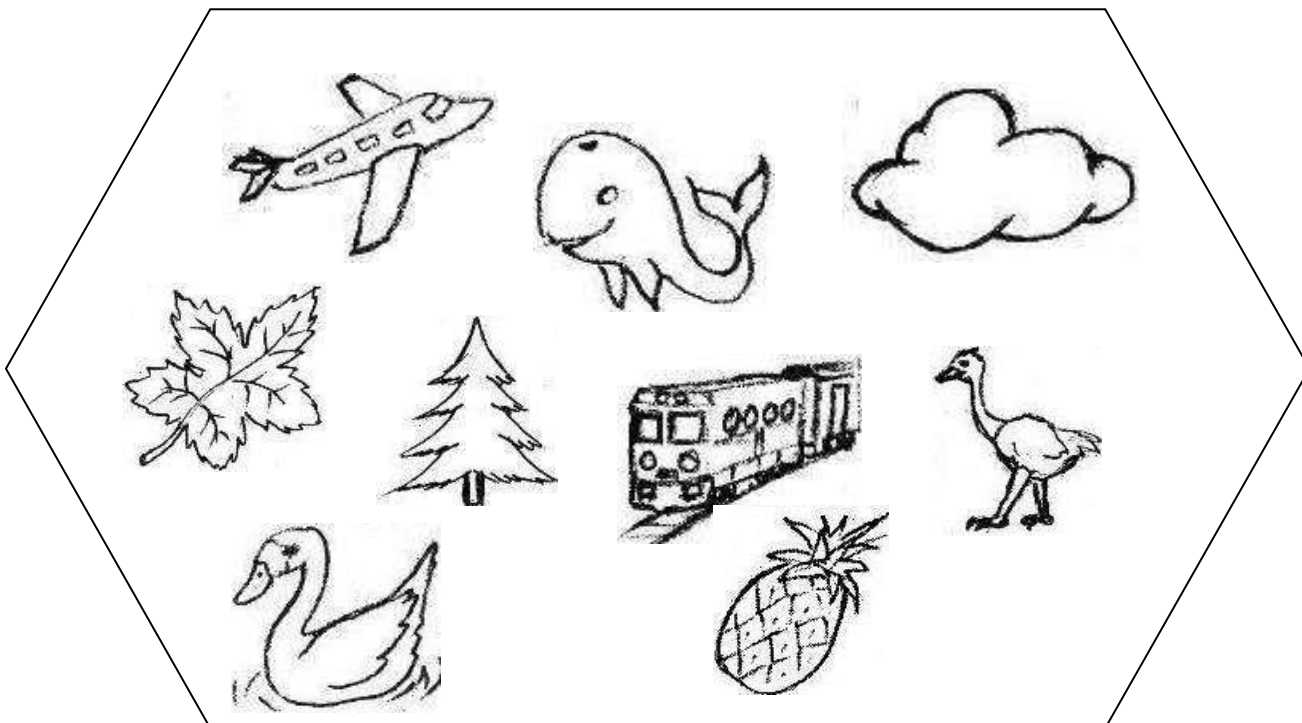

2. Scrieți în pătrate numărul de silabe corespunzător:

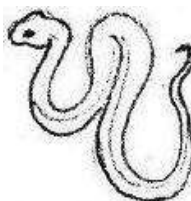
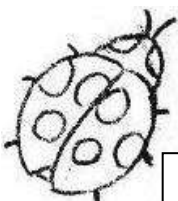
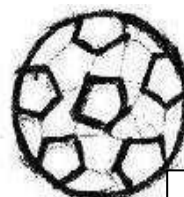
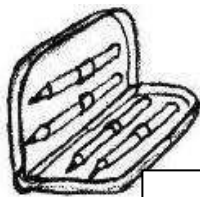





## Despărțirea cuvintelor în silabe

1. Despărțiți în silabe, apoi colorați doar imaginile ale căror denumiri conțin o silabă:

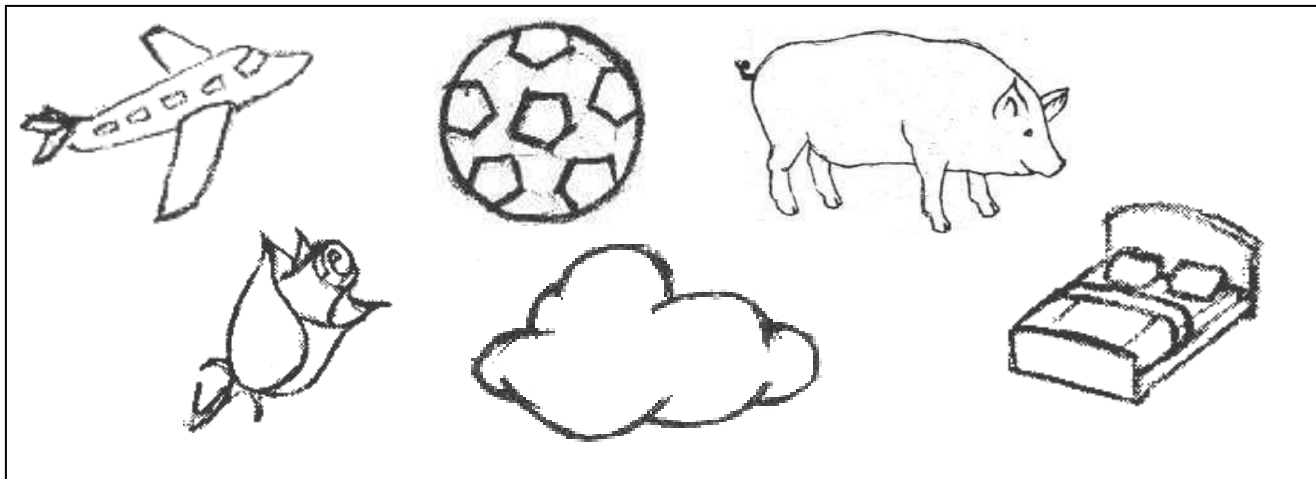

2. Reprezentați grafic silabele cuvintelor care denumesc imaginile, după model:

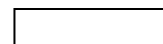
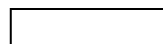
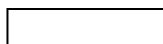
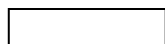
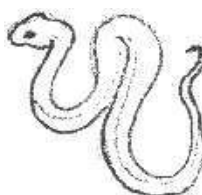



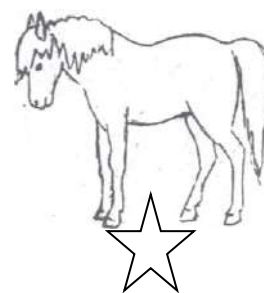
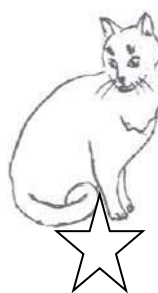
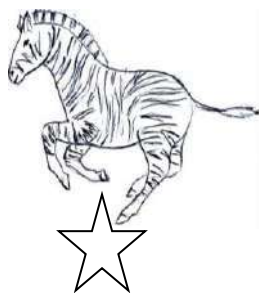
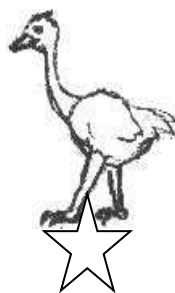

3. Scrieți în steluță numărul de silabe corespunzător fiecărei imagini. Colorați numai imaginile ale căror denumiri conțin o silabă:





## Indicarea sunetelor/ silabelor/ cuvintelor

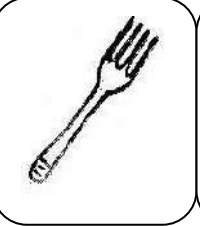
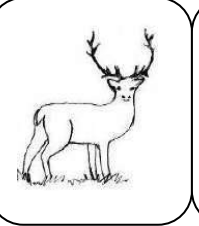





1. Despărțiți cuvintele în silabe. Desenați în căsuța de sub fiecare imagine atâtea cercuri câte silabe are fiecare cuvânt:

					
<input type="text"/>	<input type="text"/>	<input type="text"/>	<input type="text"/>	<input type="text"/>	<input type="text"/>

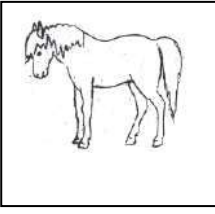
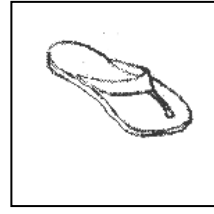
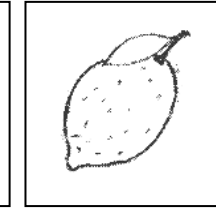
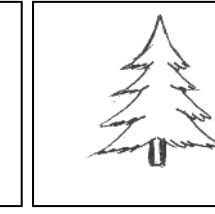
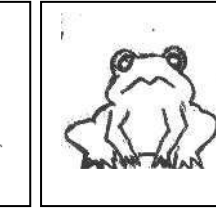
2. Colorați imaginile ale căror denumiri încep cu sunetul „a”:

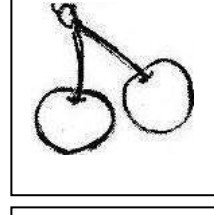
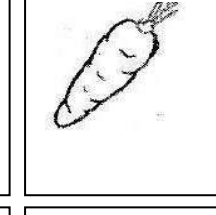
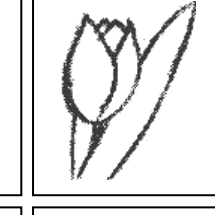
				
--	--	--	---	--

3. Colorați imaginile care au același număr de silabe cât arată cifra alăturată:

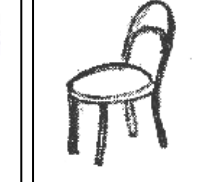
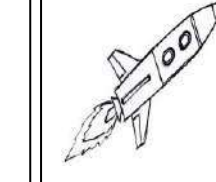
1					
2					
3					



## Indicarea sunetelor/ silabelor/ cuvintelor

1. Colorați pătratul care arată locul sunetului „p” în fiecare cuvânt ilustrat (la început, la mijloc sau la sfârșit).

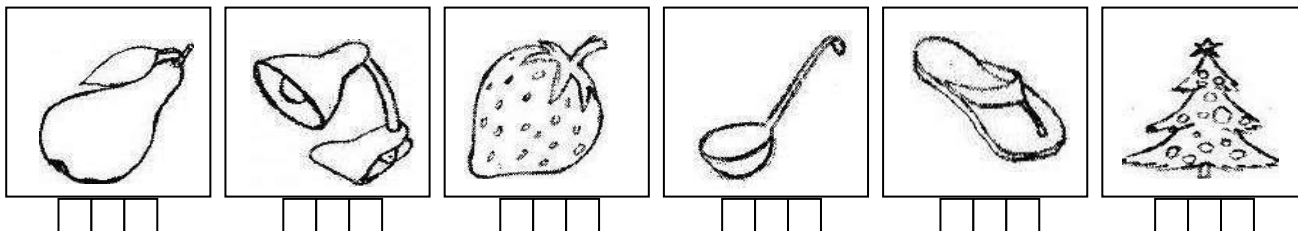

2. Alcătuiți propoziții formate din trei cuvinte pornind de la modelul dat și încercuiți cuvântul care conține sunetul „p”.

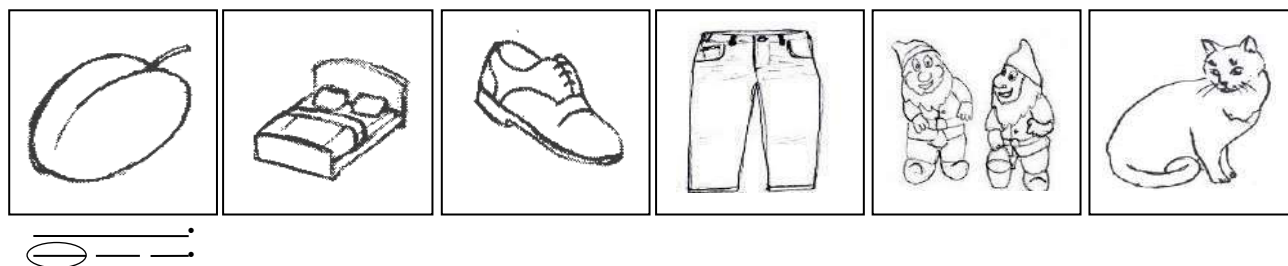

3. Colorați imaginile care arată cuvinte ce încep sau se termină cu sunetul „r”:

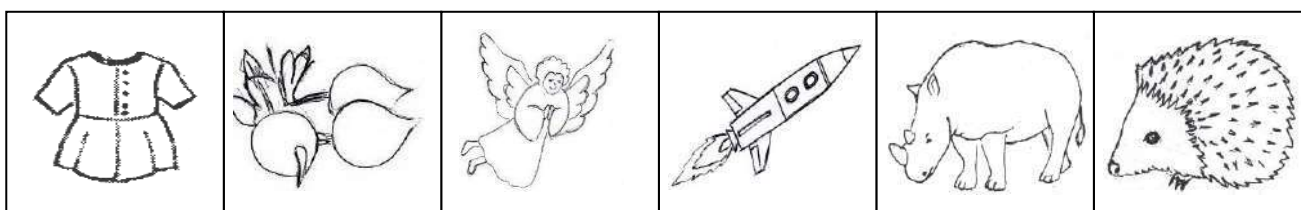



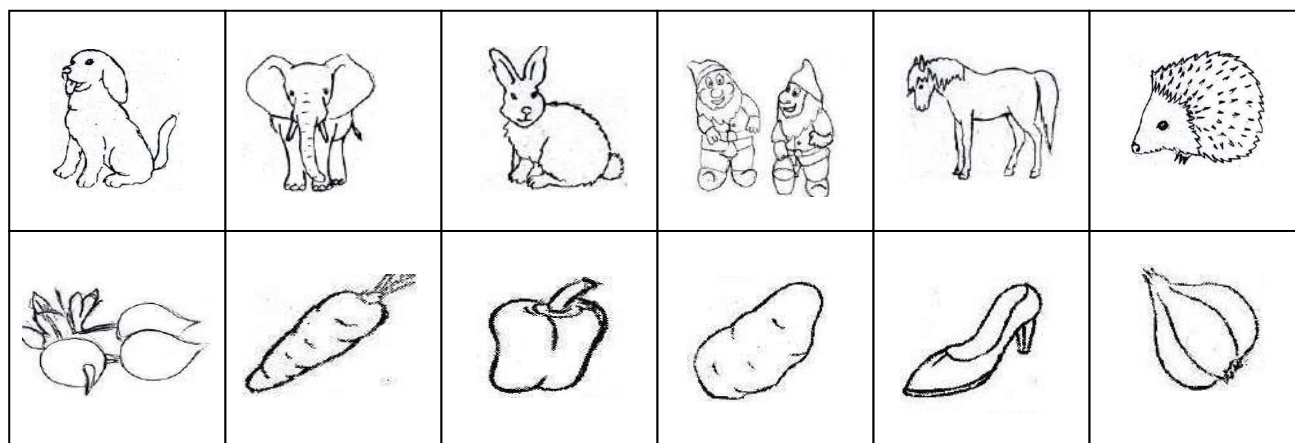

4. Priviți imaginile din fiecare rând și tăiați cu o linie ce nu se potrivește:



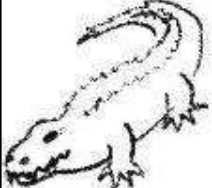

## Diferențiere C - G

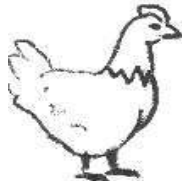
1. Denumiți imaginile. Colorați cercul pentru imaginea care conține în denumire sunetul „c”. Colorați triunghiul pentru imaginea care conține în denumire sunetul „g”.





				
<input type="radio"/> <input type="radio"/>	<input type="radio"/> <input type="radio"/>	<input type="radio"/> <input type="radio"/>	<input type="radio"/> <input type="radio"/>	<input type="radio"/> <input type="radio"/>

2. Cu ce sunet începe denumirea imaginii din cerculeț? Desenați alte obiecte care au în denumire acest sunet.

3. Cu ce sunet se termină denumirea imaginii din prima casetă? Tăiați imaginile a căror denumire nu se termină cu același sunet ca cea din prima casetă.

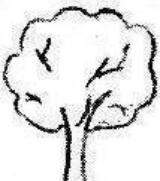
				
---	---	---	---	---



## Diferențiere P - B

1. Colorați obiectele a căror denumire începe cu același sunet ca cea din prima casetă.

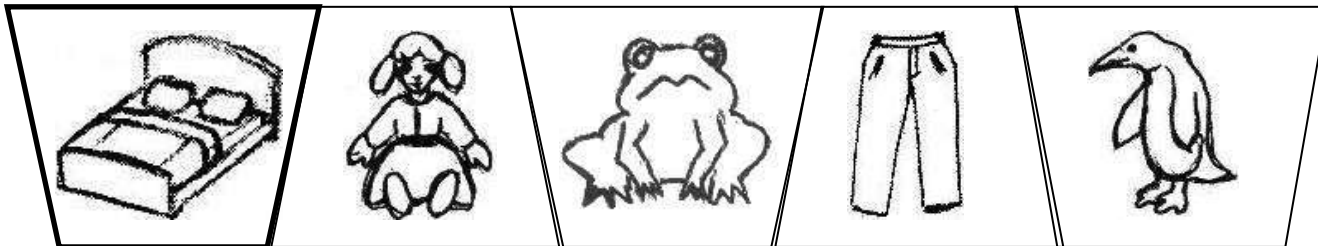

2. Denumiți imaginile. Desenați un cerculeț sub imaginile care conțin în denumire sunetul „b”. Scrieți în pătrățele câte silabe are fiecare cuvânt.

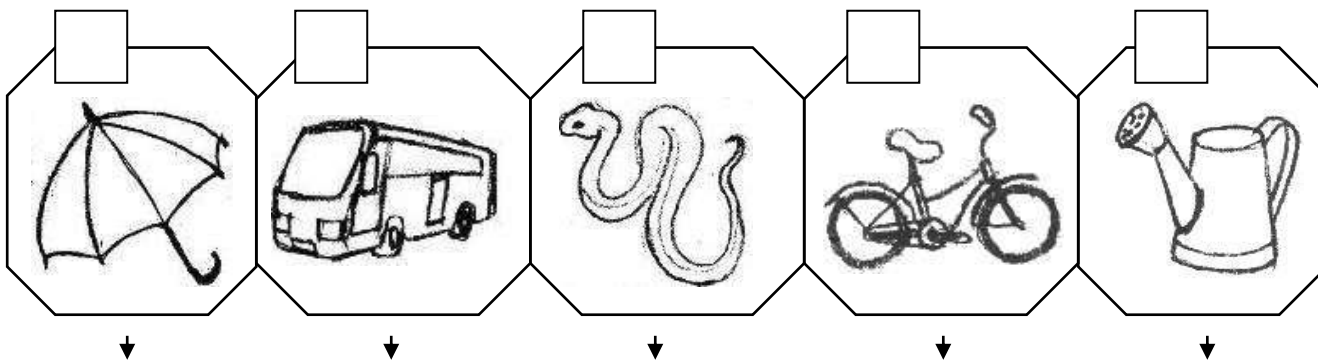

3. Cu ce sunet începe denumirea imaginii din cerculeț? Desenați alte obiecte care au în denumire acest sunet.

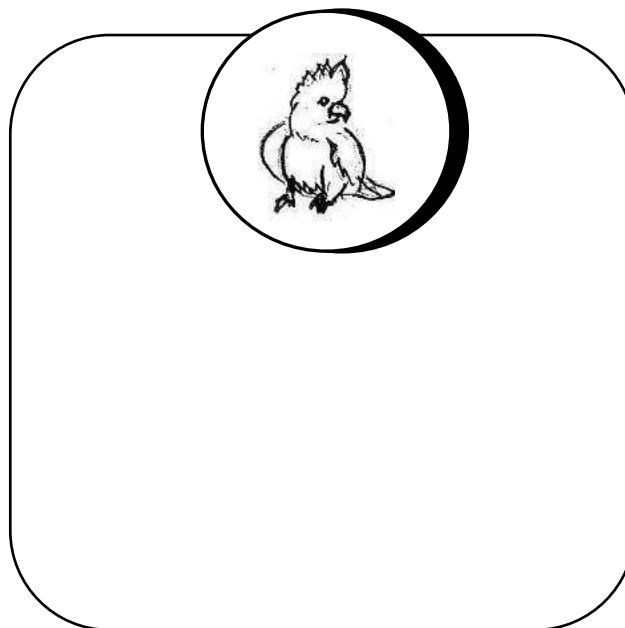
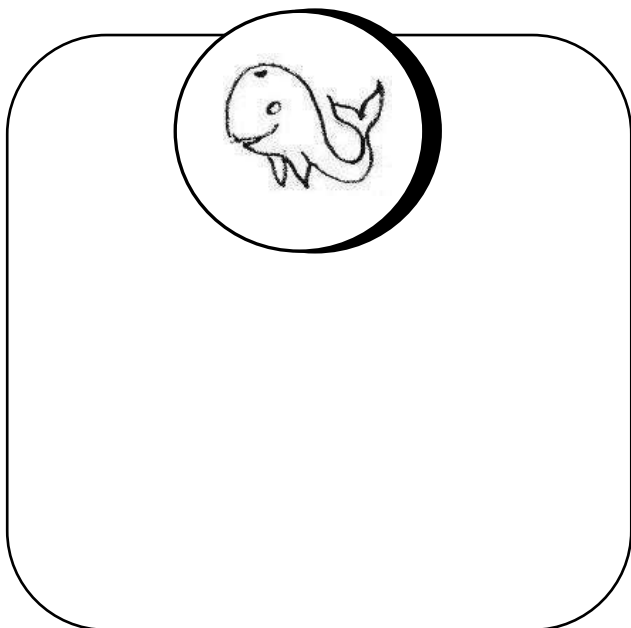



## Diferențiere T - D

1. Denumiți imaginile. Desenați un cerculeț sub imaginile care conțin în denumire sunetul „t”.  
Desenați un triunghi sub imaginile care conțin în denumire sunetul „d”.

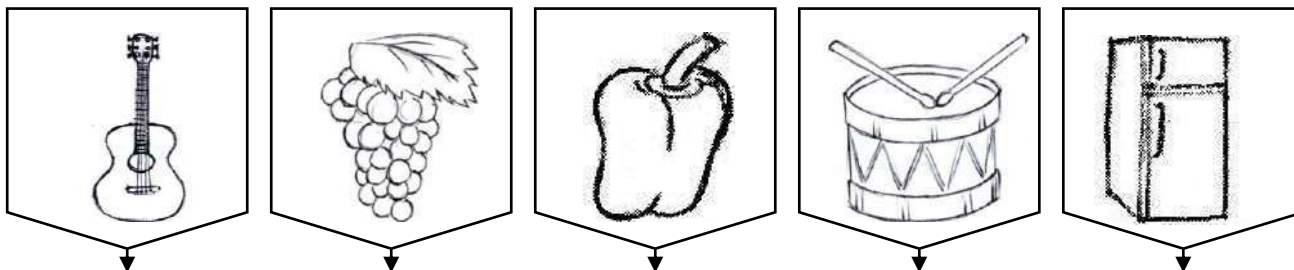

2. Încercuiți imaginile a căror denumire se termină cu sunetul „t”. Colorați imaginile a căror denumire se termină sunetul „d”.

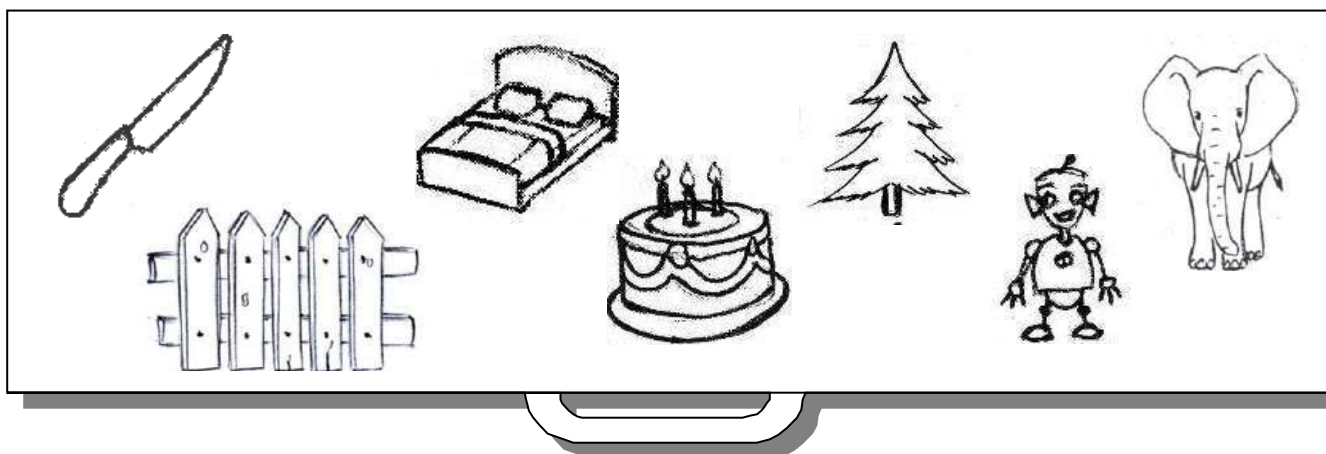



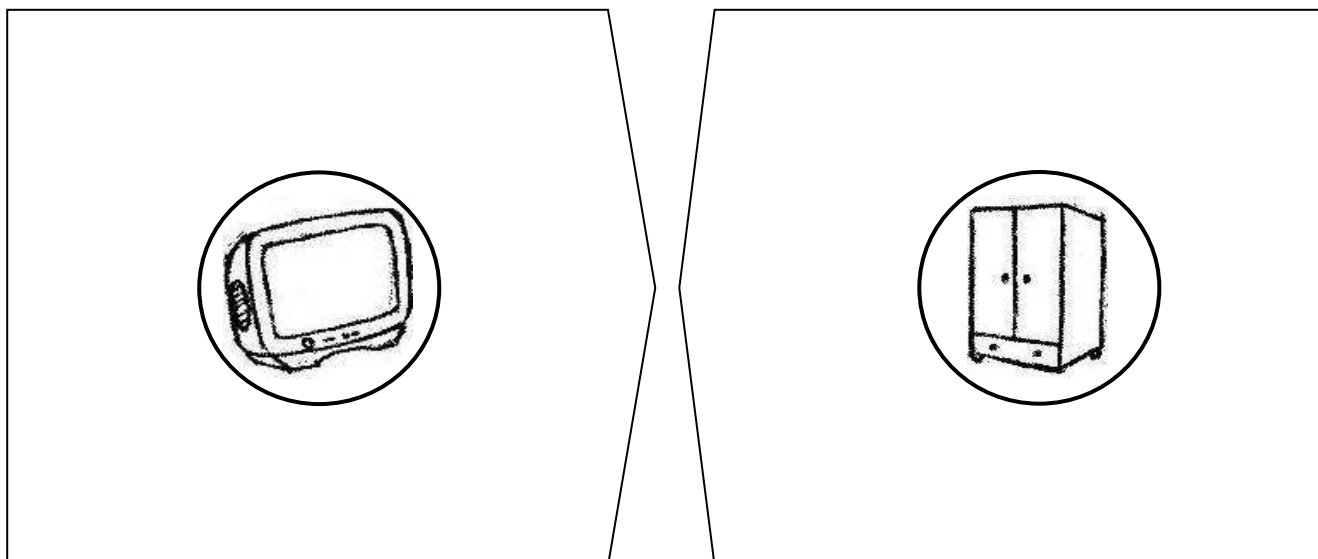





3. Cu ce sunet începe denumirea imaginii din cerculeț? Desenați alte obiecte care au în denumire acest sunet.



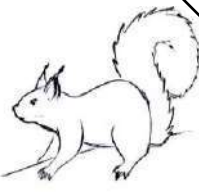



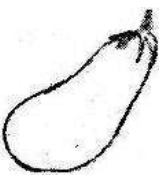
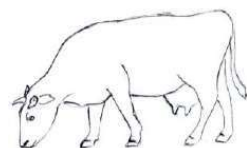





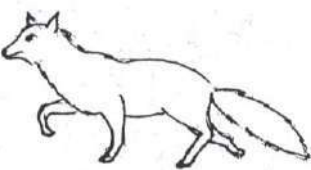
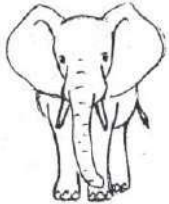
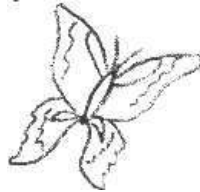

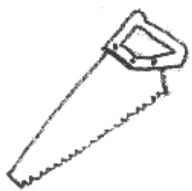
## Diferențiere F - V

1. Colorați imaginile a căror denumire începe cu același sunet ca cea din prima casetă. Scrieți în cerculețe câte silabe are fiecare cuvânt.

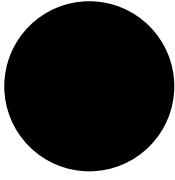
 <input type="text"/>	 <input type="text"/>	 <input type="text"/>	 <input type="text"/>	 <input type="text"/>
 <input type="text"/>	 <input type="text"/>	 <input type="text"/>	 <input type="text"/>	 <input type="text"/>

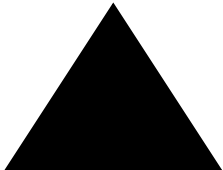
2. Trasați o linie spre cerc pentru imaginile care conțin în denumire sunetul „f” ! Trasați o linie spre triunghi pentru imaginile care conțin în denumire sunetul „v” !

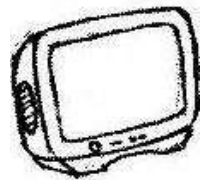

## Diferențiere S - Z

1. Denumiți imaginile. Colorați cerculețul pentru imaginile a căror denumire începe cu sunetul „s”. Scrieți în pătrățele câte silabe are fiecare cuvânt.

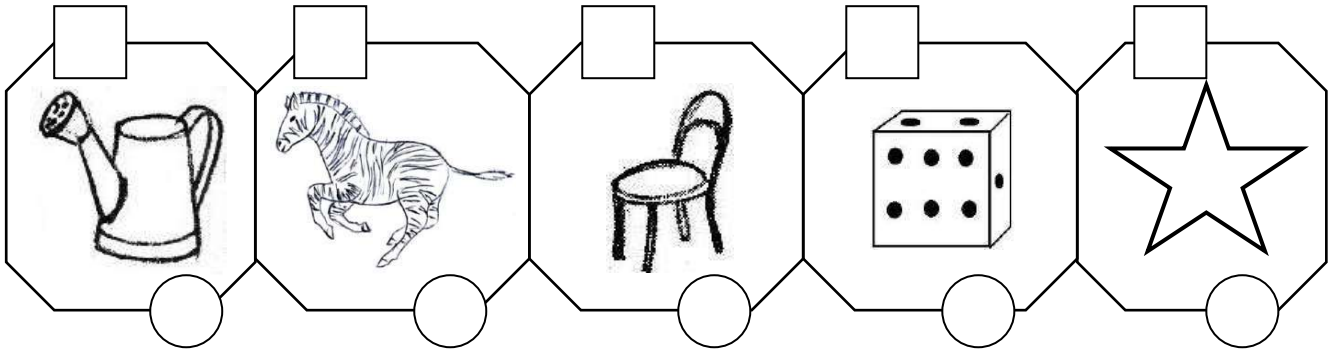

2. Încercuiți imaginile care conțin în denumire sunetul „z”. Colorați imaginile care conțin în denumire sunetul „s”.

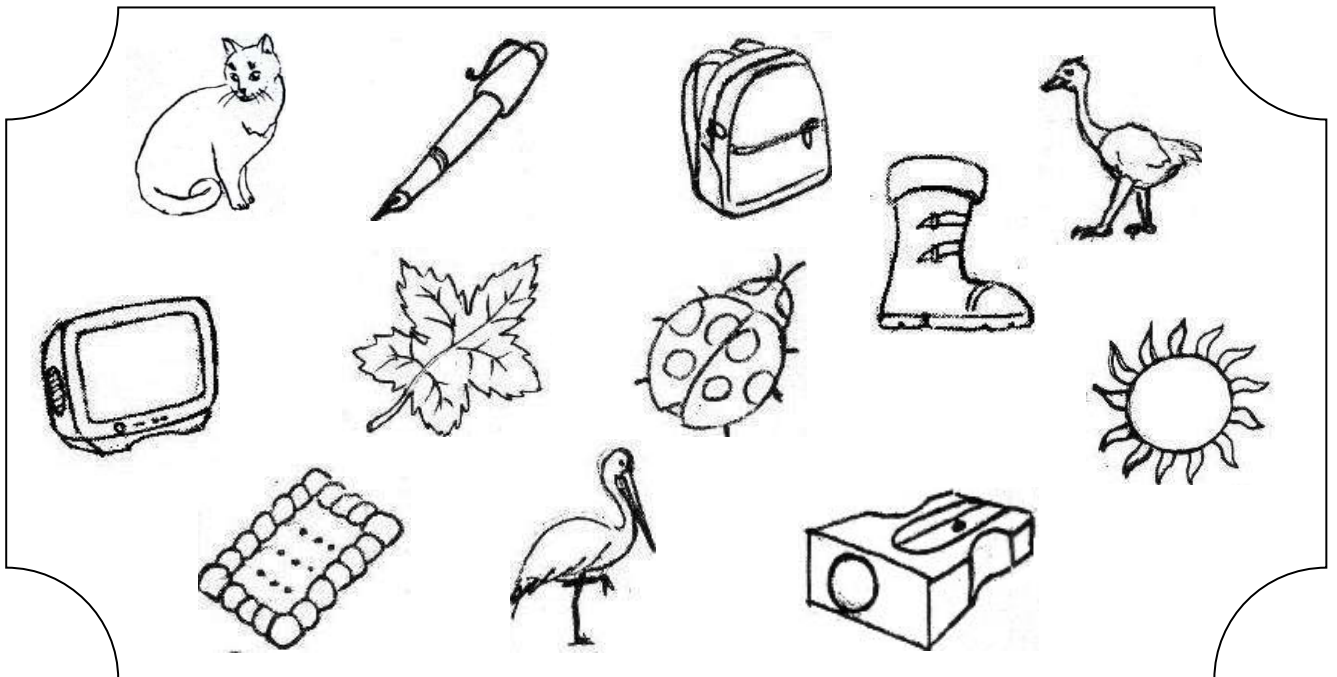

3. Cu ce sunet se termină denumirea imaginii din prima casetă? Tăiați imaginile a căror denumire nu se termină cu același sunet ca cea din prima casetă.

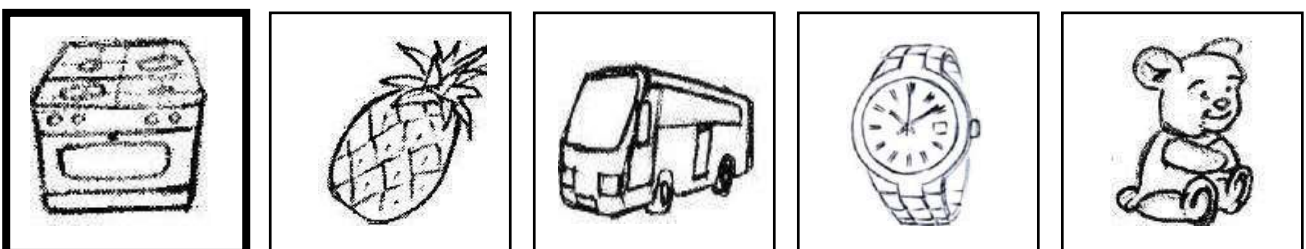





## Diferențiere R - L

1. Denumiți imaginile. Desenați un cerculeț sub imaginile care conțin în denumire sunetul „R”.  
Desenați un triunghi sub imaginile care conțin în denumire sunetul „L”.

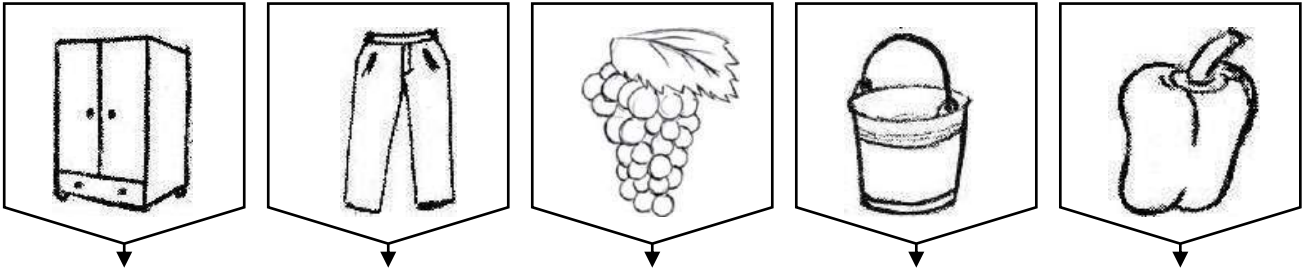

2. Colorați imaginile a căror denumire începe cu același sunet ca cea din prima casetă. Scrieți în cerculețe câte silabe are fiecare cuvânt.

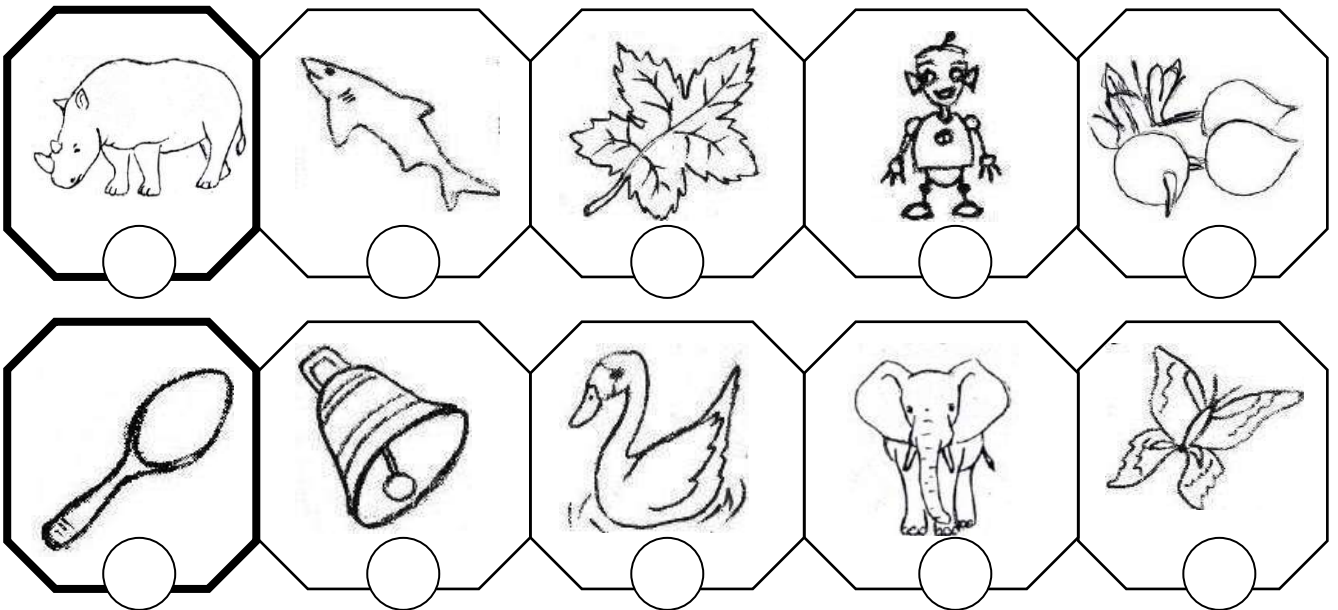

3. Cu ce sunet se termină denumirea imaginii din prima casetă? Tăiați imaginile a căror denumire nu se termină cu același sunet ca cea din prima casetă.

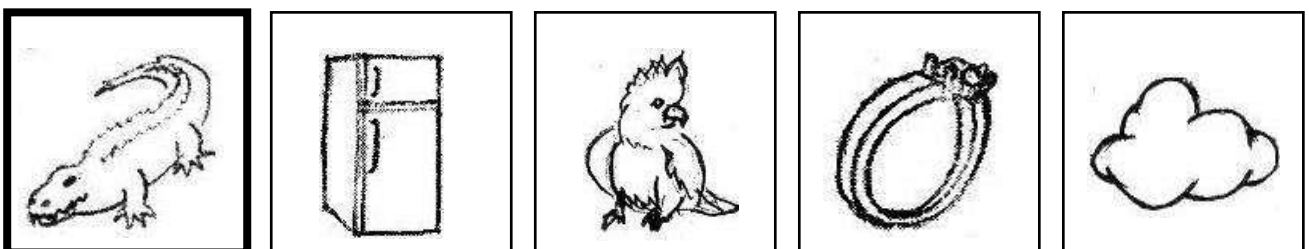



## Grupul de litere „CE”

1. Colorați imaginile a căror denumire conține grupul „CE”:

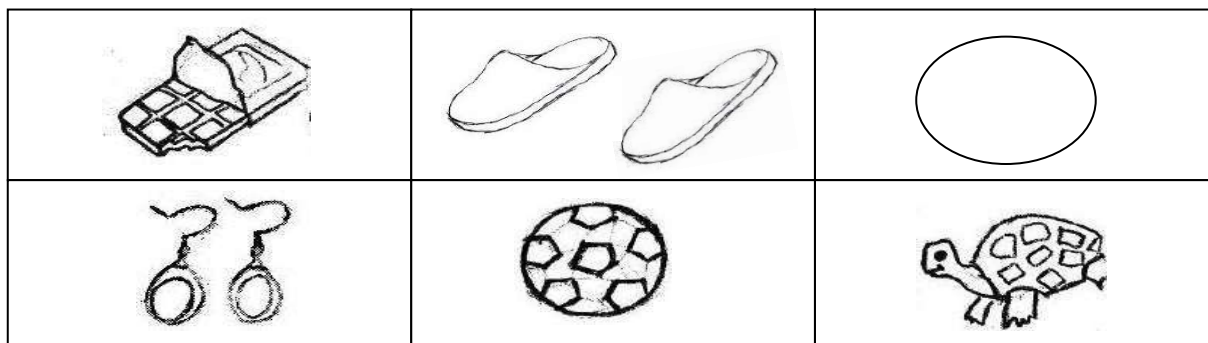

2. Uniți cu o linie grupul de litere „CE” cu imaginile care au grupul în denumirea lor, la începutul cuvântului:

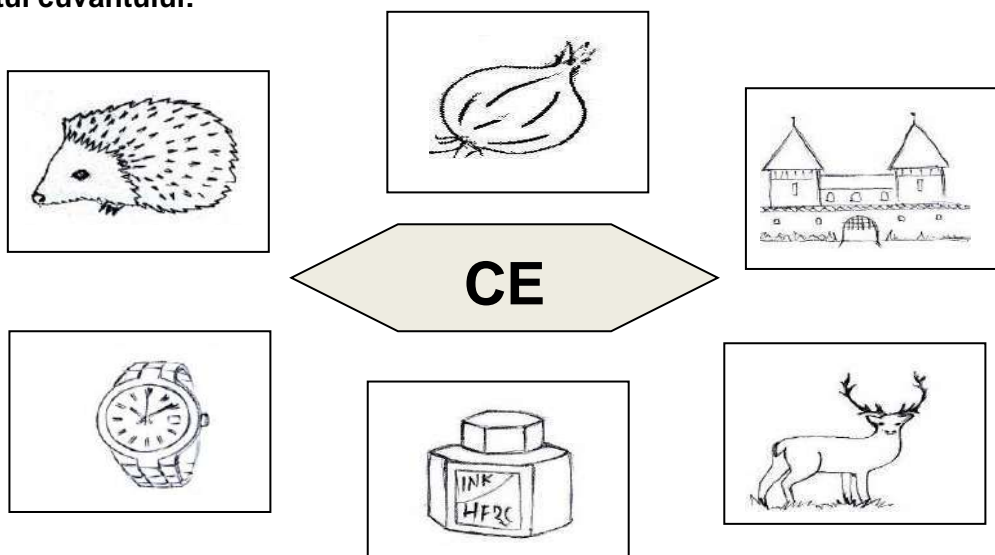

3. Colorați stelutele corespunzătoare silabelor care conțin grupul „CE”, în cuvintele care denumesc imaginile:



4. Tăiați cu o linie imaginile a căror denumire nu conține grupul „CE”:

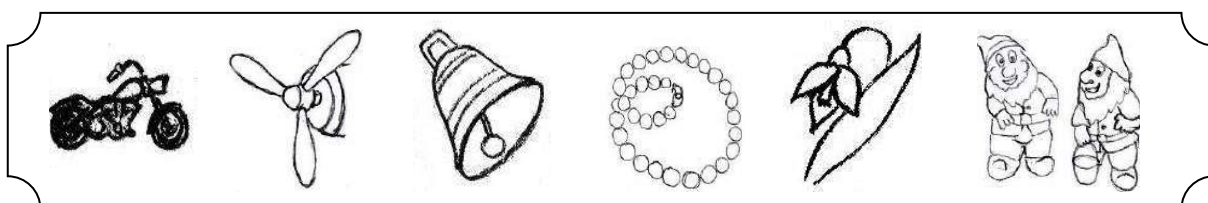



## Grupul de litere „CE”

1. Precizați cu ce sunet începe cuvântul care denumește imaginea:

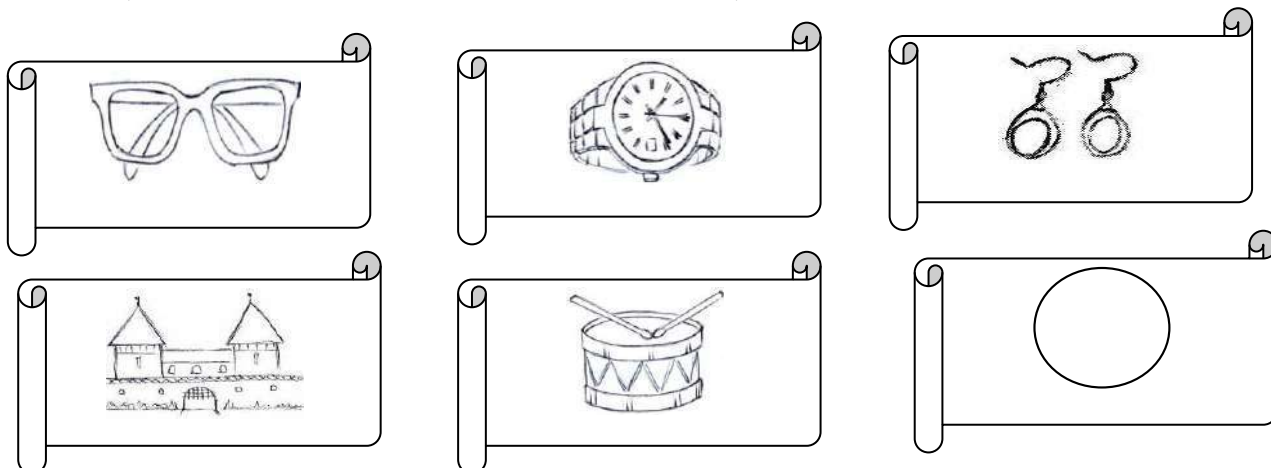

2. Denumiți imaginile. Scrieți în pătrate câte silabe are fiecare cuvânt. Colorați imaginile a căror denumire conține sunetul „CE”:

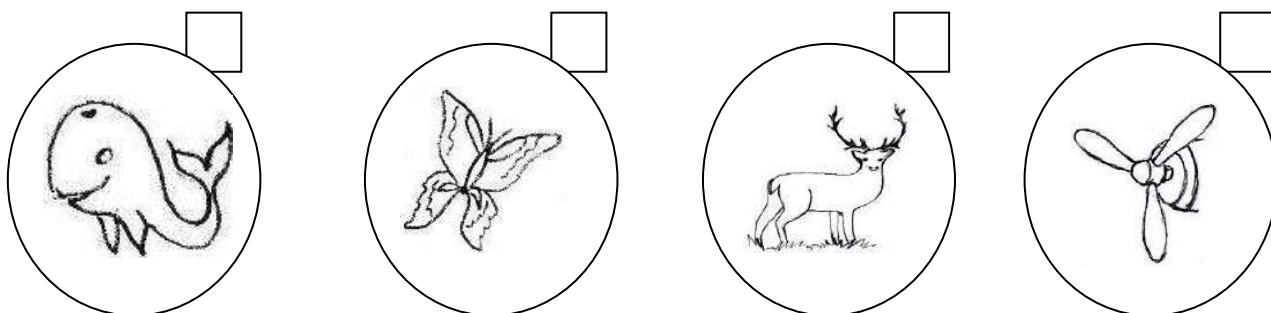

3. Unde auziți sunetul „CE”: la început, la mijloc sau la sfârșit? Trasați o linie de la fiecare imagine către steluța corespunzătoare:

10				
CE - ...		.. CE - ..		... CE







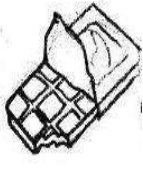

## Grupul de litere „CI”

1. Încercuți grupul „CI” dintre silabele de mai jos:

CI	MA	RI	CI	CU	SI	CI
	ZA	CE	TI	CI	SE	VE
		CI	MI	CI	ȚI	

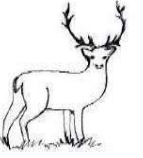
2. Marcați steluțele imaginilor ale căror denumiri conțin sunetul „CI”:

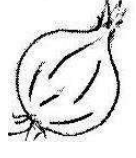
 ★	 ★	 ★	 ★
 ★	 ★	 ★	 ★

3. Colorați cu roșu bulinuțele corespunzătoare sunetului „CI” în cuvintele care denumesc imaginile următoare:

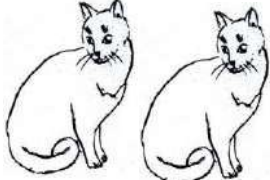
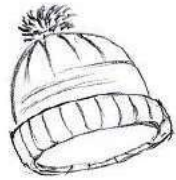
		
○○○ - ○○○ - ○○	○○ - ○○○○	○○ - ○○○○ - ○○



## Grupul de litere „CI”

1. Colorați imaginile a căror denumire nu conține sunetul „CI”:

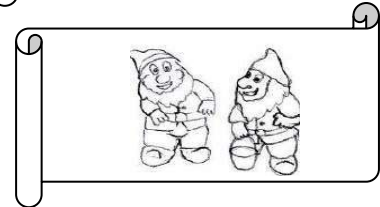
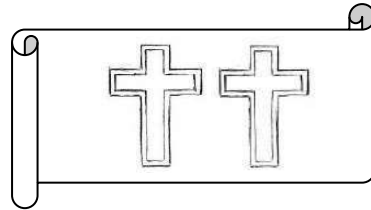
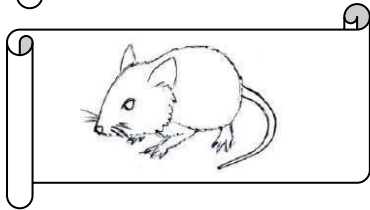
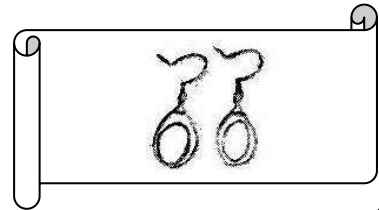
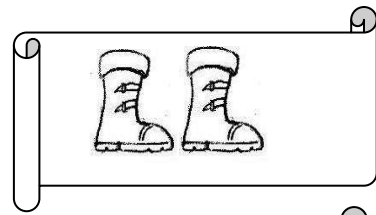

2. Uniți, grupul de litere „CI” cu imaginile care-l au în denumirea lor, la începutul cuvântului:

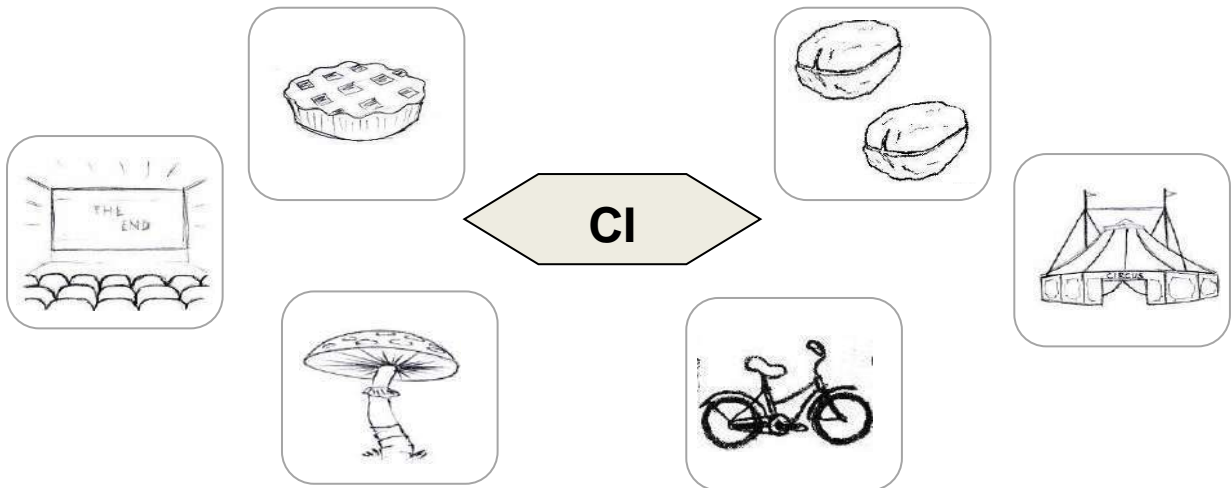

3. Unde auziți sunetul „CI”: la început, la mijloc sau la sfârșit? Trasați o linie de la fiecare imagine către steluța corespunzătoare:

5				
CI- ...	..- CI - ..	...- CI		



## Grupurile de litere „CE - CI”

1. Colorați casetele unde se află grupurile de litere „CE” - „CI”:

S	CI	R	C	CE	V	CI	O	CI	P	CE	U	CI	CE
CI	B	C	CE	GI	D	CI	E	F	CE	G	CI	I	CI

2. Încercuți cu roșu imaginile ale căror denumiri conțin sunetul „CE” și cu verde pe cele care conțin grupul „CI”:

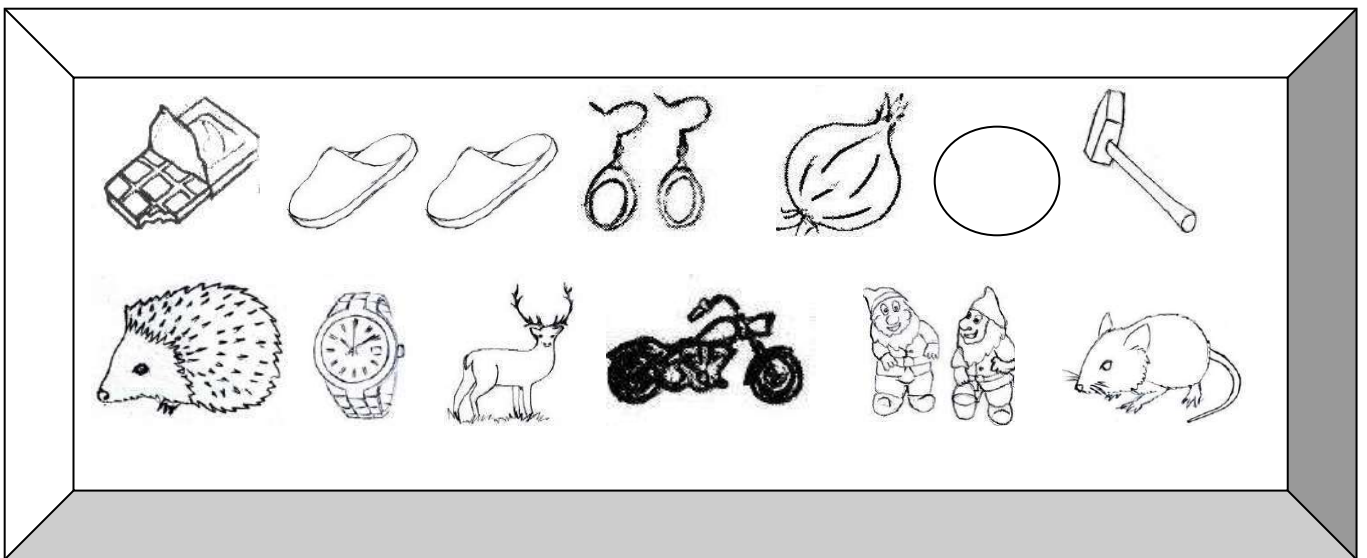

3. Reprezentați grafic cuvintele și silabele care denumesc imaginile, marcând sunetul „CE” cu verde și sunetul „CI” cu albastru:

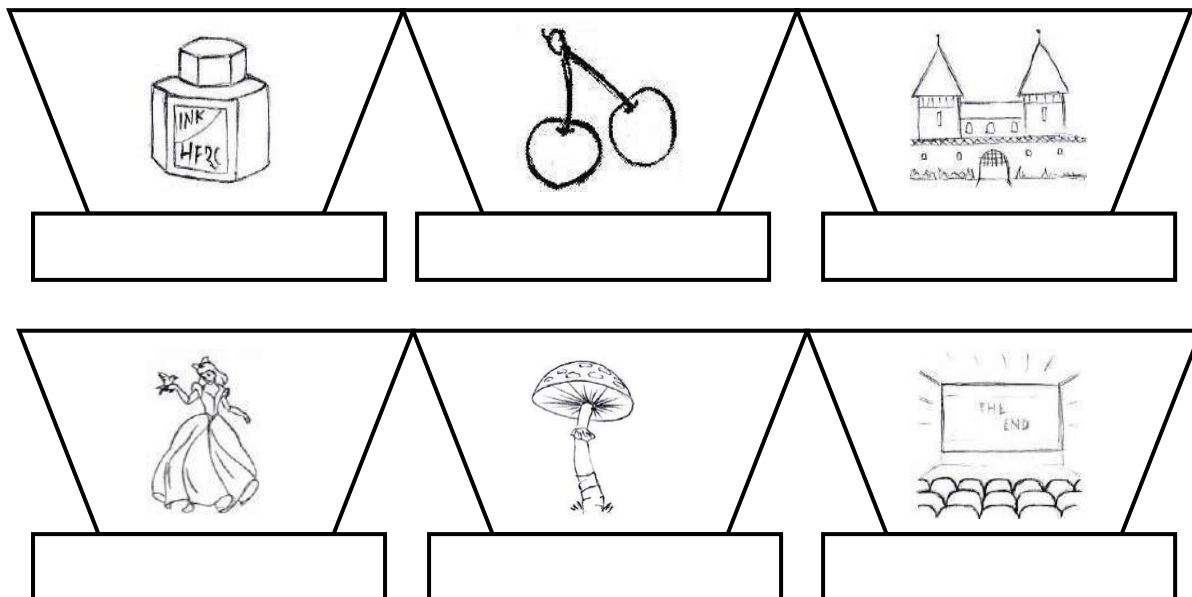



## Grupul de litere „GE”

1. Colorați cu roșu spațiile care conțin grupul „GE”.



2. Tăiați cu o linie imaginile a căror denumire nu conține grupul „GE”:



3. Marcați poziția sunetului „GE” în cuvintele care denumesc imaginile de mai jos, prin colorarea steluței corespunzătoare.



4. Colorați imaginile care conțin grupul „GE”:

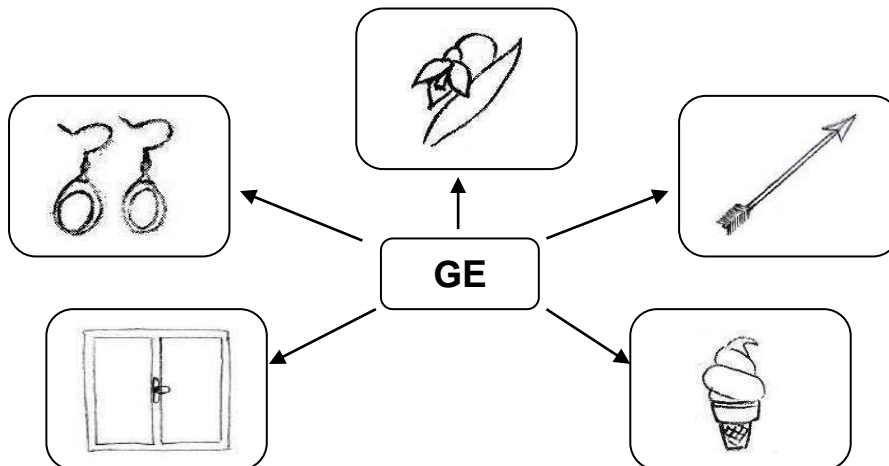









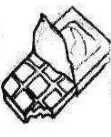

## Grupul de litere „GI”

1. Încercuți grupul „GI” dintre silabele de mai jos:

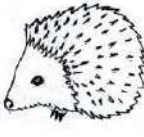

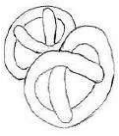
MA	SE	CU	FI
SI	ZA	GI	GI
TI	CE	GI	MI
GI	EU	CA	GI

2. Marcați cu X stelulele imaginilor ale căror denumiri conțin sunetul „GI”:

			
☆	☆	☆	☆
			
☆	☆	☆	☆

3. Colorați cu roșu bulinele corespunzătoare grupului „GI” în cuvintele care denumesc imaginile următoare:

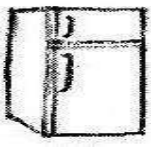
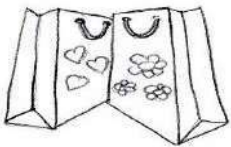
		
○-○-○	○-○-○-○	○-○-○

4. Bateți din palme atunci când auziți sunetul „GI” în următoarele cuvinte:

GINA	REGINĂ	COLACI	MACI	COVRIGI	RUGINĂ
PITICI	CINEMA	REGI	SERGIU	MARGINE	
ARICI	PUNGI	RECI	GIROFAR	LEGI	





## Grupul de litere „GI”

1. Colorați imaginile a căror denumire nu conține sunetul „GI”:

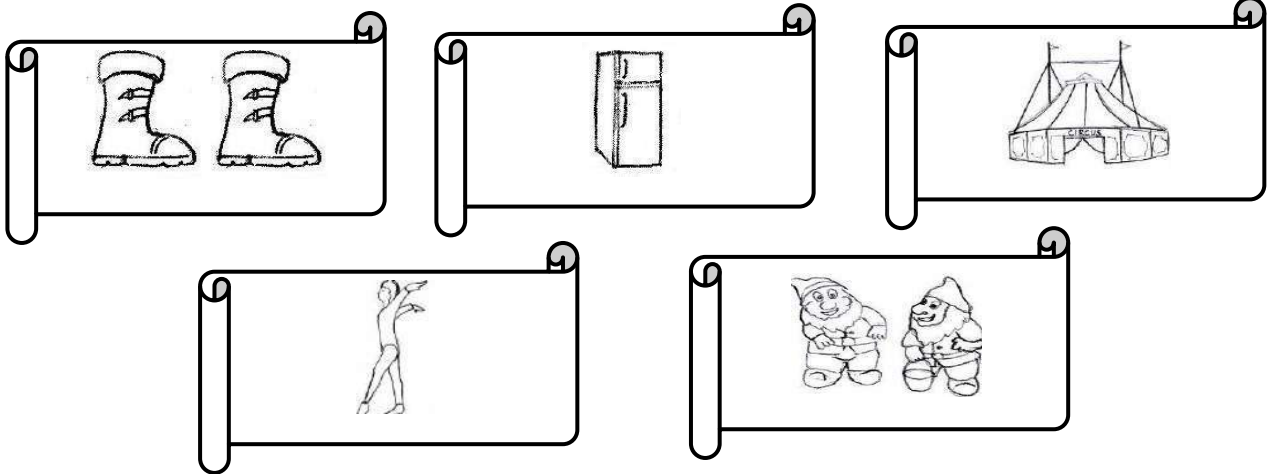

2. Uniți grupul „GI” cu imaginile care au în denumirea lor grupul la sfârșitul cuvântului:

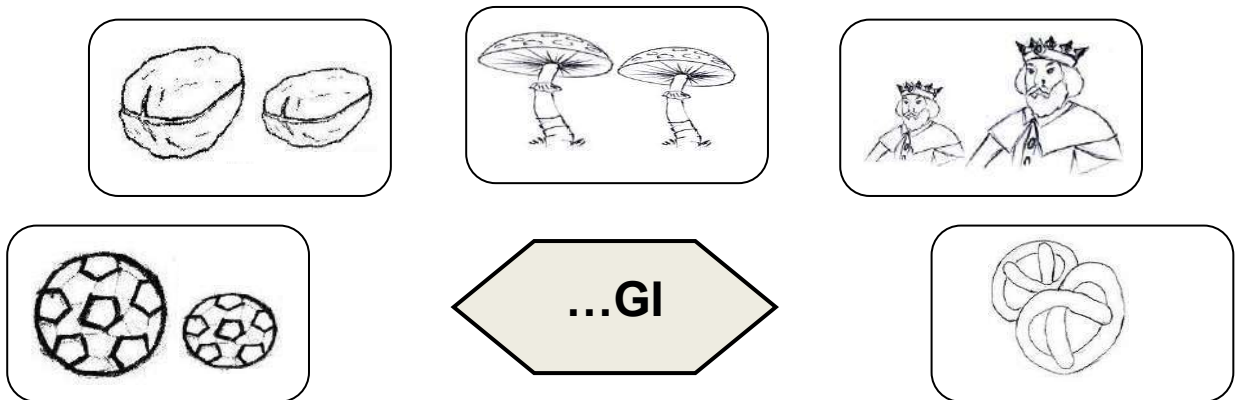

3. Unde auziți sunetul „GI”: la început, la mijloc sau la sfârșit? Trasați o linie de la fiecare imagine la steluța corespunzătoare:

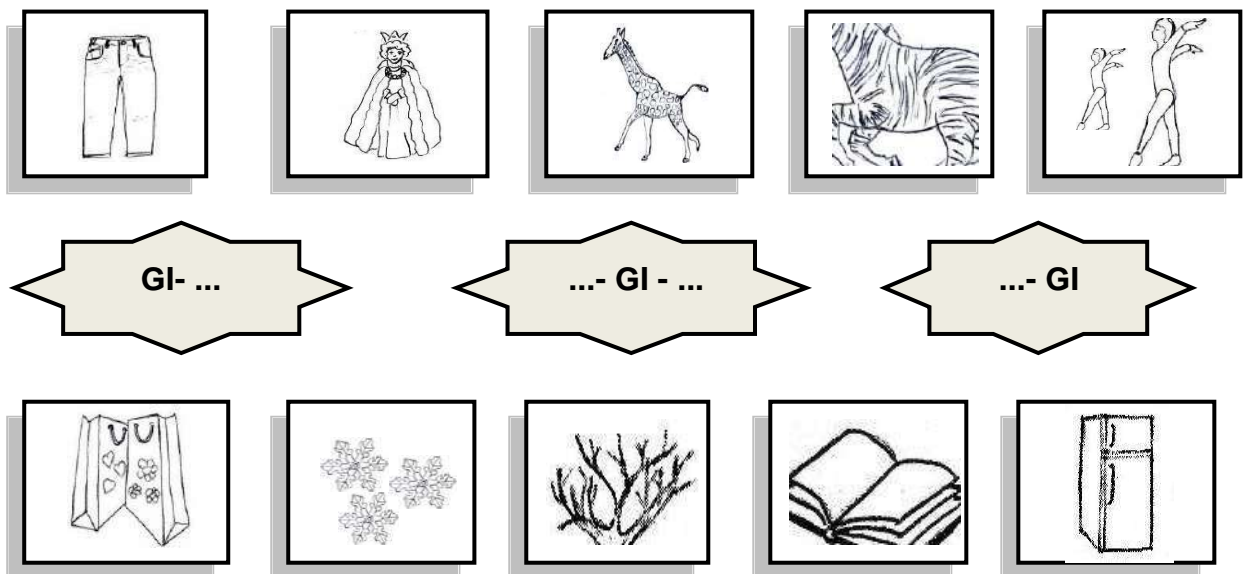



## Grupul de litere „CHE”

1. Colorați imaginile a căror denumire conține sunetul „CHE”:

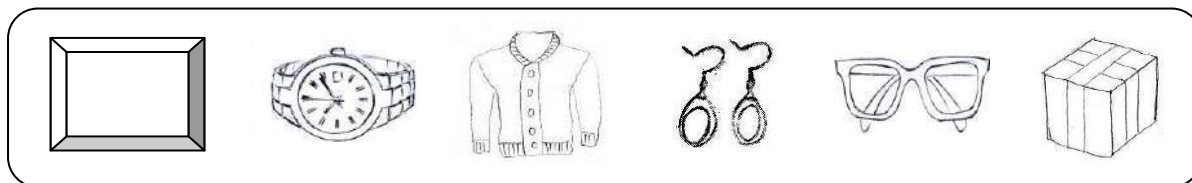

2. Uniți grupul de litere „CHE” cu imaginile care conțin sunetul la mijlocul cuvântului:

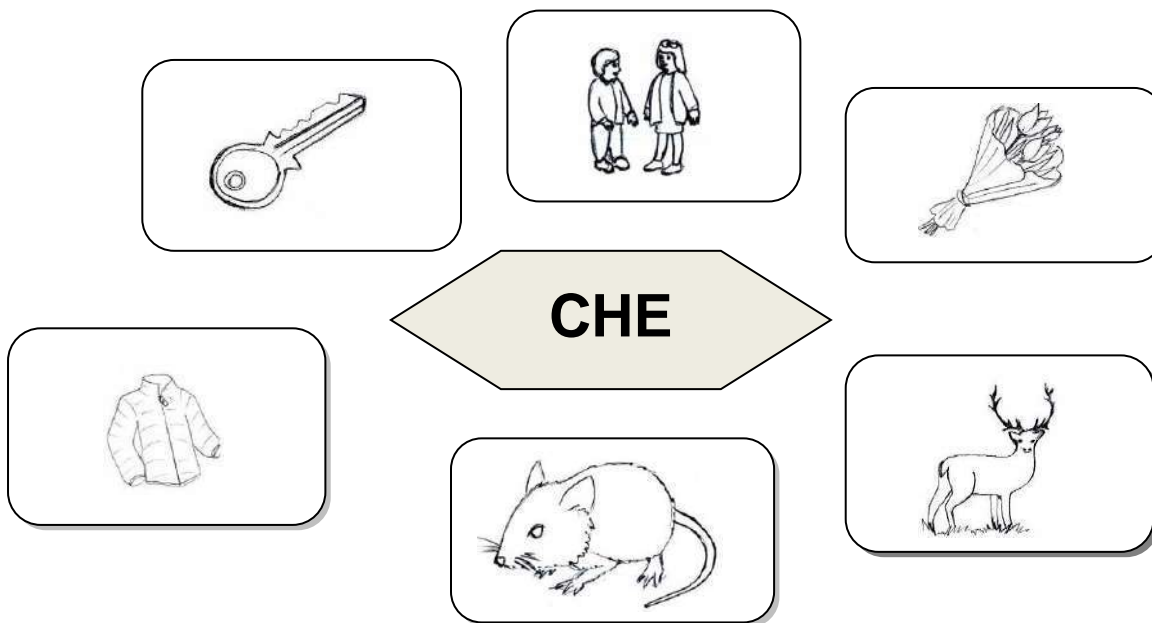

3. Colorați stelulele care conțin sunetul „CHE” în cuvintele care denumesc imaginile:

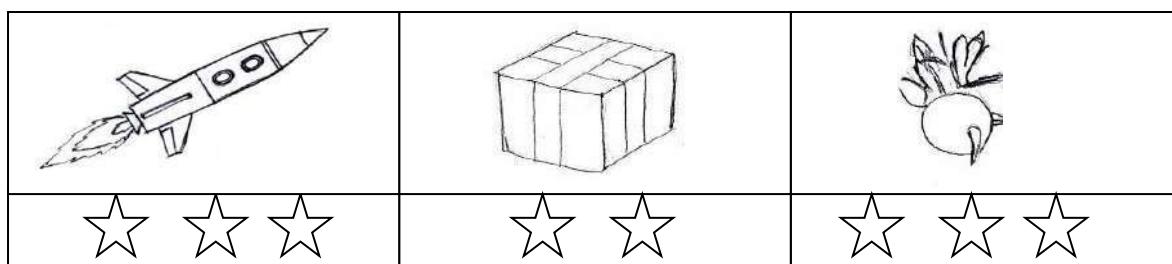

4. Tăiați cu o linie imaginile a căror denumire nu conține sunetul „CHE”:

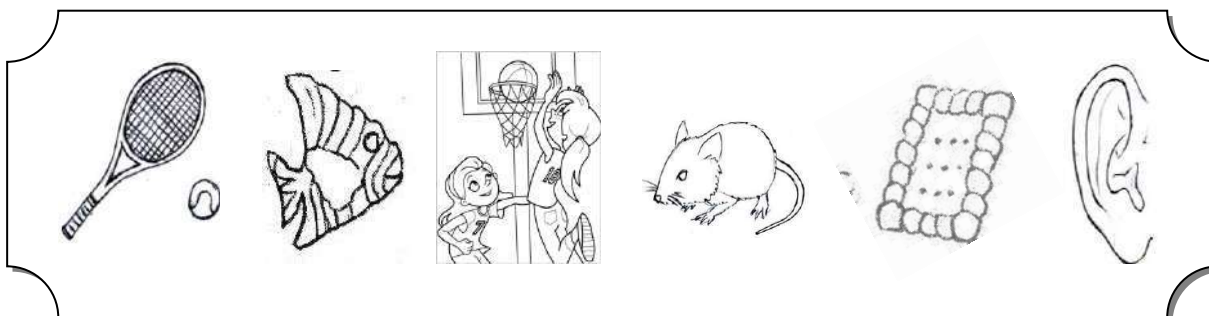



## Grupul de litere „CHI”

1. Colorați imaginile a căror denumire conține sunetul „CHI”:

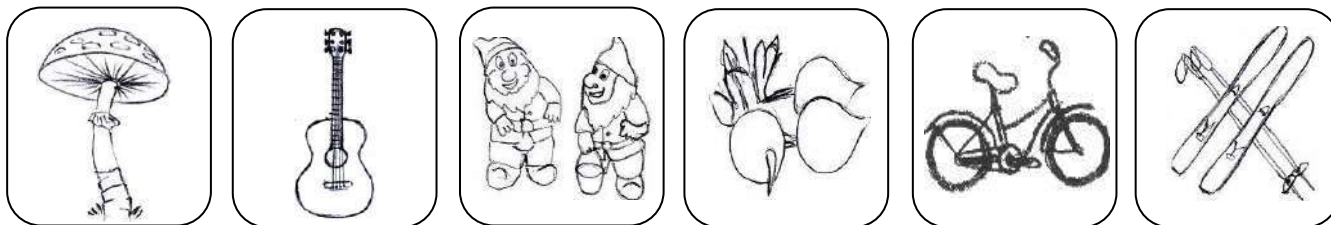

2. Uniți grupul de litere „CHI” cu imaginile care conțin sunetul în denumirea lor:

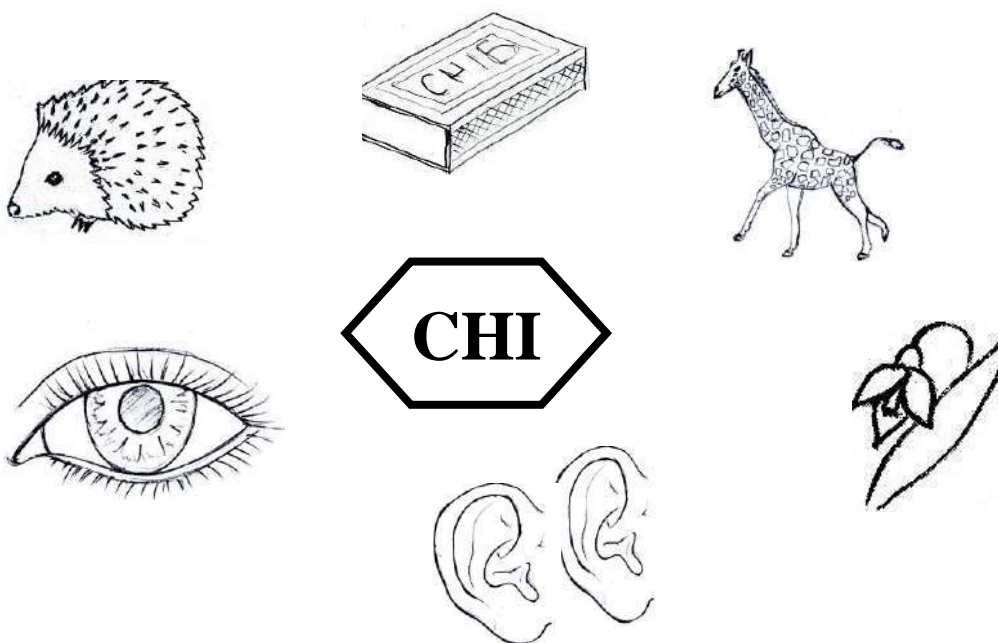

3. Colorați stelulele care conțin sunetul „CHI” în cuvintele care denumesc imaginile:

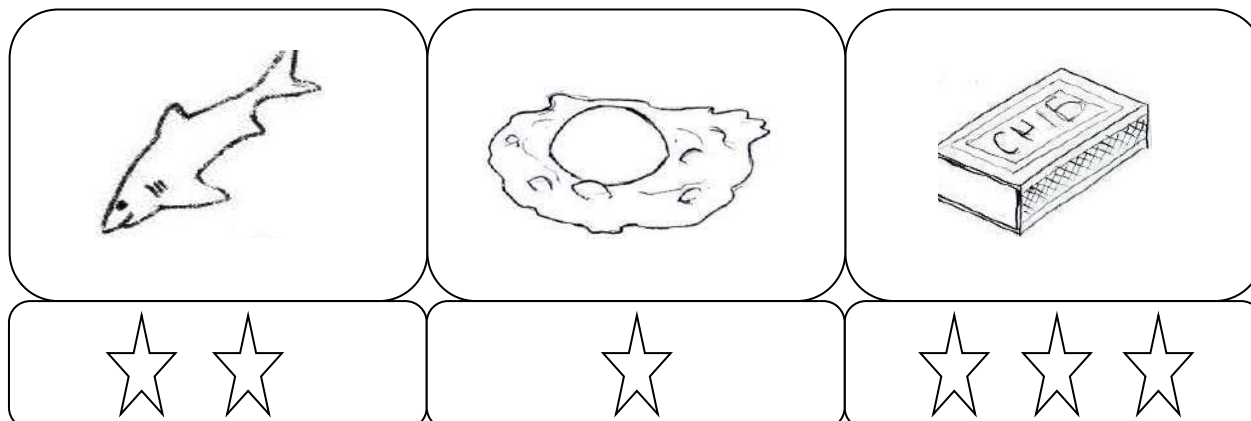



## Grupul de litere „CHI”

1. Precizați cu ce sunet începe cuvântul care denumește imaginea:

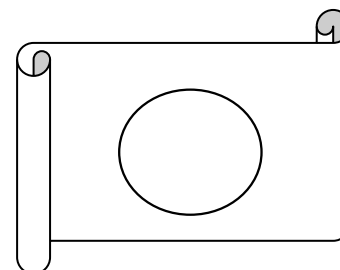
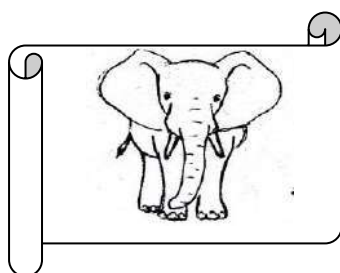
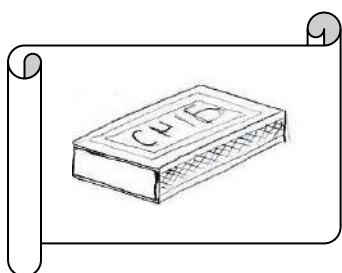
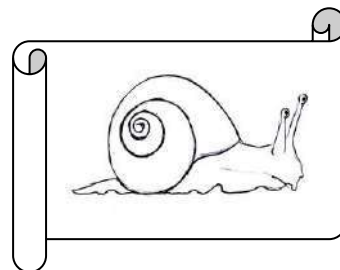
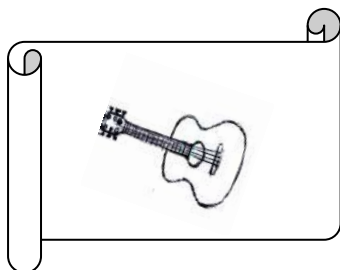
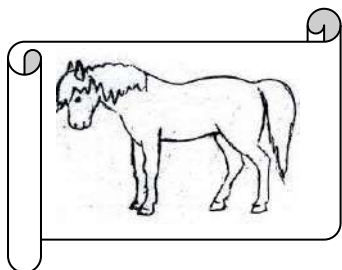

2. Tăiați cu o linie imaginile care nu conțin sunetul „CHI”:

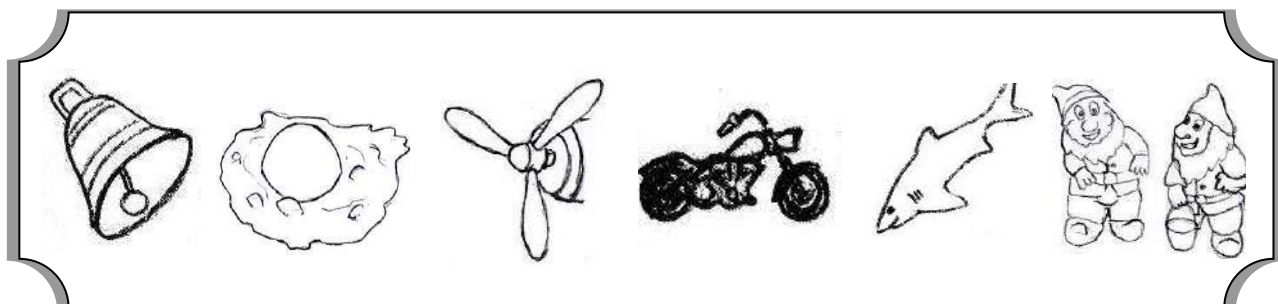

3. Denumiți imaginile. Scrieți în pătrate câte silabe are fiecare cuvânt. Colorați imaginile a căror denumire conține sunetul „CHI”:

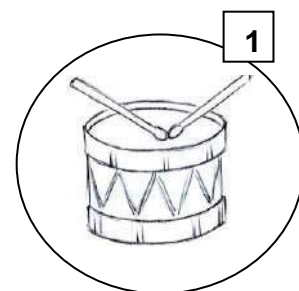
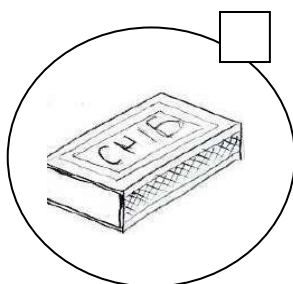
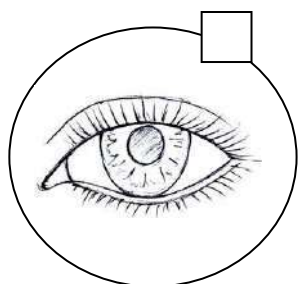



## Grupul de litere „GHE”

1. Colorați spațiile care conțin grupul de litere „GHE”



2. Tăiați cu o linie imaginile a căror denumire nu conține sunetul „GHE” :

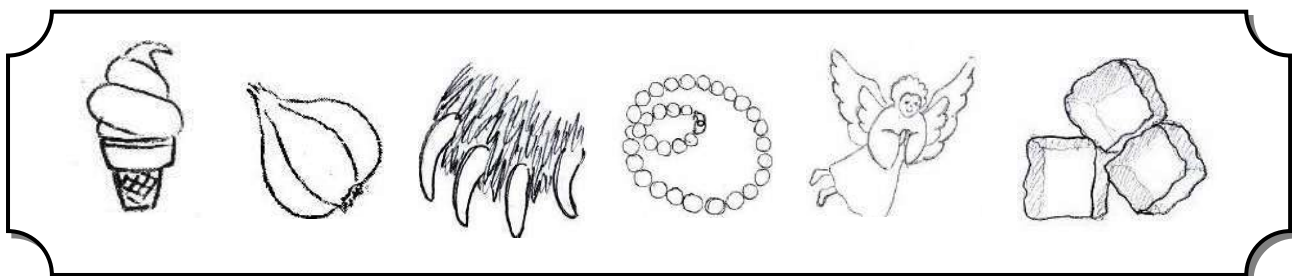

3. Despărțiți în silabe cuvintele ce denumesc imaginile de mai jos, apoi desenați, în spațiile trasate, tot atâtea cerculețe câte silabe are fiecare cuvânt:

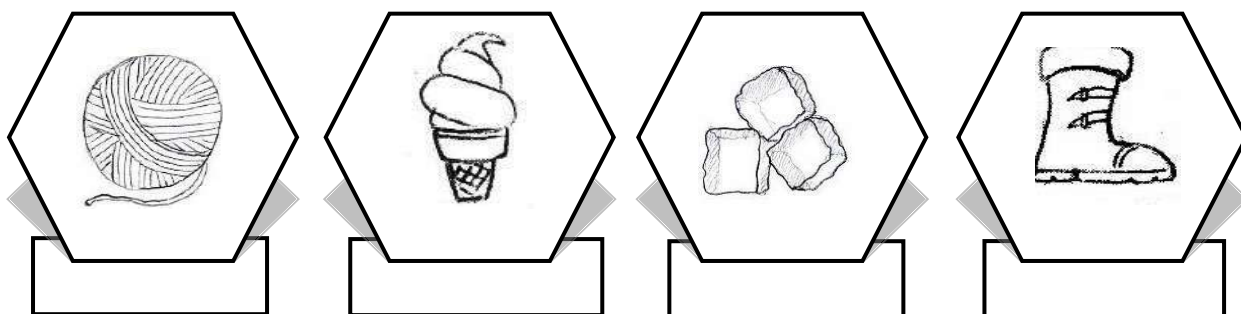

4. Colorați imaginile care conțin sunetul „GHE”:

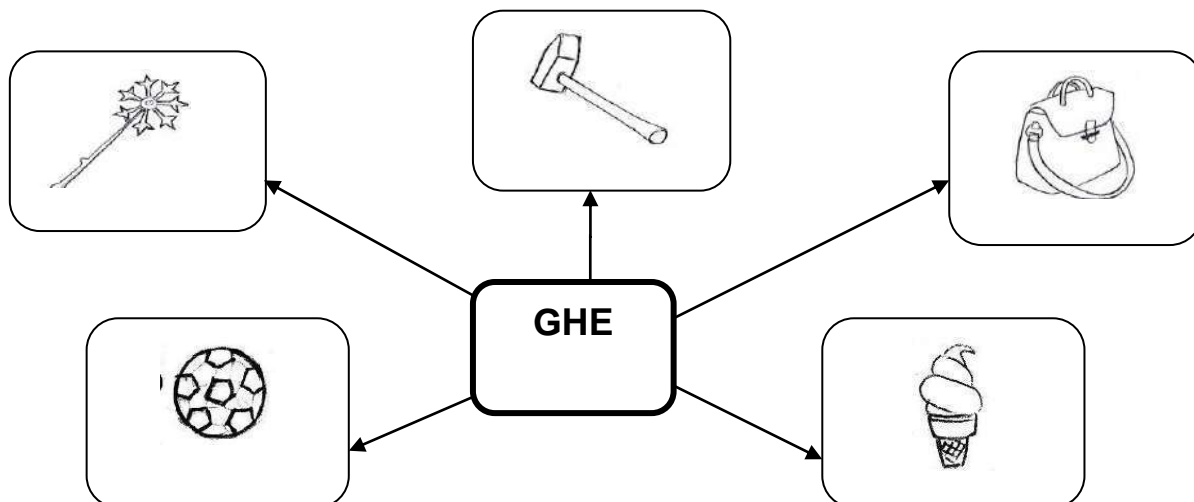



## Grupul de litere „GHI”

1. Colorați spațiile care conțin grupul de litere „GHI”



2. Tăiați cu o linie imaginile a căror denumire nu conține sunetul „GHI”:



3. Despărțiți în silabe cuvintele ce denumesc imaginile de mai jos, apoi desenați, în spațiile trasate, tot atâtea cerculețe câte silabe are fiecare cuvânt:

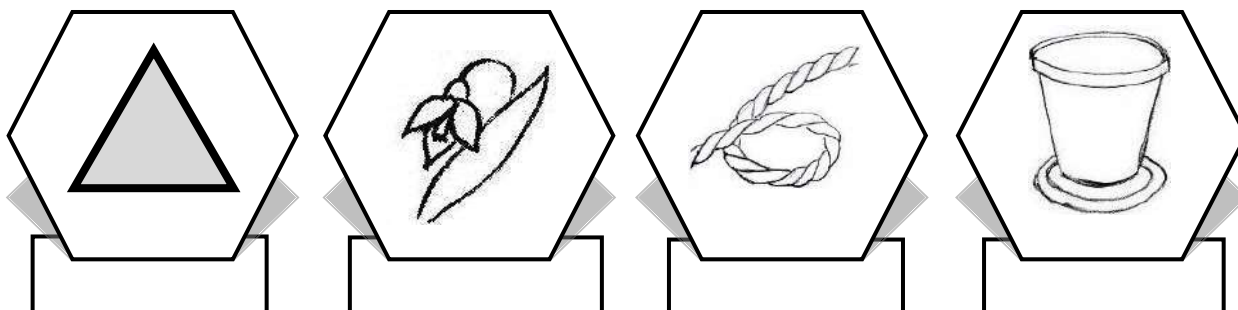

4. Colorați imaginile care conțin sunetul „GHI”:

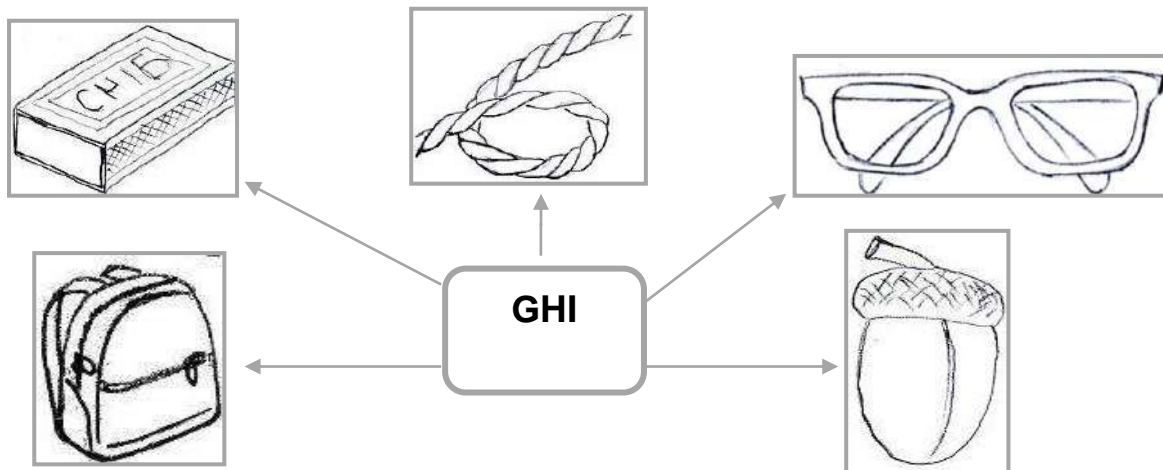



## Audierea unor povești citite/ povestite de adulți/ copii

### 1. Ascultați cu atenție:

#### Vulpea și șarpele

A fost odată un călător. Și mergând el odată pe un drum auzi un glas care cerea ajutor. Se uită el împrejur și văzu un pietroi mare care căzuse din munte peste un șarpe. Atunci a luat un par gros și a dat pietroiul la o parte, salvând șarpele. Atunci șarpele nu stătu mult pe gânduri și imediat sări în spinarea omului:

- Omule, pregătește-te de moarte că mi-e foarte foame. Vreau să te mănânc.
- Cum să mă mănânci?
- Atâta știi că mi-e foarte foame și trebuie să te mănânc.
- Atunci eu te duc la judecată, zise omul.
- Hai la judecată, zise șarpele.

Merseră ei ce merseră și dădură peste o vulpe. După ce îi povestiră ei tot cum a fost, vulpea spuse:

- Eu nu înțeleg nimic. Hai la fața locului să-mi arătați cum a fost.

Ajunși la groapa cu pricina vulpea spuse răstit, șarpelui:

- Dă-te jos din spinarea omului și arată-mi unde stăteai când a venit călătorul.

Șarpele făcu ce-i spuse vulpea, iar drumețul, înțelegând viclenia vulpii, dădu pietroiul, din nou peste șarpe.

*(adaptare după „Judecata vulpii” de Petre Ispirescu)*

### 2. Răspundeți oral la întrebări:

- Ce a pățit șarpele?
- Ce a văzut călătorul în timp ce mergea pe drum?
- Ce a făcut șarpele după ce a fost eliberat?
- Unde a dus omul pe șarpe?
- Ce a spus vulpea că trebuie să facă șarpele, ca ea să poată judeca corect?
- Ce a făcut omul când șarpele s-a dus înapoi în groapă?
- Ce învățăminte credeți că puteți trage din povestire?

### 3. Spuneți dacă următoarele afirmații sunt adevărate sau false:

- Călătorul nu a scos șarpele de sub pietroi.
- Șarpele a vrut să îi îndeplinească o dorință călătorului pentru că l-a salvat.
- Șarpele a vrut să îl mănânce pe călător pentru că îi era foarte foame.
- Călătorul a acceptat să fie mâncat.

- Călătorul s-a împotrivit să fie mâncat și a dus șarpele la judecată.
- Pe drum s-au întâlnit cu un lup.
- Judecătorul a fost o vulpe.
- Vulpea a păcălit șarpele că nu înțelege și că trebuie să meargă înapoi la locul întâmplării.
- Șarpele nu a fost de acord cu propunerea vulpii.
- Șarpele s-a așezat înapoi în groapă.
- Vulpea i-a dat dreptate șarpelui.
- Omul a dat înapoi pietriul peste șarpe.

**4. Realizați desene în care să prezentați:**

**a) întâlnirea călătorului cu șarpele.**

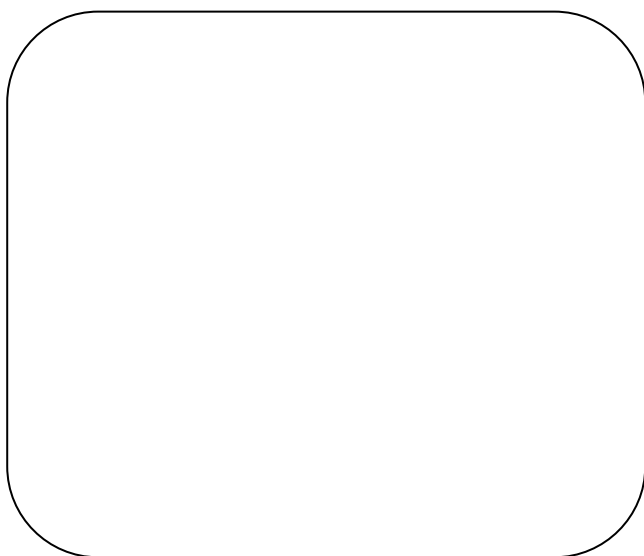

**b) întâlnirea călătorului și șarpelui cu vulpea.**

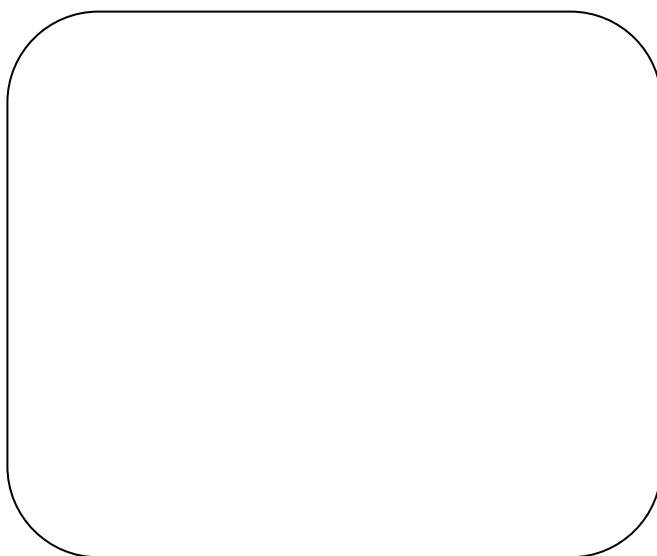

**c) cum a judecat vulpea.**







**Competența generală**

**2. EXPRIMAREA DE MESAJE ORALE  
ÎN DIVERSE SITUAȚII DE COMUNICARE**

**Competențe specifice**

**2.1. Pronunțarea clară a sunetelor și a cuvintelor în enunțuri simple**



**2.2. Transmiterea unor informații referitoare la sine și la universul apropiat, prin mesaje scurte**



**2.3. Participarea cu interes la dialoguri scurte, în situații de comunicare uzuală**



**2.4. Exprimarea propriilor idei în contexte cunoscute, manifestând interes pentru comunicare**



## Jocuri de mișcare pentru exersarea corectă a actului respirator

### 1. Faceți ca mine:

- Inspirați pe nas, umflați obraji (stâng, drept, amândoi) și scoateți aerul din ei (spargem baloane)!
- Umflați și desumflați baloane!
- Increțiți și descrețiți fața!
- Sorbiți cu paiul și suflați în bucăți de șervețel!
- Miroșiți floarea!
- Tușiți!
- Strănuțați!
- Dregeți-vă vocea!
- Suflați nasul!
- Țineți un fulg în aer!
- Stingeți lumânarea!
- Pisica bea lapte!
- Pisica se șterge pe bot!
- Inspirați alternativ pe o nară și pe cealaltă !
- Inspirați pe gură-expirați pe nas!
- Inspirație lungă-expirație prelungă!

### 2. Pronunțați ca mine:

- Inspirați și expirați pronunțând corect, pe rând:

**a, e, i, o, u, ă, î**

- Inspirați și expirați pronunțând corect, pe rând, grupuri de vocale pe durata unei expirații:

**ai, ei, oi, îi, ua, ui, ue, ia, io, ie**

- Inspirați și expirați pronunțând corect, pe rând, consoane însoțite de vocale, pe durata unei expirații:

**ba, be, bi, bo, bu, bă, da, de, di, do, du, dă, fa, fe, fi, fo, fu, fă, ja, je, ji, jo, ju, jă**

**la, le, li, lo, lu, lă, ma, me, mi, mo, mu, mă na, ne, ni, no, nu, nă,**

**pa, pe, pi, po, pu, pă, ra, re, ri, ro, ru, ră, sa, se, si so, su, să, șa, șe, ši, șo, şu, șă**

**ta, te, ti, to, tu, tă, ța, țe, ți, țe, tu, ță, va, ve, vi, vo, vu, vă, za, ze, zi, zo, zu, ză**

- Inspirați și expirați pronunțând corect, pe rând, pe durata unei expirații, silabe în care se găsesc grupuri de consoane:

**tra, tre, tri, tro, tru, tră, cra, cre, cri, cro, cru, cră, fra, fre, fri, fro, fră, fră,**

**pla, ple, pli, plo, plu, plă, cla, cle, cli, clo, clu, clă, sla, sle, sli, slo, slu, slă,**

**stra, stre, stri, stro, stru, stră, sple, sple, spli, splo, splu, splă.**



## Exerciții ritmice de respirație însoțite de mișcare și de cântece

1. Rostiți corect vocalele, așa cum se aud în cântec!

### TOAMNA

**A, a, a!**

Acum e toamnă, da!  
Frunza-n codru-ngălbenește,  
Iarba-n câmp se vestejește,



**A, a, a!**

Acum e toamnă, da!

**E, e, e!**

Plăcută vreme, e!  
Struguri, prune, mere, pere,  
Noi avem după plăcere!

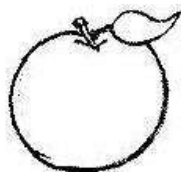
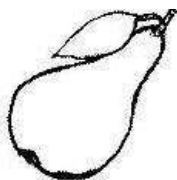
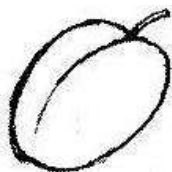
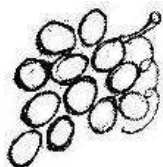

**E, e, e!**

Plăcută vreme, e!

**I, i, i!**

Veniți, copii, la vii!  
Din struguri mustul se face  
Și mustul nouă ne place.

**I, i, i!**

Veniți ,copii ,la vii!

**O, o, o!**

Se duc cocori-n stol.  
Se duc cuci și rândunele  
Și ne pare rău de ele.

**O, o, o!**

Se duc cocori-n stol!

**U, u, u!**

A sosit și frigul.  
Toamna iute a trecut.  
Haine groase ne-am făcut.

**U, u, u!**

A sosit și frigul.





## Frământări de limbă

### 1. Cine spune mai repede:

- „Rică nu știa să zică: râu, rățușcă, rămurică!”
- „Un vultur stă pe pisc cu un pix în plisc.”
- „Un cocostârc s-a dus la descocostârcărie, unde se descocostârcăreau și alți cocostârci nedescocostârcăriți, ca să se descocostârcărească de cocostârcăria lui.”
- „Cosașul Sașa când cosește, cât șase sași sasul cosește. Și-n sus și-n jos de casa sa, cosește sasul și-n șosea.”
- „Șase case Sașa are.  
- Ce șansă! Sașa-și spuse sieși.”
- „Capra calcă-n piatră, piatra crapă-n patru, crape capul caprei în patru precum a crăpat piatra-n patru.”
- „Până când a cărămidărit cărămidarul pe cărămidărița, a cărămidărit cărămidărița pe cărămidar.”
- „Unui tâmplar i s-a-ntâmpat o întâmplare. Alt tâmplar, auzind de întâmplarea tâmplarului de la tâmplărie a venit și s-a lovit cu tâmpla de tâmplăria tâmplarului cu întâmplarea.”
- „Gândindu-mă că te gândești, Că mă gândesc la tine, Gândește-te că mă gândesc, Că te gândești la mine.”
- „Bucur și Bucura se bucură că Bucurel e bucuros în București.”
- „Fata fierarului fierbe fasole fiartă fără foc fiindcă focul face fum.”
- „Am o prepeliță pestriță cu paisprezece pui de prepeliță pestriți, e mai pestriță prepelița pestriță decât cei paisprezece pui de prepeliță pestriți.”



## Cântece de mișcare

### 1. Faceți ca mine:

○ „Luați seama bine

În picioare drepti!

Ochii toți la mine!

Brațele la piept

1, 2, 3; 1, 2, 3;

Așa, dragi copii!”



○ „Merg soldați-n pas vioi

Tot așa mergem și noi

Stâng, drept, stâng, drept!”

○ „Dacă vreau să fiu voinic

Fac gimnastică de mic.

Unu, doi, unu, doi,

Faceți toți la fel ca noi.

Întind brațele să zbor,

Sar apoi într- un picior,

Mă opresc, respir ușor.

Și- acum pe covor să ne- așezăm

Cu nume de fructe ne salutăm!”

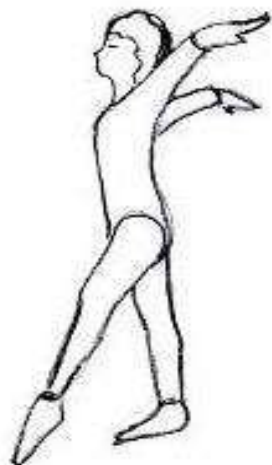
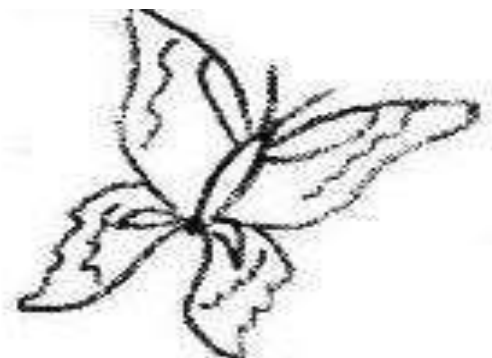

○ „Ca să fiu copil voinic

Eu fac sport încă de mic.

Învăț pasul alergător

Sar apoi într-un picior,

Mă opresc respir ușor.

Întind brațele să zbor.

Unu, doi, unu, doi,

Faceți toți la fel ca noi,

Suntem doar la început

la priviți cum am crescut!”



## Ghicitori de la A la Z

### 1. Realizați corespondența versuri-imagini!

„Din grădina lui Mihai,  
De sub tufe de urzici,  
A ieșit un ghem de scai  
Ca să caute furnici...”

„Fie cât o fi de cald,  
Am eu unde să mă scald,  
Căci îndată-țup!-în lac  
Și încep să cânt: Oac! Oac!”

„Un prieten credincios,  
Fără frică, bătaios,  
Hoțul frică de el are  
Când îi iese în cărare.  
Poți să spui cum se numește  
Cel ce curtea ți-o păzește?”

„Are gâtul foarte-nalt  
Și picioarele cam lungi  
Dacă vrei să-i dai o floare  
E cam greu la ea s-ajungi.”

„Merge, merge- greu ajunge.  
Are coarne-dar nu-mpunge  
E ghebos  
Și fricos,  
Iar când iese la plimbare,  
Își ia casa în spinare.”

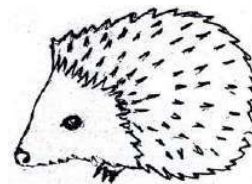

„Cu pernuțe la lăbuțe,  
Cine calcă-ncetișor  
Parcă umblă pe covor?  
Iată bieții șoricei  
Fug iute din calea ei!...”

„E fricosul cel mai mare  
Iute-aleargă-n depărtare,  
Dar la morcovi de îl chem,  
Vine, doar să-i fac un semn!”

„Colorat e ca o floare,  
Trupul fin și mic îl are,  
Zboară vara pe câmpie,  
Spuneți ce-ar putea să fie?”

„Roșioară și codată  
Umblă nopatea prin poiată,  
Și la noi, și la vecini.  
Ca să cumpere găini.  
De plătit, nu le plătește,  
Dar pe loc le jumulește!”

„Cred că macu-i place tare  
Zilnic cere-n gura mare  
După atâta mac-mac-mac  
Pleacă să înotate-n lac.”

„Cine umblă după mure  
Și trăiește în pădure?  
În bârlog petrece iarna,  
La prisacă merge vara.”

„Cu coamă și trup vărgat  
Pare un căluț ciudat.  
Cine este? L-ați aflat?”

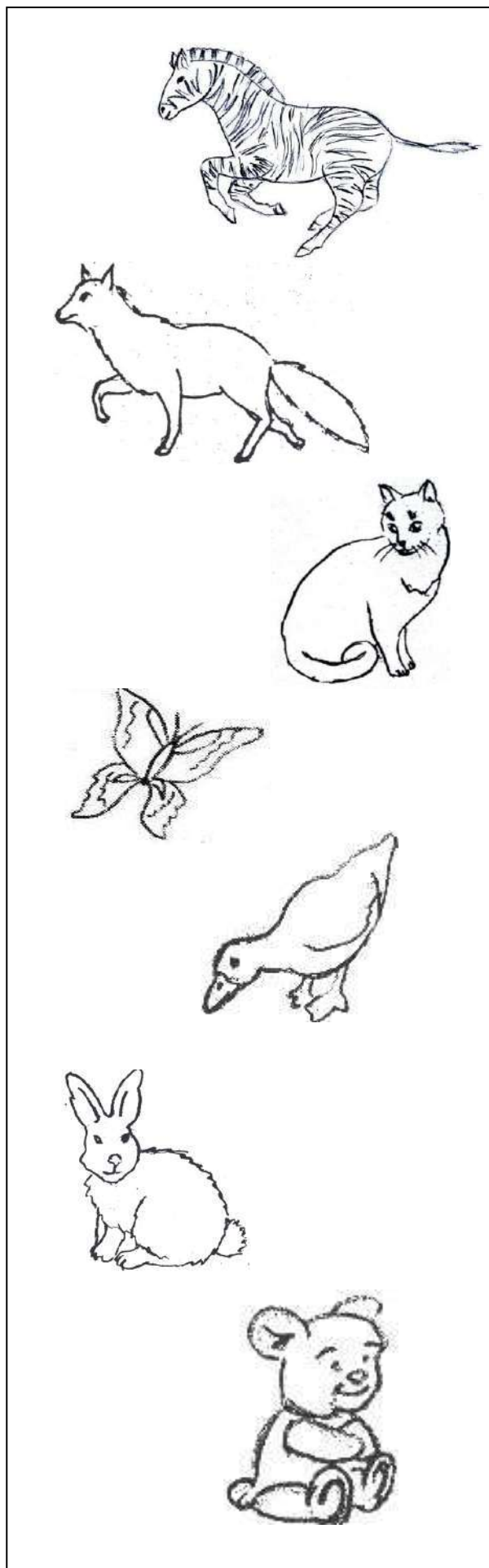



## Jocuri de recunoaștere a onomatopeelor

1. Cum fac ființele din imaginile de mai jos? Alcătuiți propoziții cu denumirea fiecărei din imagini.

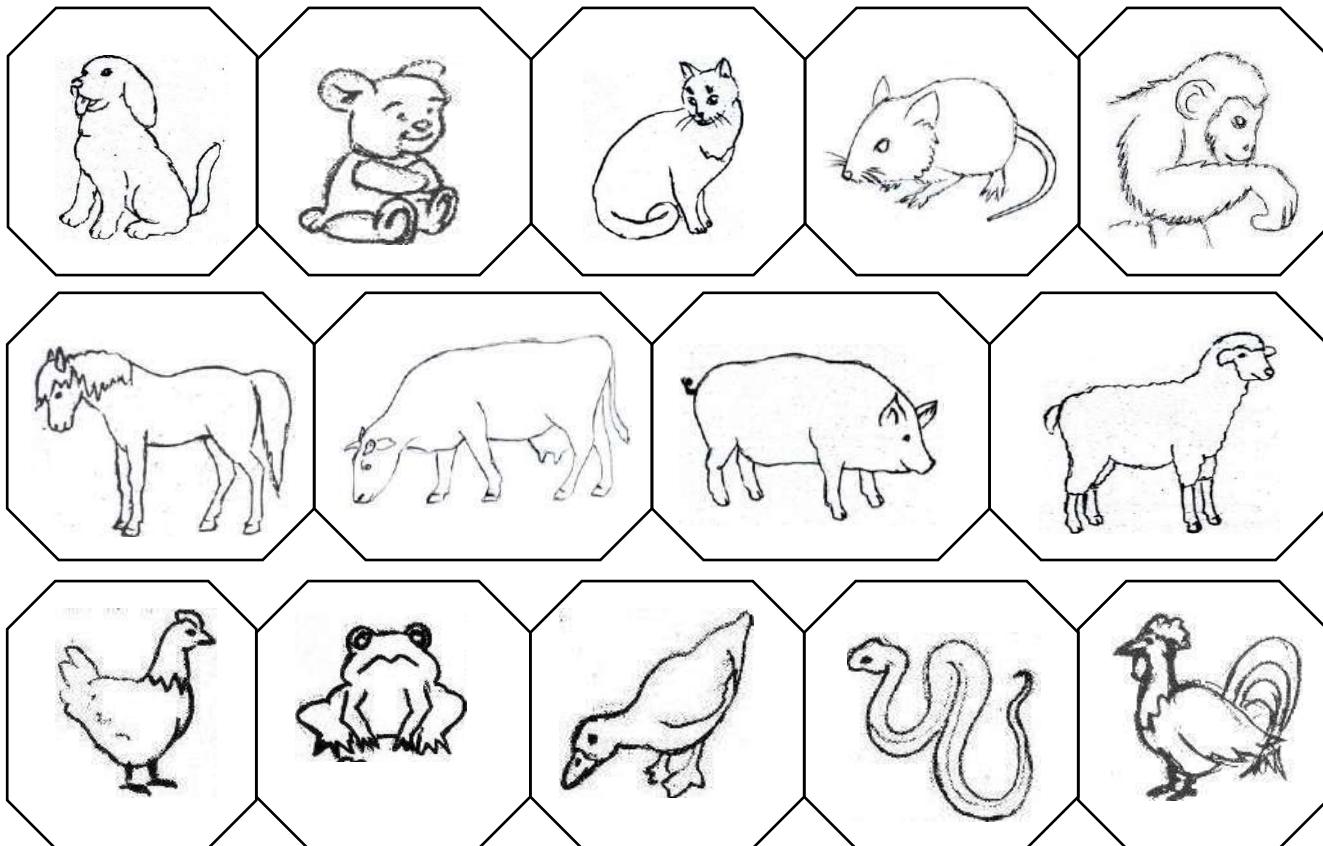

2. Cum se aud? Alcătuiți propoziții cu denumirea fiecărei din imagini.

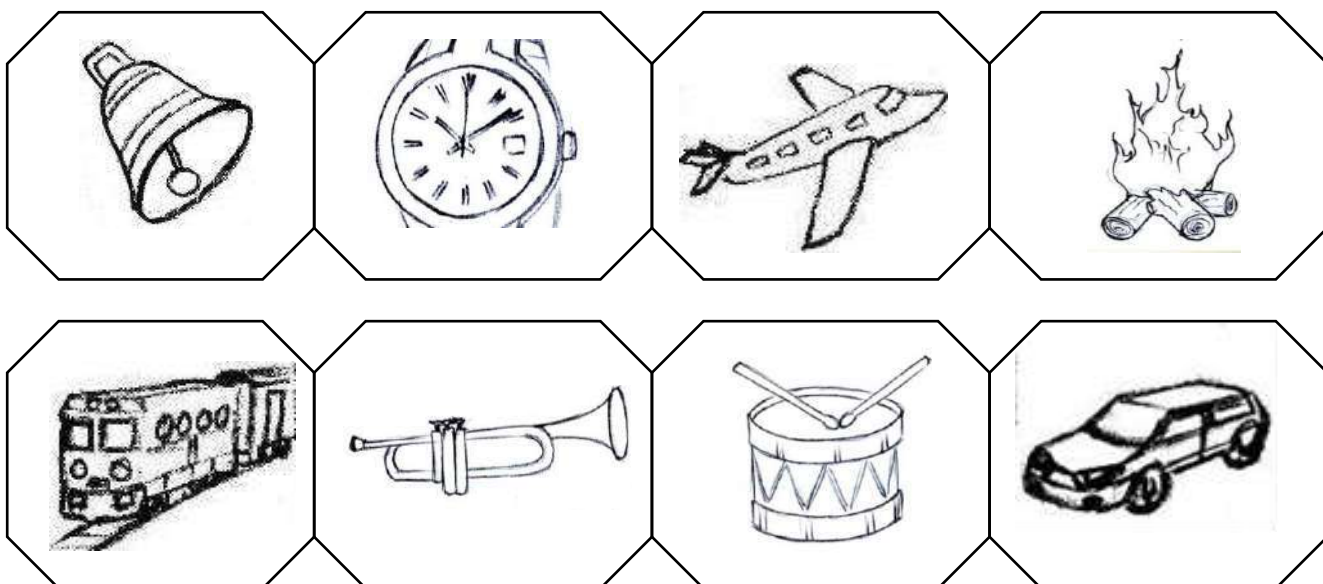





## Jocuri de recunoaștere a onomatopeelor

1. Cum face? Imitați sunetul:

- vântului;
- apei;
- frunzelor;
- tunetului;
- ploii.

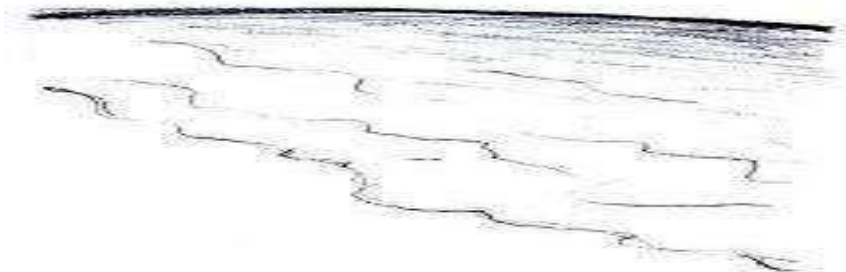

2. Realizați în chenarul de mai jos, un desen care să cuprindă elemente din natură indicate mai sus.



## Reproducerea de mesaje scurte cu schimbarea intonației

1. Transformați enunțurile de mai jos astfel încât să exprime, pe rând, o întrebare, o exclamație, o aserțiune:

- Mihai mănâncă un măr.
- Vulpea este frumoasă.
- Au apărut ghiociei.
- Ana are o carte de povești frumos colorată.

2. Alcătuiți propoziții cu imaginile de mai jos, apoi transformați-le în funcție de intenția de comunicare (aserțiune, întrebare, exclamație).

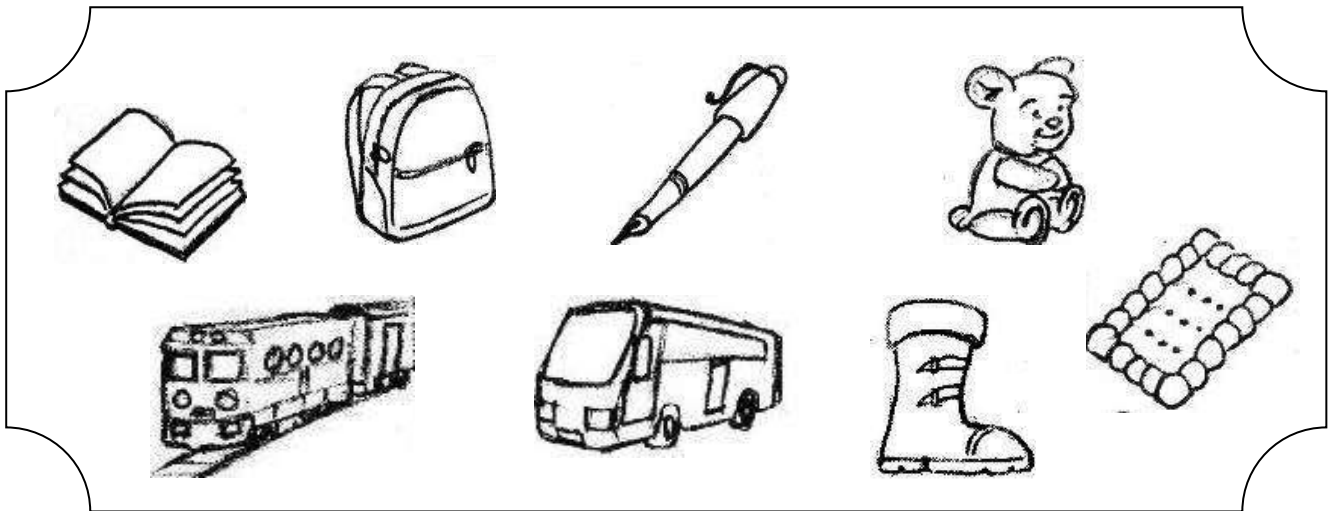

3. Precizați din ce categorie fac parte obiectele din exercițiul anterior. Desenați în chenar și alte obiecte care fac parte din categoriile respective.



## Identificarea emoțiilor

1. Formulați trei comunicări pentru imaginea de mai jos. Dați nume copiilor.

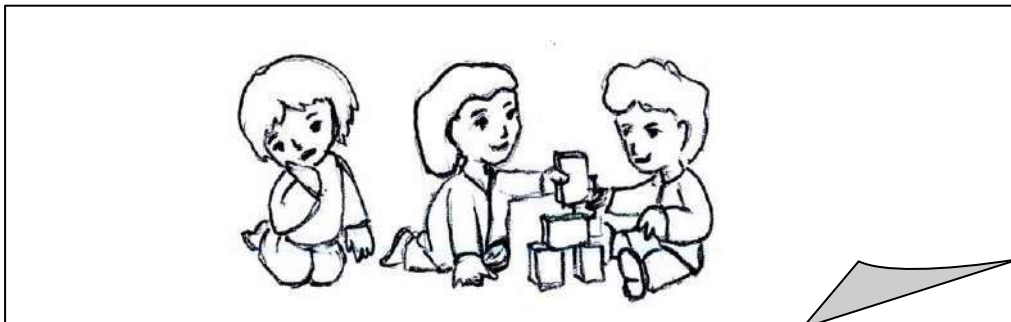

2. Care sunt emoțiile exprimate de cei trei copii? După ce v-ați dat seama? În ce situații mai întâlnim aceste emoții? Dați exemple și de alte emoții.

3. Realizați un dialog pe baza imaginii discutate.

4. Ce observați în imaginea de mai jos? Ce credeți că s-a întâmplat? Redați convorbirea dintre cele două personaje.

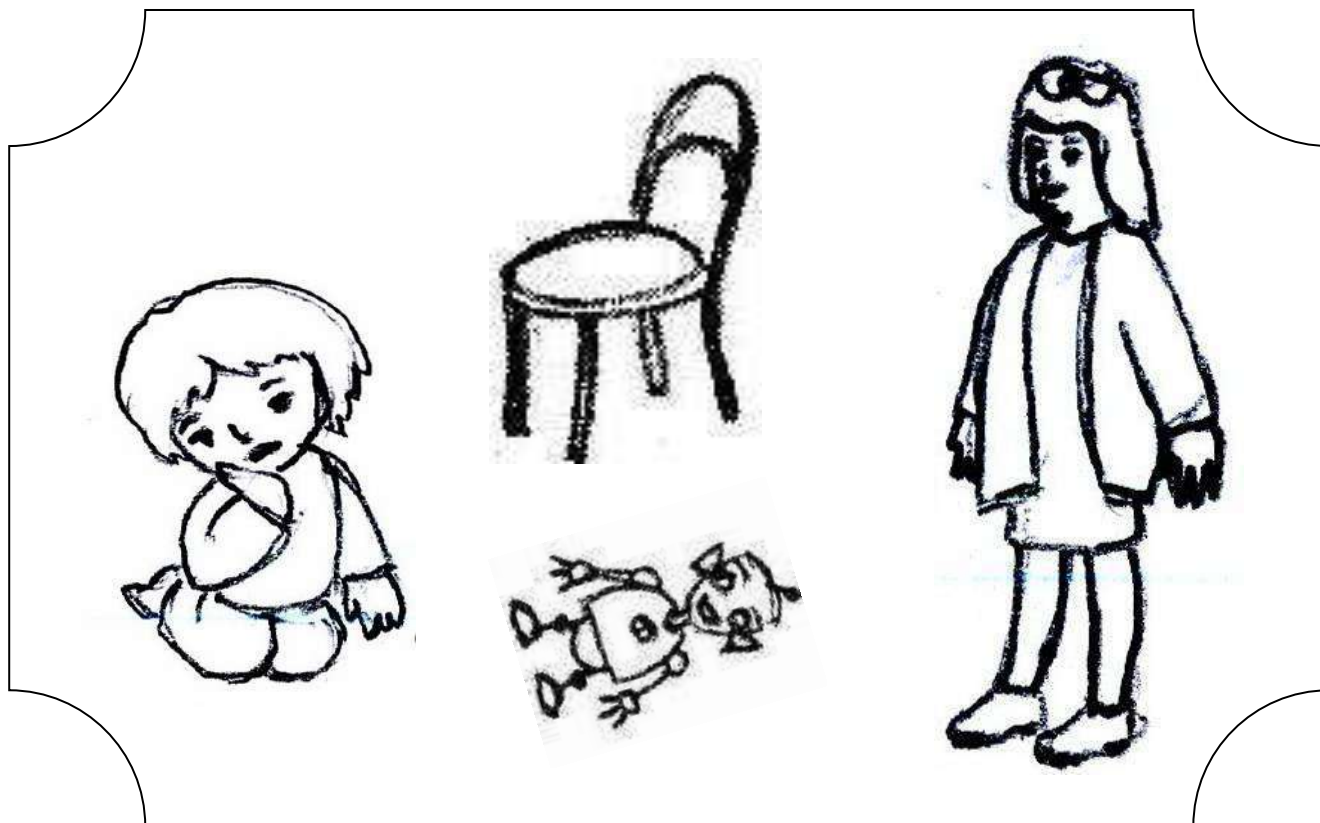

5. Colorați imaginea.



## Fragmente din povești

1. Priviți imaginea, apoi spuneți cine sunt personajele și din ce poveste fac parte.

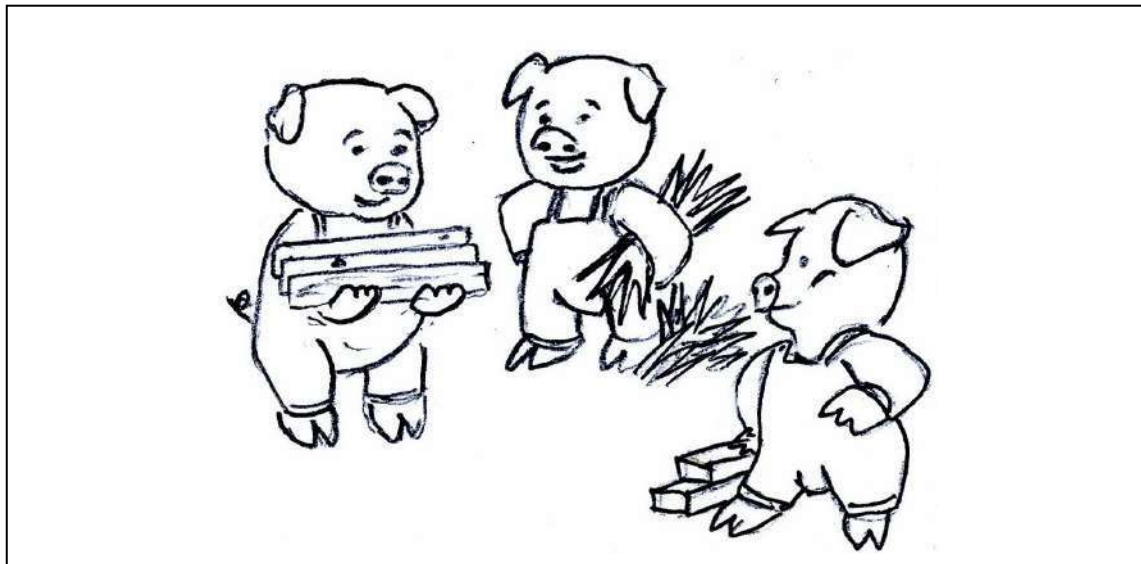

2. Repovestiți fragmentul ilustrat în imaginea de mai sus.

3. Colorați imaginea.

4. Cum se numește personajul ilustrat mai jos și din ce poveste face parte?



5. Ce alte personaje mai cunoașteți din aceeași poveste? Redați dialogul dintre două personaje din poveste.

6. Colorați imaginea.



## Fragmente din povești

1. Uniți cu o linie personajele care fac parte din aceeași poveste.

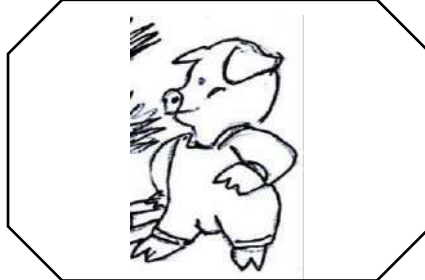
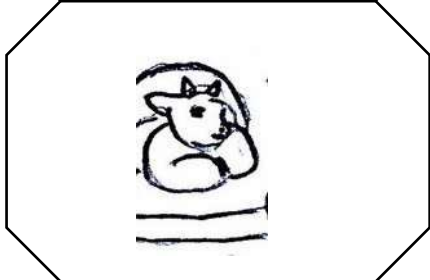
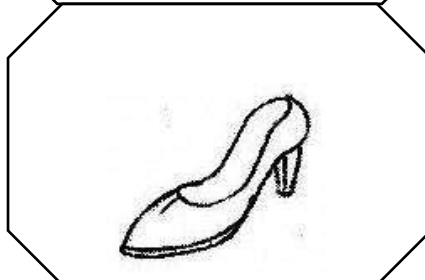

2. Colorați imaginile a căror denumire începe cu sunetul „p”.

3. Imaginați-vă că sunteți un personaj dintr-o poveste și aveți o baghetă magică. Spuneți ce ați vrea să faceți cu puterile magice pe care le aveți. Desenați scena pe care v-ați imaginat-o.



## Reproducerea de mesaje scurte cu schimbarea intonației

1. Alcătuiți propoziții cu ajutorul imaginilor de mai jos.

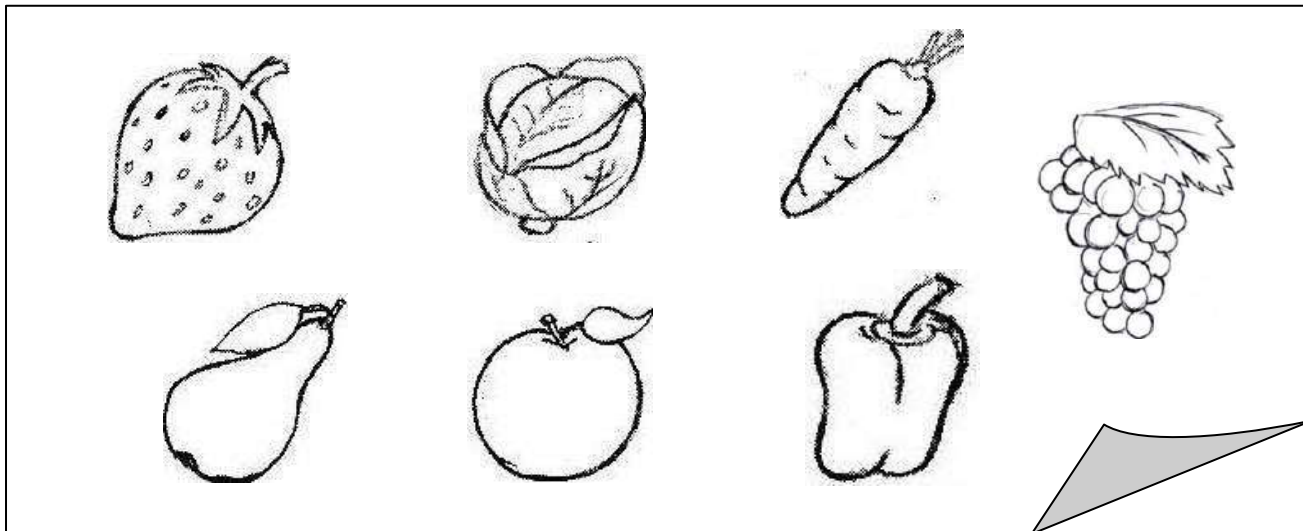

2. Ce sunt acestea? Din ce categorii fac parte?

3. Formulați întrebări în legătură cu fructele din imagini.

4. Colorați legumele.

5. Desenați în chenar alte fructe și legume pe care le cunoașteți.





## Formularea de mesaje

### 1. Prezentați-vă în fața colegilor, după modelul:

Mă numesc.....

Mama mea se numește.....

Tatăl meu se numește.....

Eu am.....frați și .....surori.

Vârsta mea este de.....

Locuiesc .....

Grădinița la care am fost se numește.....

Doamna educatoare se numea.....

Acum învăț la Școala..... și sunt elev în clasa pregătitoare.....

Doamna învățătoare/domnul învățător se numește.....

### 2. Realizați-vă autoportretul în chenarul de mai jos:



## Formularea de mesaje

1. Imaginați-vă un dialog între cei doi copii din imagine în care fiecare se prezintă, specificând numele și prenumele, vârsta, adresa.

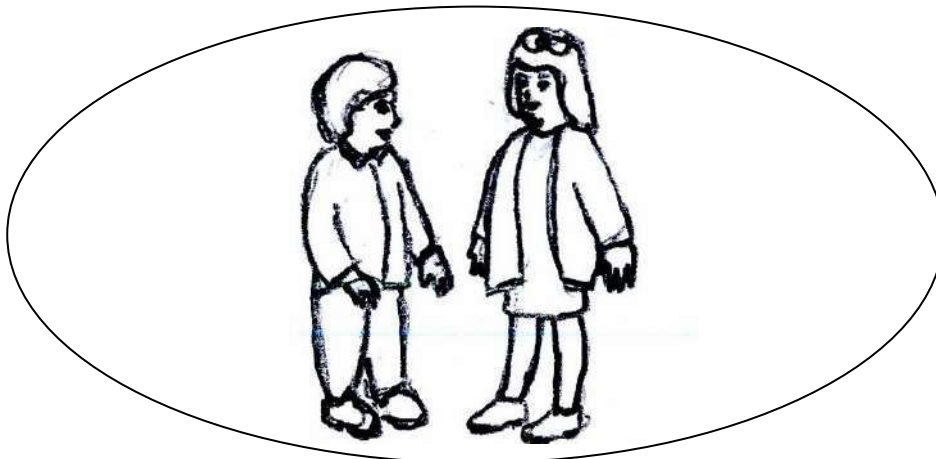

2. Alcătuiți câte o comunicare cu fiecare din cuvintele: casă, familie, soră, frate, bunică, joacă.

3. Care credeți că sunt jucăriile preferate ale acestor copii? Desenați-le în chenar.





## Formularea de mesaje

**1. Jocul „Să ne mirăm în propoziții!”: spuneți comunicări în care să exprimați o admirație, o bucurie, o mirare despre familia voastră.**

***Exemplu: „Bunica a sosit la noi!”***

**2. Ascultați cu atenție comunicările. Ce exprimă fiecare?**

Astăzi este ziua de naștere a lui Andrei.

Bunicii au sosit!

La mulți ani, dragul nostru nepoțel!

Ce cadou ați adus?

Andrei a primit în dar camionul preferat .

Ce încântat a fost Andrei!

**3. Desenați câteva din cadourile pe care le-ați primit cu ocazia zilei voastre de naștere.**



## Formularea de mesaje

1. Denumiți ființele din imagini și spuneți unde trăiesc acestea.

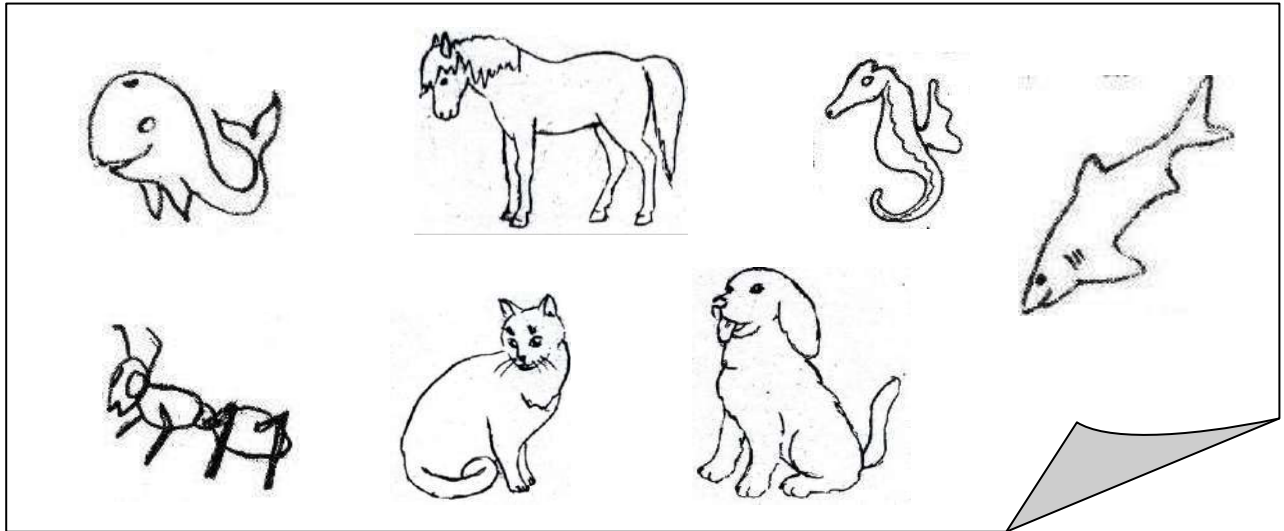

2. Formulați comunicări cu denumirile acestor animale.

3. Descrieți animalul preferat. Desenați-l!

A large empty rectangular box provided for the student to write their description and draw their favorite animal.



## Formularea de mesaje

1. Prezentați mâncarea voastră preferată. Din ce este preparată? Desenați ingredientele folosite pentru prepararea acesteia.

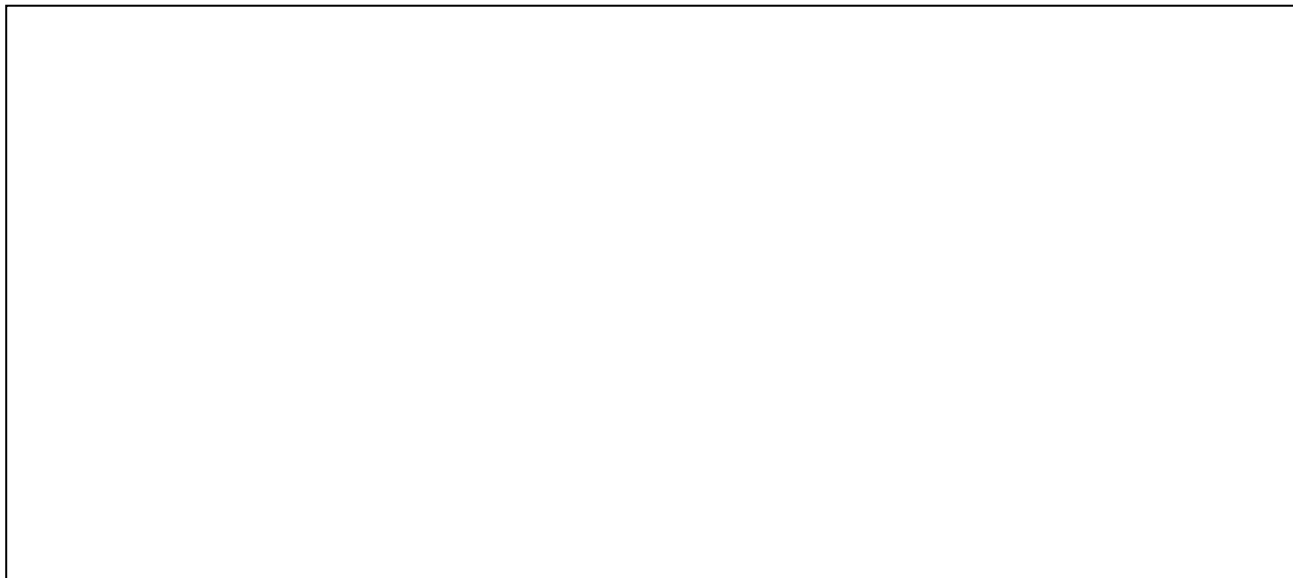

2. Adresați întrebări referitoare la obiectele din imaginile următoare, apoi formulați și răspunsurile.

*Exemplu: Ce întrebuințare are fiecare? Cum ne ajută fiecare?*

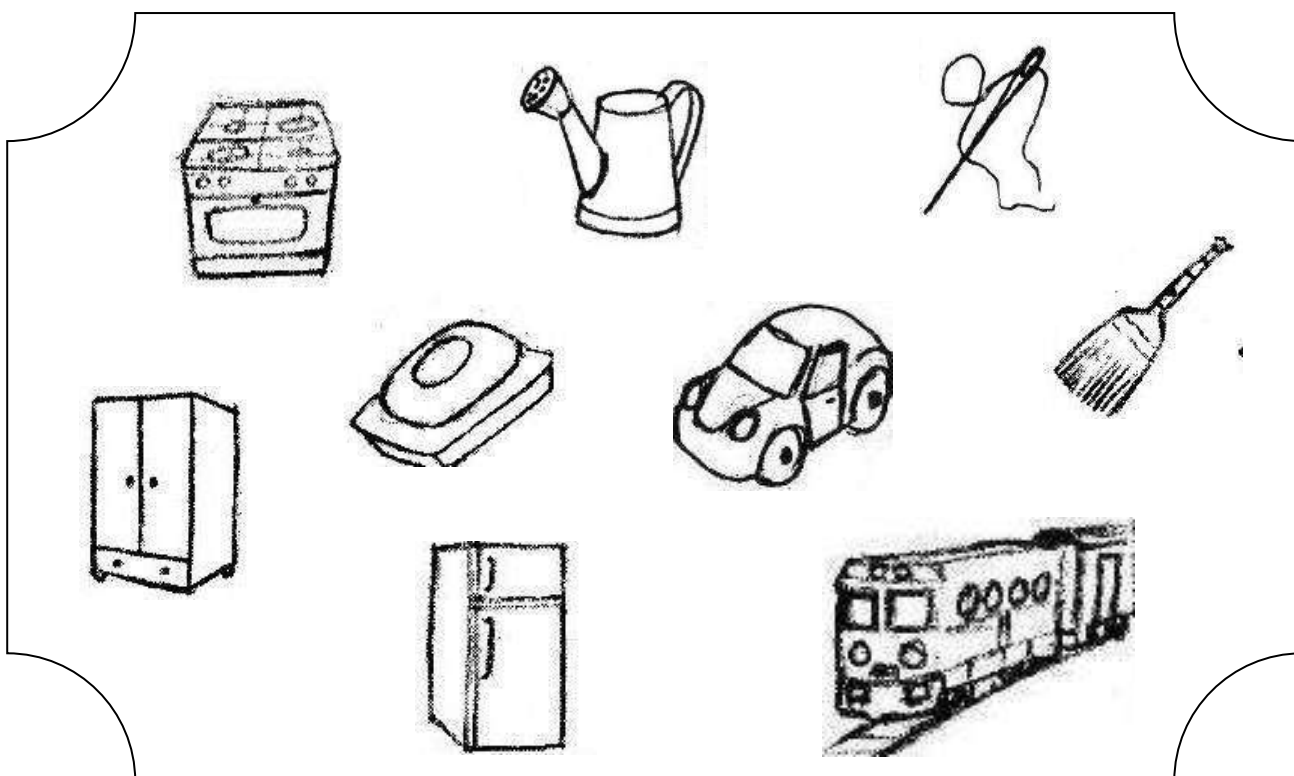



## Formularea de mesaje

1. Observați desenele și denumiți fiecare imagine. Spuneți:

○ *Ce formă are fiecare?*

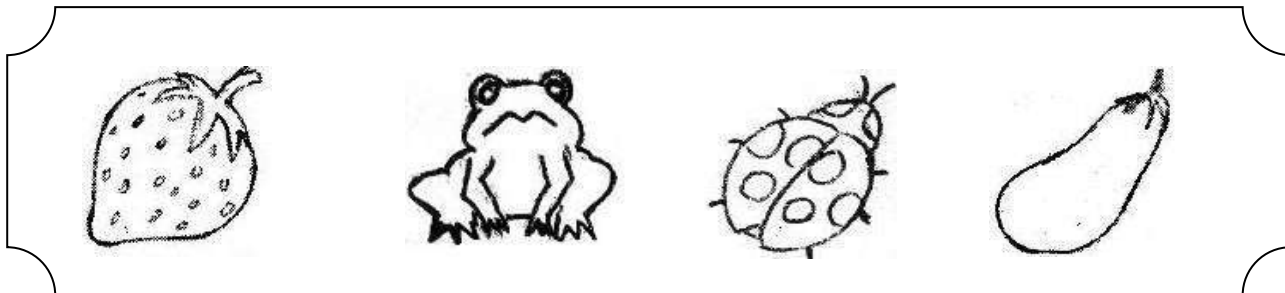

○ *Ce culoare are fiecare?*

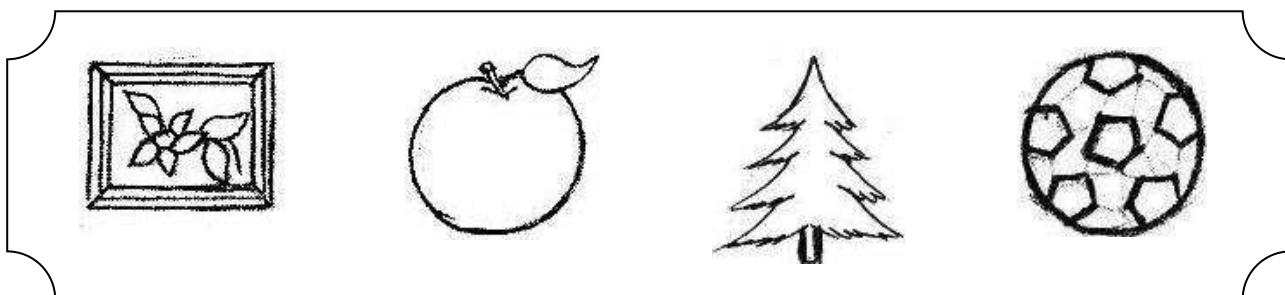

○ *Unde trăiesc?*

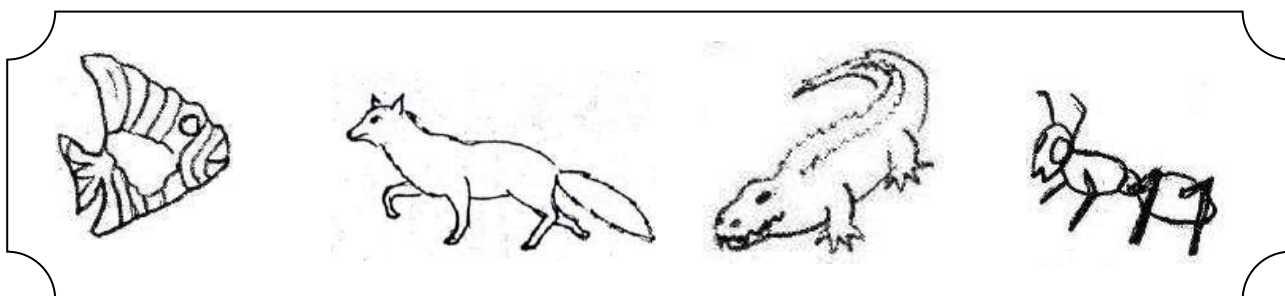

○ *La ce folosește fiecare?*

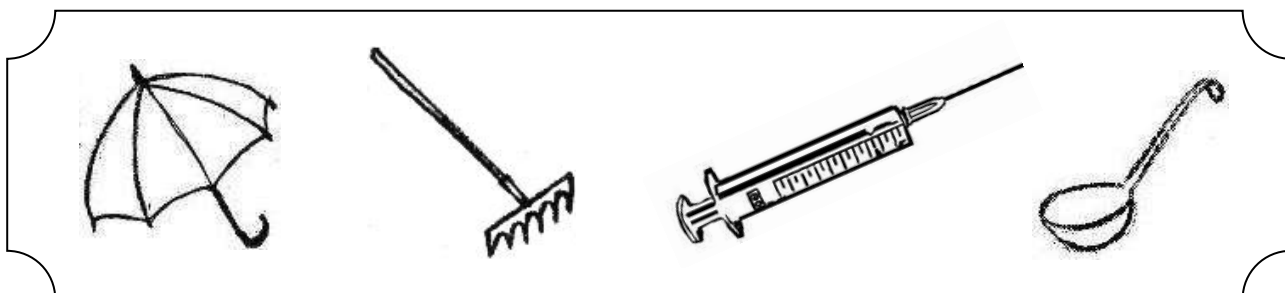



## Reguli de comunicare

1. Cum salutați când vă întâlniți cu un coleg de clasă? Dar cu doamna învățătoare? Care este diferența dintre cele două situații?
2. Descrieți trei situații în care salutați politicos.
3. Cum salutăm pe parcursul unei zile?
4. Imaginați-vă că sunteți la un concurs de dans. Prezentați-vă, comunicând date personale despre voi și despre reprezentația ce va urma.
5. Vi s-a terminat cerneala stiloului și aveți nevoie de un instrument de scris. Cereți ajutorul colegului de bancă. Redați conținutul dialogului.
6. Dar dacă ați fi cerut ajutorul doamnei învățătoare? Cum v-ați fi exprimat?
7. Spuneți care sunt regulile din clasa voastră. Redați câte o situație pentru fiecare din reguli.
8. Desenați în chenar școala în care învățați.



## Reguli de comunicare

1. Doriți să vă cumpărați rechizite pentru școală. Realizați împreună cu colegul de bancă un joc de rol „La cumpărături” pe această temă, introducând și denumirile imaginilor de mai jos.

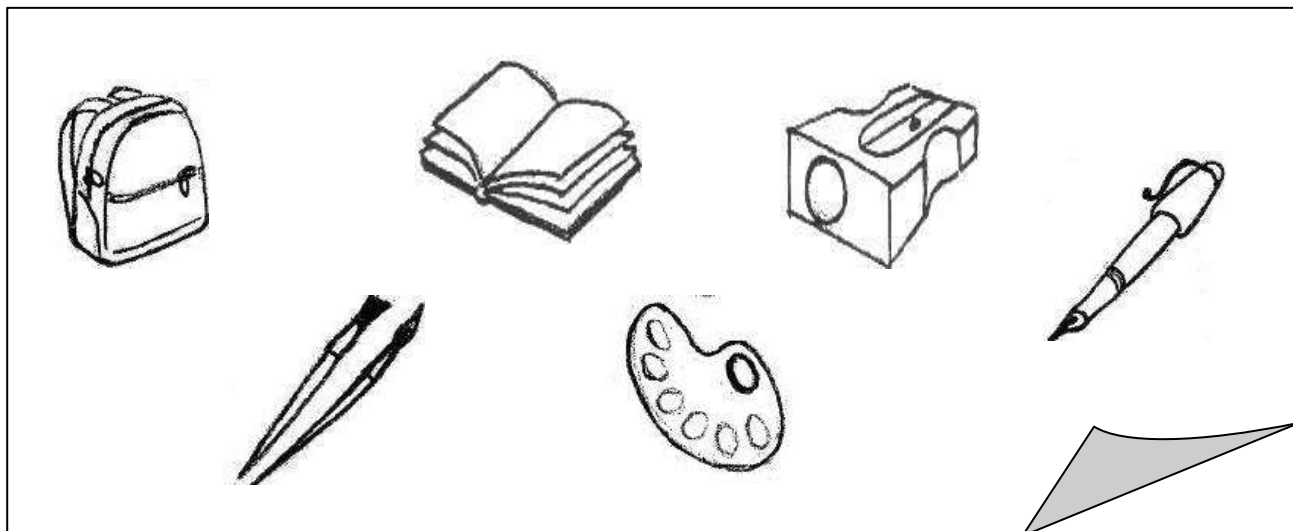

2. Colorați imaginile.

3. Jucați-vă de-a convorbirea telefonică! Salutați conform regulilor, cereți sau transmiteți informații, apoi mulțumiți!

4. Descrieți o zi din viața familiei voastre! Realizați împreună cu colegii un joc de rol pe baza unei situații la alegere: când vă pregătiți să luați masa, să mergeți într-o vizită, etc.

5. Desenați în chenar familia voastră.





## Exerciții de exprimare corectă

1. Alcătuiți propoziții formate din trei și apoi din patru cuvinte cu ajutorul imaginilor.

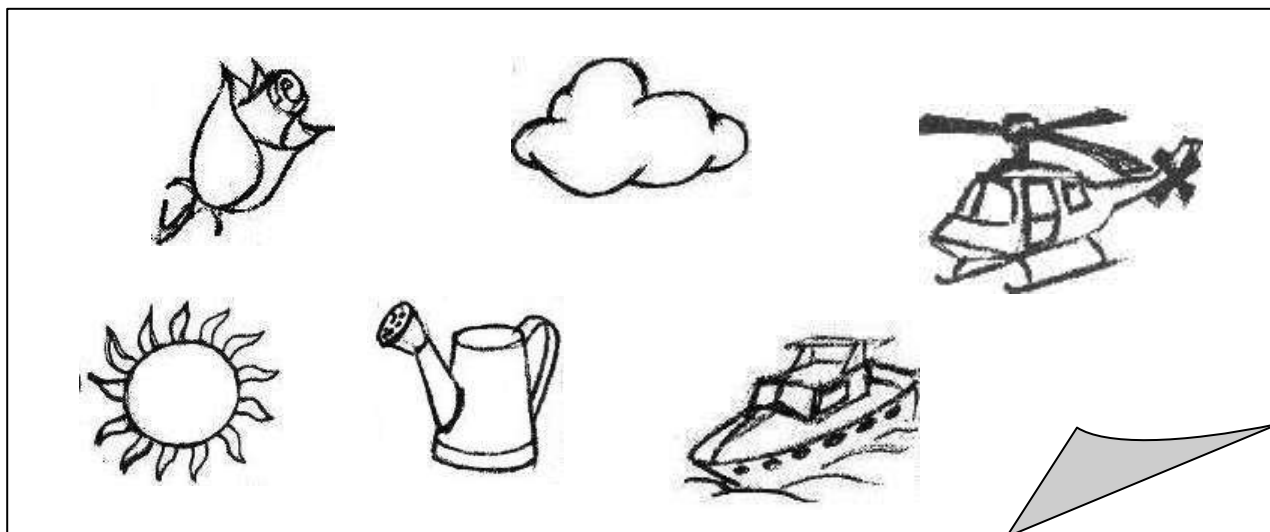

2. Combinați propozițiile simple astfel încât să obțineți comunicări cu înțeles.

3. Denumiți anotimpul redat în imagine.

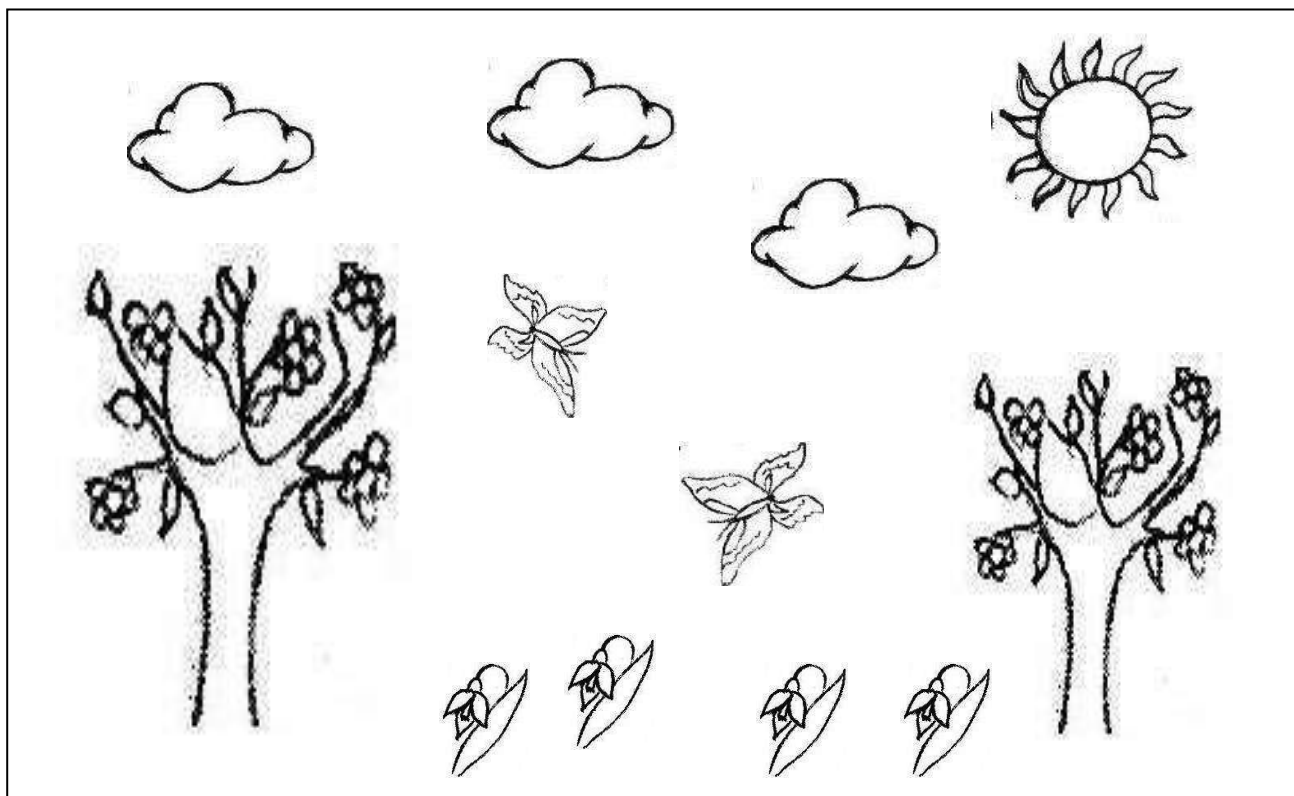

4. Formulați propoziții cu ajutorul expresiilor: soare blând, ghiociei gingași, fluturi jucăuși, pomi veseli, nori pufoși.



## Exerciții de exprimare corectă

1. Denumiți animalele din imagini și spuneți unde trăiesc acestea.

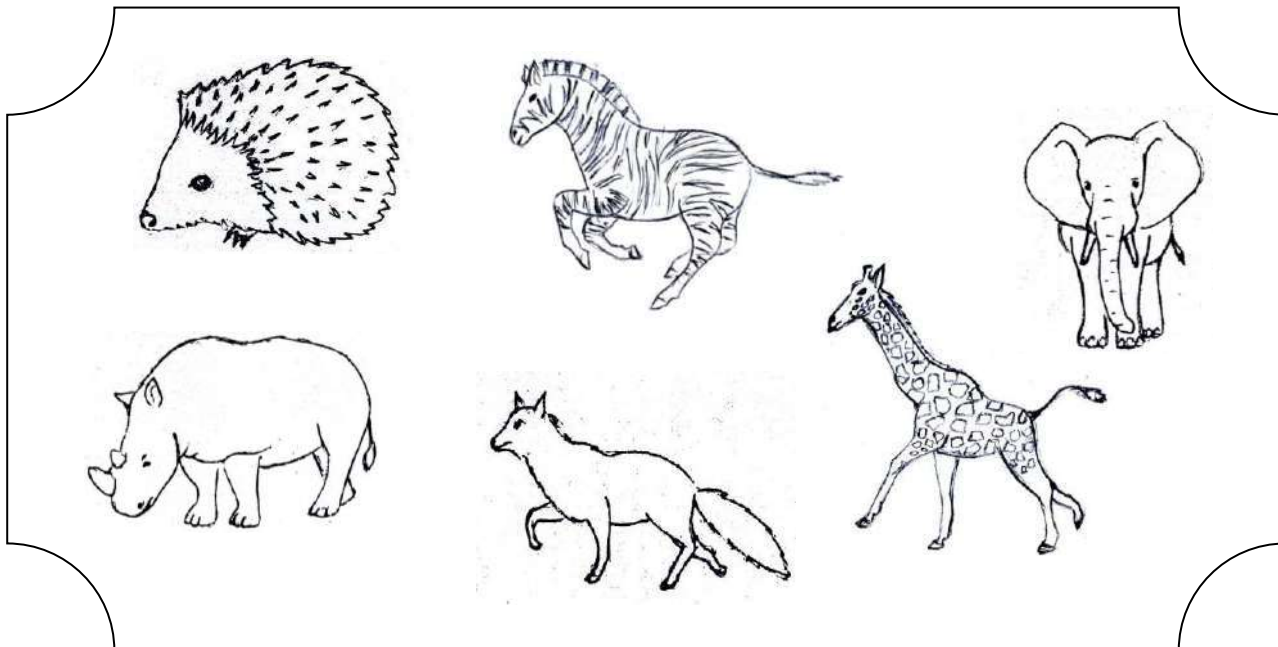

- Formulați comunicări cu denumirile acestor animale, folosind și cuvintele: pădure, sălbatic, savană, viziună, râu.

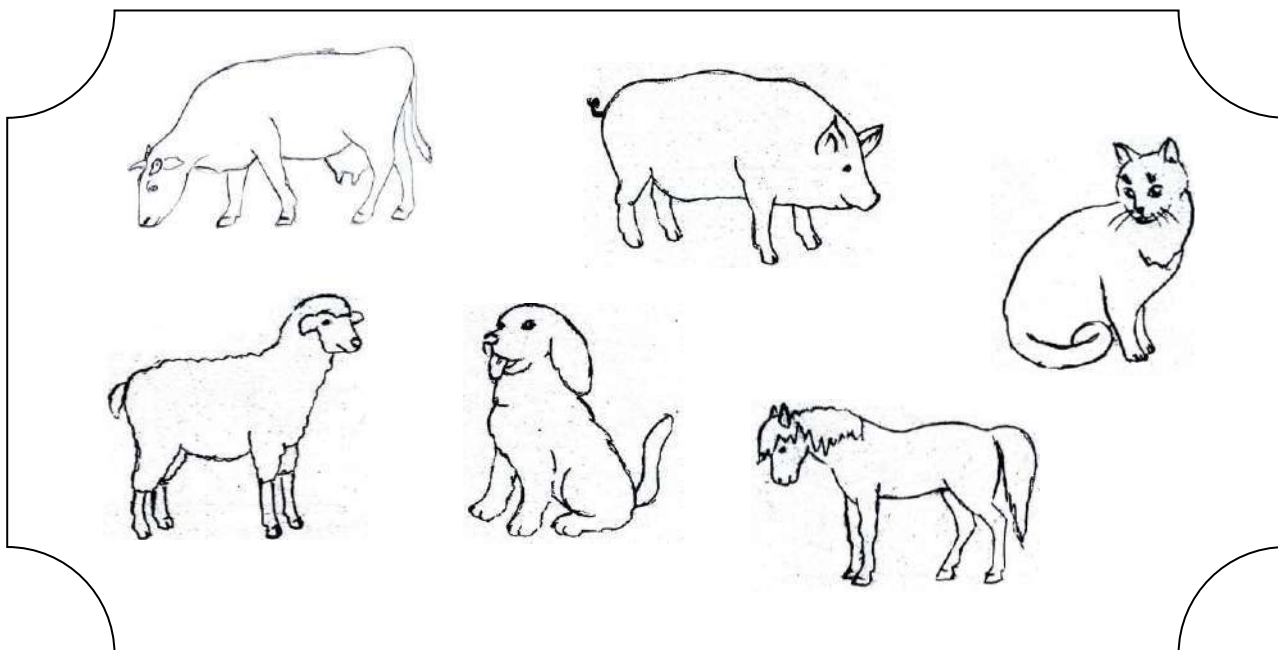

- Formulați comunicări cu denumirile acestor animale, folosind și cuvintele: curte, domestic, grajd, turmă.





## Exerciții de exprimare corectă

1. Recunoașteți personajele și povestea.



2. Povestiți scena ilustrată. Găsiți un alt final poveștii.

3. Colorați imaginea.

4. Identificați personajele și povestea din imagine.

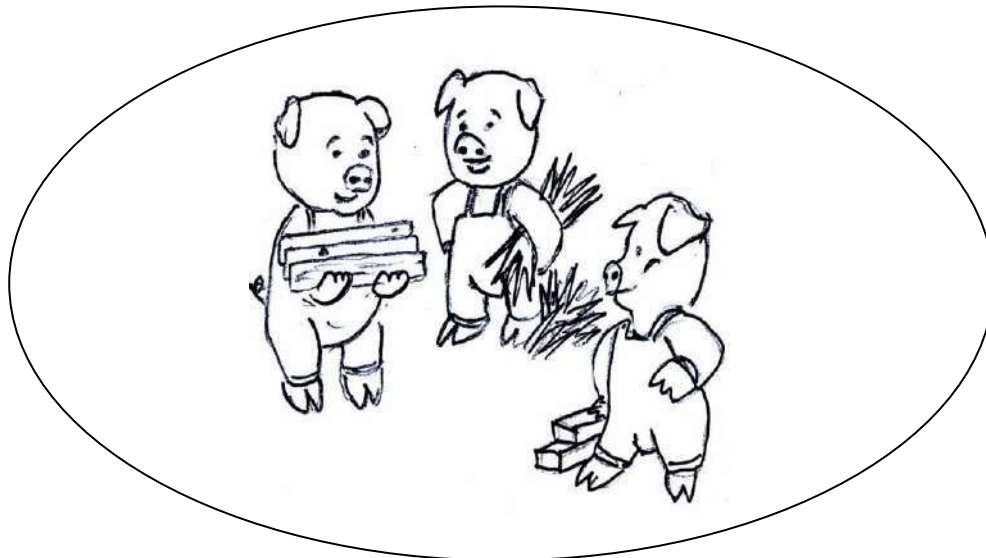

5. Ce alte personaje mai sunt în poveste?

6. Ce s-ar fi întâmplat dacă Naf-Naf își făcea și el o căsuță din lemn?

7. Imaginați-vă că lupul ar fi fost prietenul porcelușilor. Cum ar fi fost povestea?



## Exerciții de exprimare corectă

1. Încercuți imaginile care sugerează anotimpul de vară.

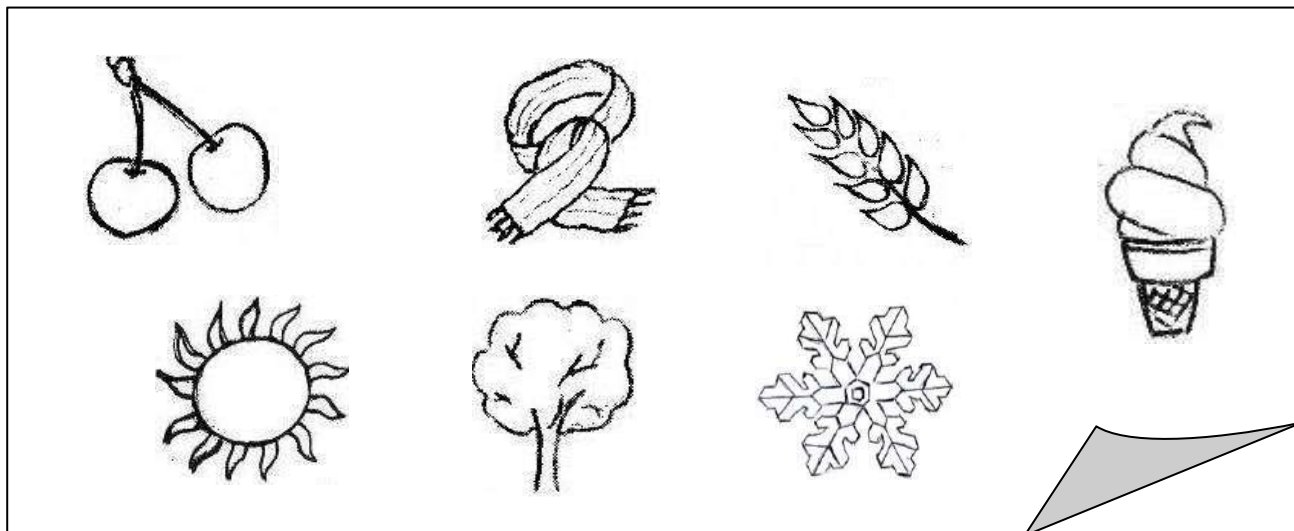

2. Alcătuiți oral un scurt text despre vară în care să folosiți și cuvintele găsite la exercițiul anterior.

3. Desenați fiecare anotimp, pornind de la elementele date.

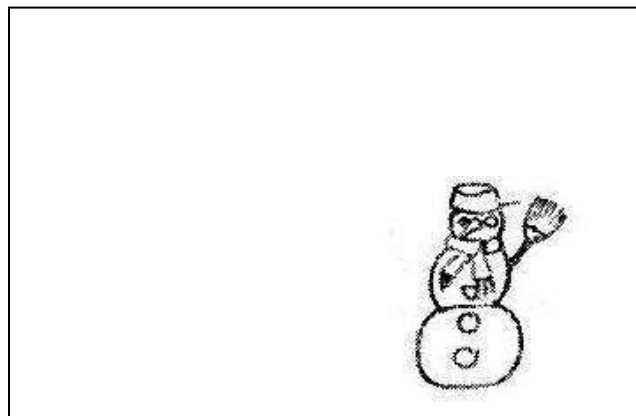
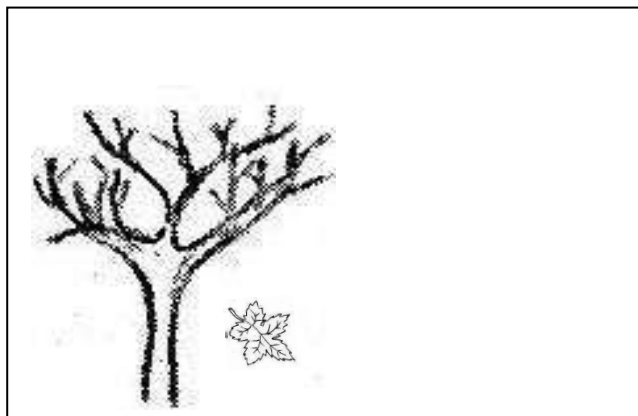
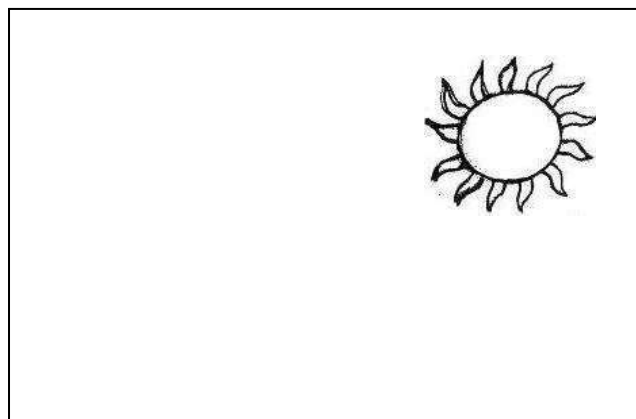
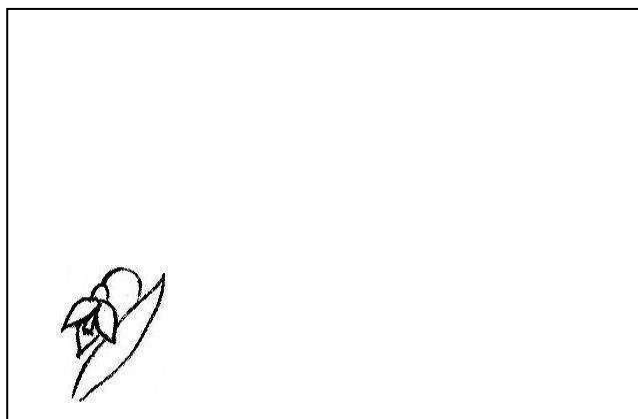



## Exerciții de exprimare corectă

1. Alcătuiți propoziții cu ajutorul imaginilor.

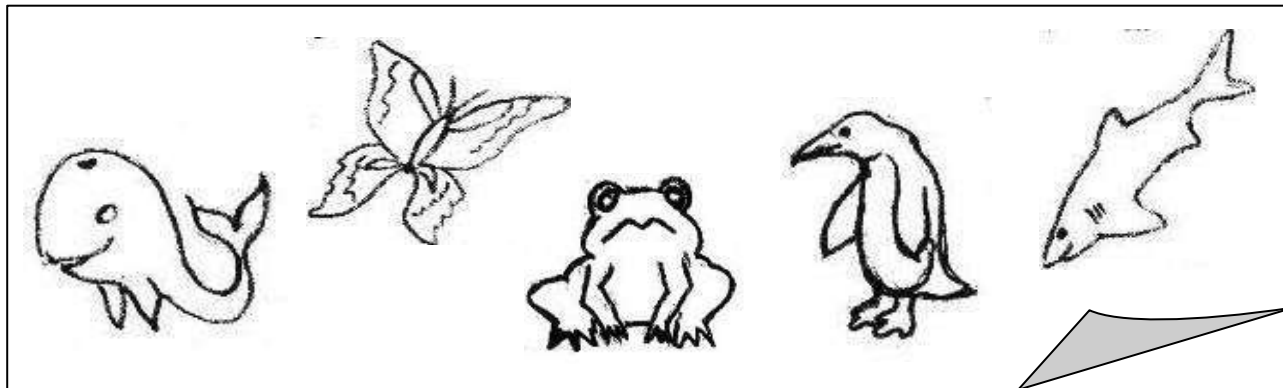

2. Unde trăiesc fiecare dintre vietățile din imaginile anterioare? Cu ce se hrănesc ele? Cum arată?

3. Gândiți-vă la o scurtă poveste în care personajele principale să fie inspirate din imaginile de mai sus.

4. Desenați o scenă din această poveste.

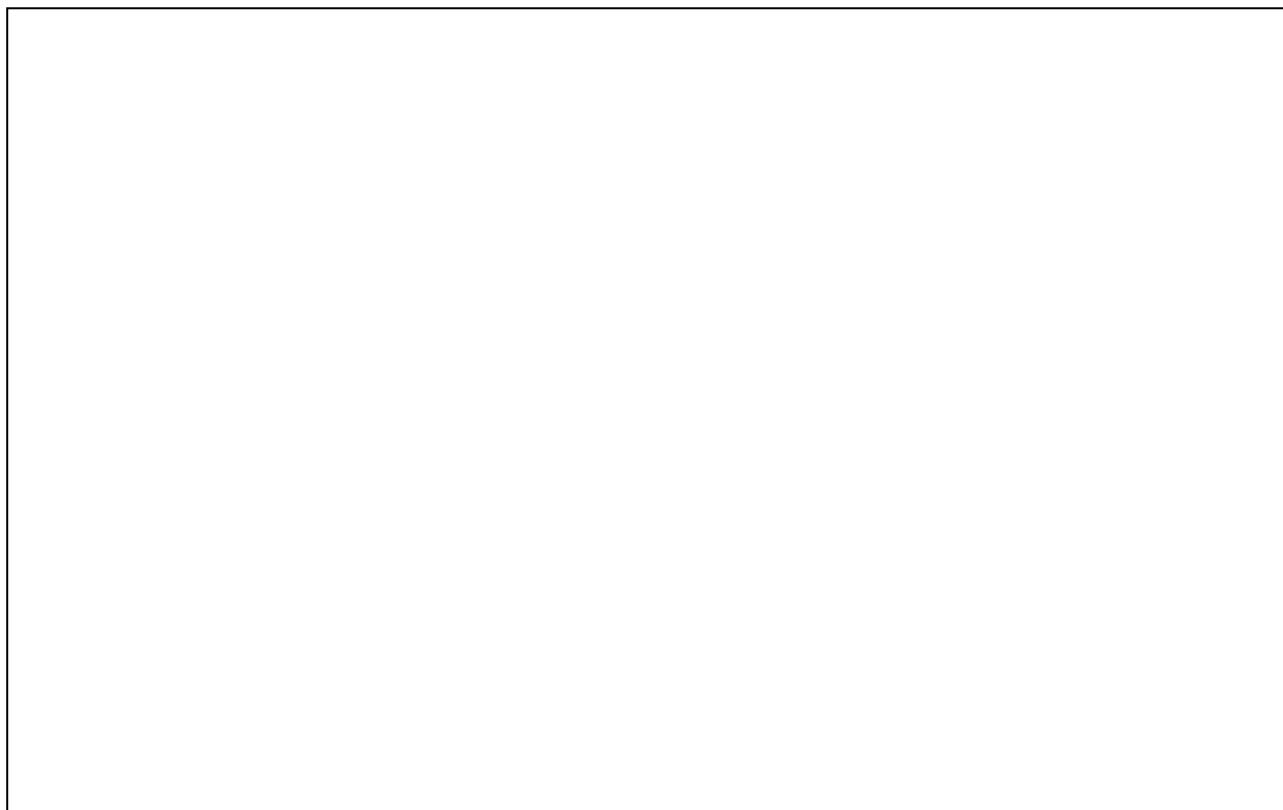



**Competența generală**

**3. RECEPTAREA UNEI VARIETĂȚI DE MESAJE SCRISE  
ÎN CONTEXTE DE COMUNICARE CUNOSCUTE**

**Competențe specifice**

**3.1. Recunoașterea unor cuvinte uzuale, din universul apropiat, scrise cu litere mari și mici de tipar**



**3.2. Identificarea semnificației unei/unor imagini care prezintă întâmplări, fenomene, evenimente familiare.**



**3.3. Identificarea semnificației unor simboluri de necesitate imediată, din universul familiar**











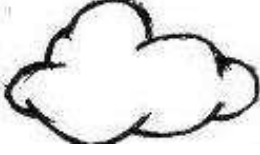
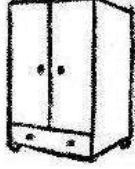







**3.4. Exprimarea în cuvinte proprii a mesajelor redactate pe suport vizual sau auditiv, manifestând interes pentru lucrul cu cartea.**

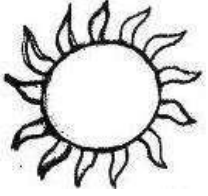

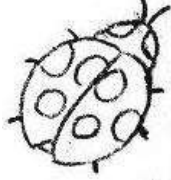
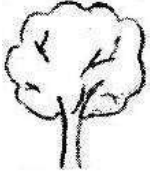
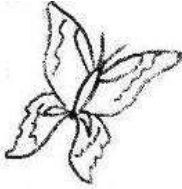
## Asocierea unor sunete și litere

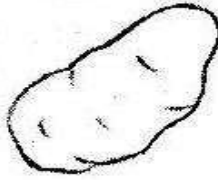









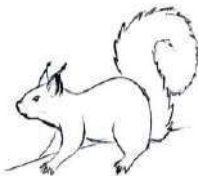
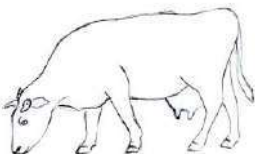

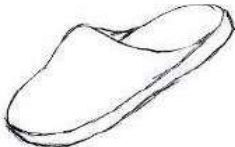
1. Încercuiește litera cu care începe cuvântul:

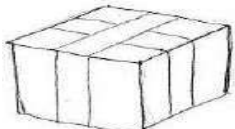
			
E N F	B F D	T C L	F V A
			
O C F	B R I	U A O	T B P
			
M B P	T A B	E B L	X S N
			
P I F	D J L	W B H	N J C
			
A I F	D P B	C B I	M R C

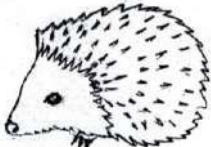

### Asocierea unor sunete și litere

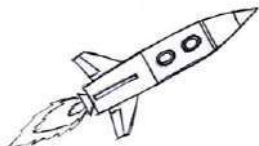

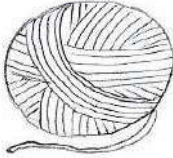









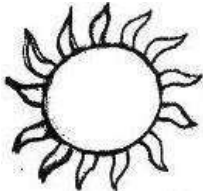

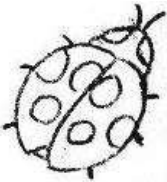
1. Încercuți litera cu care începe cuvântul:

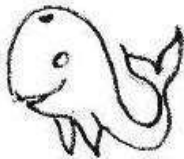
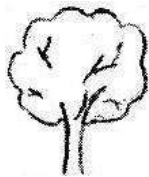
			
E Z S	V C A	T V E	R I Ș
			
N C S	U R Ș	P A T	O B Y
			
M B C	L O B	E B M	S A N
			
P I F	C T B	F B R	N V U
			
E R P	G J S	C H M	F G C

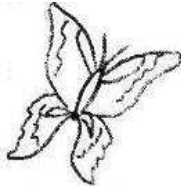

**Asocierea unor sunete și litere**

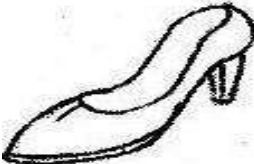
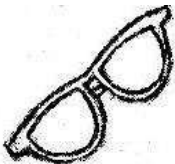
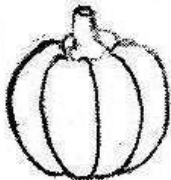
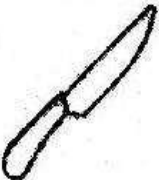
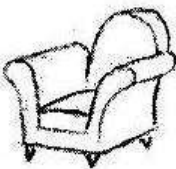









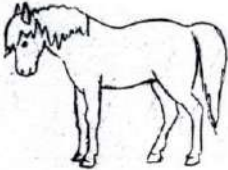

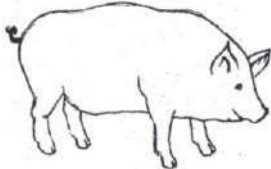

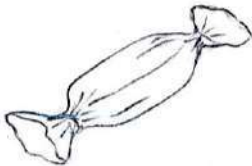
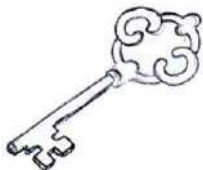
1. Încercuțiți litera cu care se termină cuvântul:

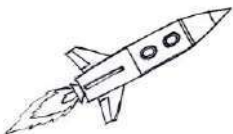
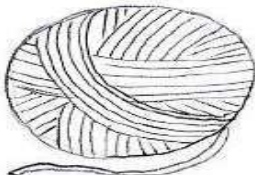
			
A R F	T Ă D	B E L	I C Ă
			
O Ă F	D R I	U A Ă	T C P
			
M B N	T A B	E F L	O Ș E
			
P I T	F J L	M I H	N J C
			
E T F	U P B	C O L	E Z V

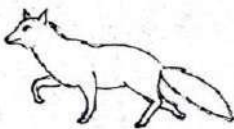

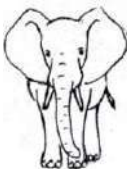
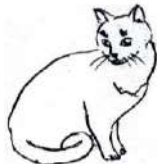
### Asocierea unor sunete și litere

1. Încercuiți litera cu care se termină cuvântul:

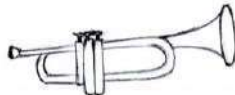

			
A    Ă    G	V    F    L	T    E    O	U    C    P
			
C    P    F	E    R    Ă	C    T    Ă	U    E    P
			
M    U    N	Z    Ă    B	M    O    L	T    Ș    G
			
P    R    E	E    J    G	C    T    H	D    Ă    A
			
W    Ă    F	U    T    S	D    Ă    L	Ă    Y    V







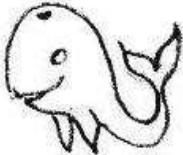
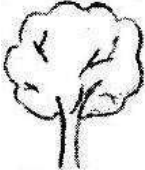

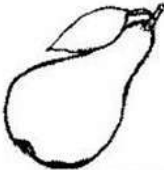

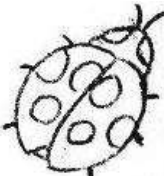



## Asocierea unor sunete și litere



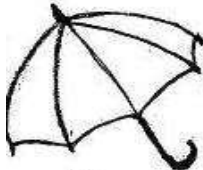

1. Încercuți silaba cu care începe cuvântul:

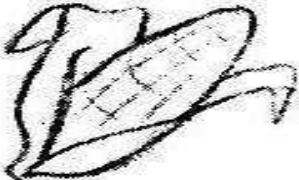
											
BE	BA	BU	CO	CA	CU	RO	RE	RI	PI	PE	PA

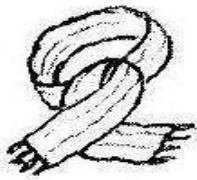
											
BO	BU	BA	RI	RO	RE	CA	CO	CU	DA	DI	DU

											
ME	MA	MI	MA	MĂ	MI	UI	UM	US	AO	AȘ	AR

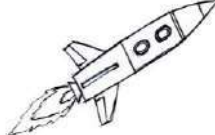









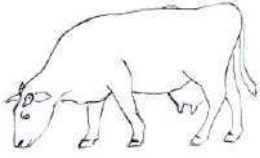

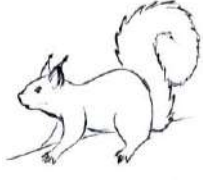

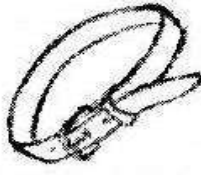

											
ME	MĂ	MU	PI	PE	PO	LA	LI	LE	FI	FE	FU

											
BE	BI	BU	MU	MA	MI	RE	RO	RA	VE	VA	VU

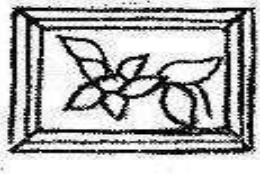

## Asocierea unor sunete și litere

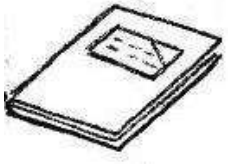
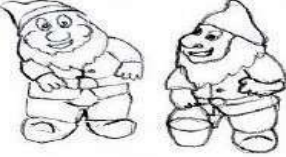
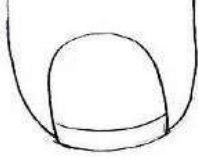

1. Încercuiți silaba cu care începe cuvântul:



			
VE VA VU	ZO ZA ZE	VE VI VA	PI PE PA
			
VO VU VI	TI TO TE	CA CO CU	SA SI SU
			
ÎS ÎV ÎN	CU CĂ CO	CU CO CA	TO TA TI
			
CA CO CÂ	NI NE NU	VI VÂ VE	CA CU CĂ
			
PE PI PU	UM UN UI	TE TO TA	PE PA PO



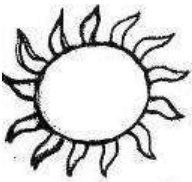
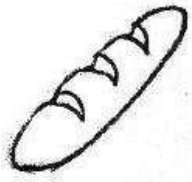



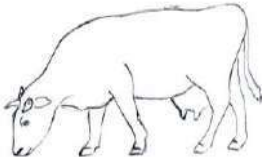
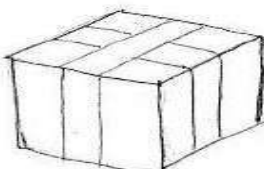

**Punerea în corespondență a unor cuvinte cu imaginile potrivite**

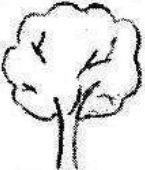
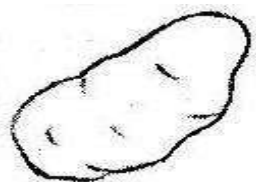

1. Scrieți litera care lipsește:

			
__RDEI	__OARE	__ÂINE	__ÂINE

			
TO__Ă	VA__Ă	CA__OU	CA__Ă

			
__INGUIN	__OPAC	__ARTOF	__TILOU

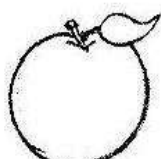
			
0 VAR__Ă	FU__AR	MA__Ă	CAR__E

			
NO__	MĂ__	PA__	BRA__





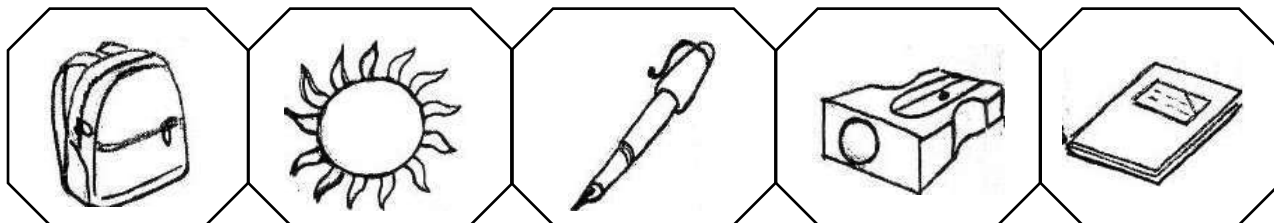

## Recunoașterea unor cuvinte uzuale

1. Colorați obiectele școlarului.

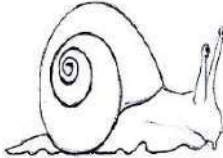

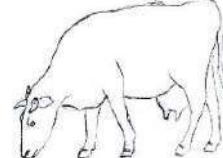
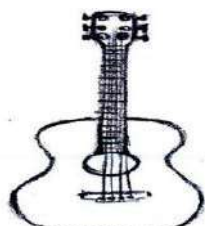
2. Găsiți numărul de silabe pentru fiecare cuvânt.

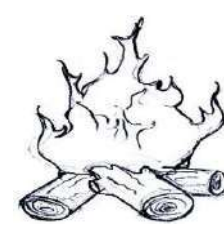
	1	
	2	
	3	

3. Uniți cu o linie cuvântul cu imaginea corespunzătoare:

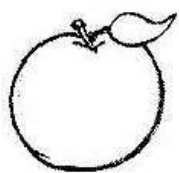

BRAD

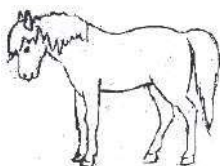

CANĂ



CAL





MĂR



## Audierea unui fragment dintr-o poveste și asocierea imaginilor



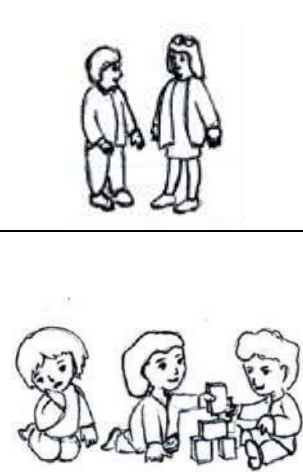





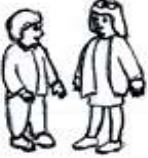

### 1. Ascultați cu atenție și colorați imaginea care se potrivește poveștii ascultate:

<p>De când a ajuns lupul cel rău în pădure cei trei frați nu mai puteau să doarmă liniștiți noaptea.</p> <p>Într-o dimineață cei trei s-au hotărât să-și construiască fiecare câte o casă. Purcelușul cel mic a terminat repede o casă din fân și s-a dus să se joace.</p> <p>După ce și-a terminat casa din scânduri și a vopsit-o frumos în albastru, purcelușul mijlociu s-a dus la fratele său mai mare. Acesta lucra din greu: căra cărămizi, făcea mortar și apoi aranja frumos totul încât să iasă o mândrețe de casă.</p> <p>Seara, când toate casele erau gata, cei trei purceluși s-au strâns în jurul focului și fiecare și-a lăudat casa. Acum putea veni chiar și lupul cel rău că ei erau în siguranță, fiecare în căsuța lui...</p>	
<p>Aura plecase de dimineață să culeagă flori pentru mama ei. Chiar dacă bunica îi spusese să nu intre în pădure, Aura voia să ia cele mai frumoase flori așa că a intrat și în pădure unde știa că este o poieniță minunată.</p> <p>Pădurea era luminată de razele soarelui și ciripitul păsărilor se auzea pretutindeni. După ce a făcut un buchet frumos, Aura a observat că nu mai știe pe unde e cărarea. Înfricoșată, a început să plângă. Deodată a observat că o zână frumoasă stătea lângă ea. Zâna i-a spus că nici ea nu știe drumul spre casa fetei, dar că poate să o transforme pentru 10 minute în pasăre și, astfel, Aura se poate înălța deasupra pădurii să găsească drumul.</p> <p>Aura a acceptat, i-a mulțumit frumos și... și-a luat zborul...</p>	
<p>Este sâmbătă seara. Cineva sună la ușă....oare cine vine atât de târziu? se întrebă Dan, Alin și Sergiu.</p> <p>Este bunica. A venit de la lași cu trenul accelerat. Cei trei frați aleargă să o îmbrățișeze. Bunica e obosită, a adus multe bunătăți: o prăjitură cu caise, două borcane cu miere, niște caș și un joc pentru copii. Oare ce joc este? Cutia e mare, colorată în roșu, galben, verde și albastru. Copiii desfac folia cu nerăbdare...Uau!! E un joc de construcții: sunt multe cuburi, conuri, cilindri, toate din lemn și viu colorate. Cei trei copii împart piesele jocului pe categorii și fiecare își ia o grupă.</p> <p>Dan ar vrea să ia câteva elemente de la frații săi ca să poată construi un castel. Alin și Sergiu nu vor să îi dea deoarece nu li se pare corect. Dan se supără și stă bosumflat lângă aceștia.</p> <p>După un timp, Alin și Sergiu, văzându-l supărat pe Dan, hotărâsc să pună toate piesele împreună și să construiască un castel mare și frumos împreună cu frățiorul lor.</p>	

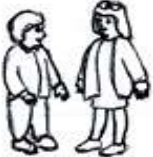

## Formulare de răspunsuri ce presupun alegere duală/multiplă

1. Ascultați cu atenție, spuneți despre cine este vorba și apoi colorați imaginea potrivită:

<p>Mă duc la bunica să îi duc cozonac și vin.</p>		
<p>Le-am spus fraților mei să nu deschidă ușa, dar ei nu m-au ascultat.</p>		
<p>Noi ne-am rătăcit în pădure atunci când mama vitregă cea rea ne-a dus acolo și nu a mai venit să ne ia acasă.</p>		
<p>Eu conduc o împărăție și port cu mândrie o coroană.</p>		
<p>Noi suntem trei frați care ne construim fiecare câte o casă, pentru că am auzit că în pădure a venit un lup rău.</p>		
<p>Eu sunt cea care iubește animalele, am fost alungată din castel de către mama vitregă și stau acum la pitici.</p>		



## Identificarea semnificației simbolurilor întâlnite în cotidian

1. Priviți cu atenție simbolurile următoare, apoi uniți simbolul cu cuvântul sau explicația corespunzătoare:

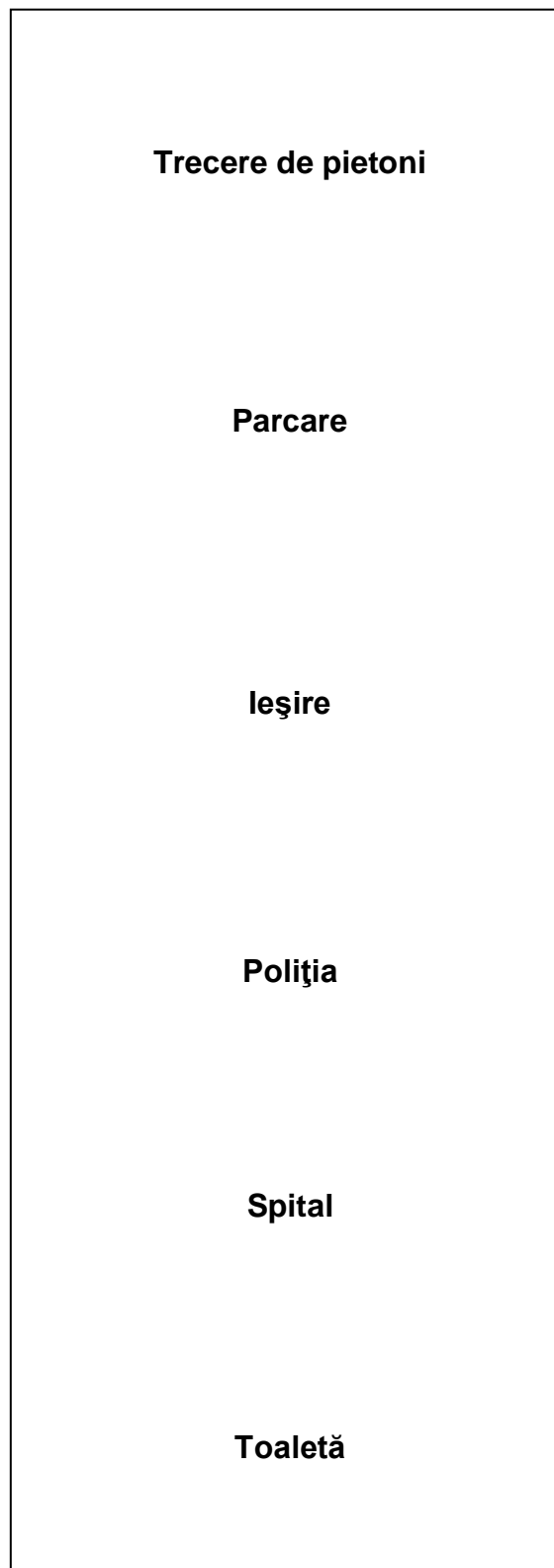



## Identificarea semnificației simbolurilor întâlnite în cotidian

1. Priviți cu atenție simbolurile următoare, apoi uniți simbolul cu situația corespunzătoare:

Tata a văzut niște hoți. Unde trebuie să sune tata?

Mama a ajuns cu mașina dar nu are unde să o parcheze. Ce semn trebuie să caute ea?

Ești într-un magazin mare împreună cu mama și cu tata. Nu mai știți cum să ieșiți. Ce semn căutați?

Te-ai îmbolnăvit. Unde trebuie să mergi ca să te însănătoșești?

Trebuie să treci pe partea cealaltă a străzii. Ce semn cauți?

Ești împreună cu mama și cu tata la cofetărie. Te-ai murdărit pe mâini cu prăjitură. Ce semn trebuie să cauți?







## Observarea intuitivă a cărților

1. Priviți cu atenție paginile următoare, apoi spuneți unde sunt imaginile față de text:



**Pușișor**

Într-o dimineață, am auzit în fața blocului un lătrat puternic. Era Pușișor, un cățel frumos, alb și mereu pus pe joacă.

23

**Elefantul**

În Africa, pe marile câmpii, trăiește cel mai mare animal terestru, elefantul.

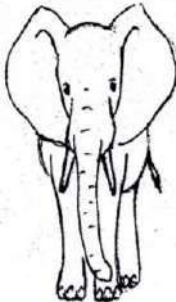

16

**Salvatorul**

Pompierul este un om curajos. El luptă cu focul și salvează vieți.



10

2. Observați unde este scris numărul paginii și încercuiți-l cu roșu, apoi subliniați titlul, dacă el există.
3. Scoateți 20 de cărți și reviste pentru copii din bibliotecă, observați-le și, ajutați de un adult, desenați câte un cerculeț în câte o rubrică a tabelului, în funcție de apartenența la o categorie sau alta. Din care categorie de cărți aveți cele mai multe? Dar cele mai puține?

	Carte de colorat	Carte de povești cu poze	Revistă	Carte de povești fără poze	Altele
Nr.					



**Competența generală**

**4. REDACTAREA DE MESAJE  
ÎN DIVERSE SITUAȚII DE COMUNICARE**

**Competențe specifice**

**4.1. Trasarea elementelor grafice și a conturilor literelor, folosind resurse variate**

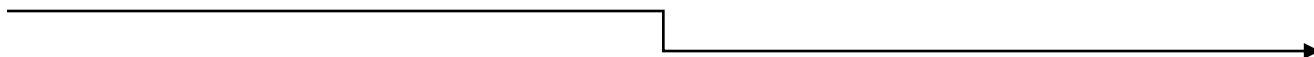

**4.2. Redactarea unor mesaje simple, în contexte uzuale de comunicare**



**4.3. Exprimarea unor idei, trăiri personale și informații prin intermediul limbajelor neconvenționale**





### Trasarea elementelor grafice

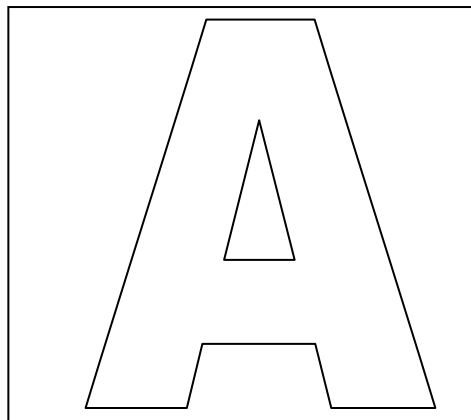
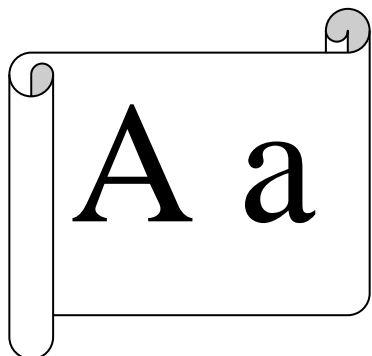

1. Colorați prin dactilopictură litera „A” de tipar:
2. Găsiți și colorați doar imaginile unor obiecte/ființe a căror denumire începe cu sunetul „A”:

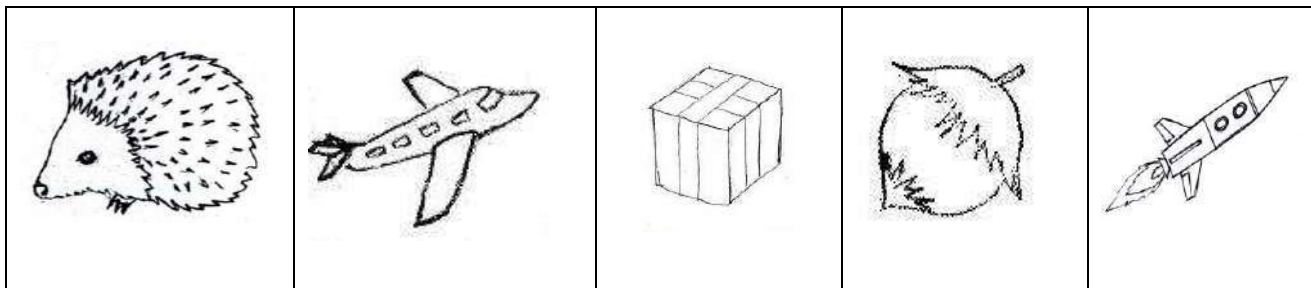

3. Găsiți și colorați doar literele „A” și „a”:



4. Trasați litera A și a:

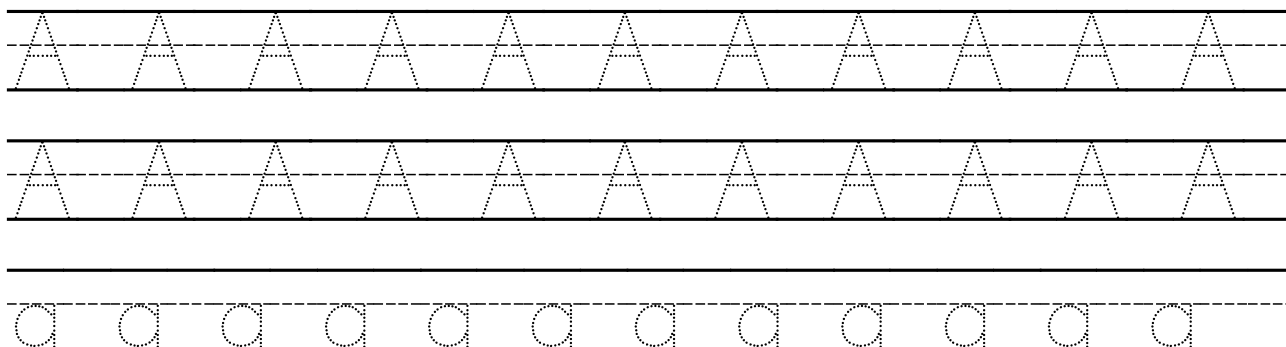



### Trasarea elementelor grafice

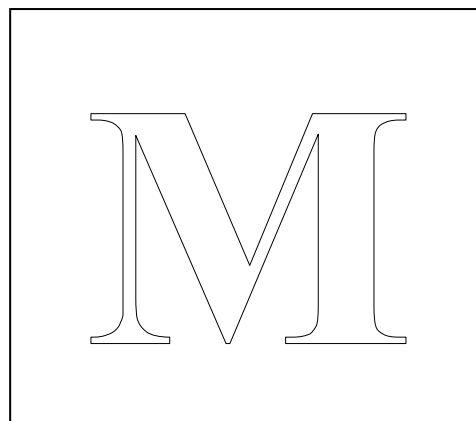
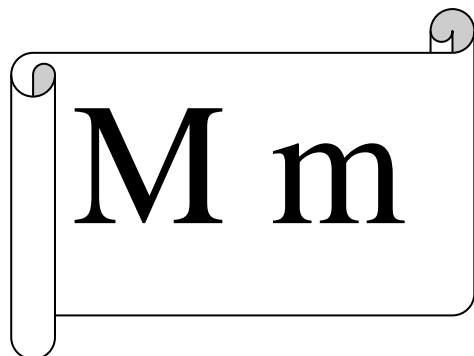

1. Colorați cu ajutorul creioanelor colorate litera „M” de tipar:
2. Găsiți și colorați doar imaginile unor obiecte/ființe a căror denumire începe cu sunetul „M”:

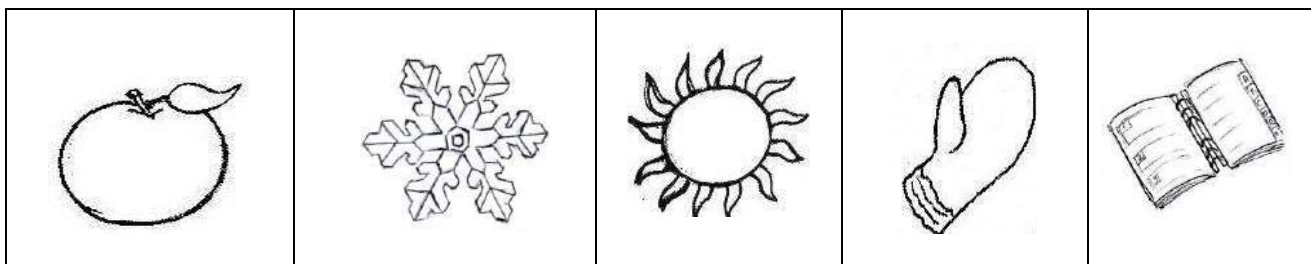

3. Găsiți și colorați doar literele „M” și „m”:



4. Trasați litera „M”, „m” și cuvântul MAMA:

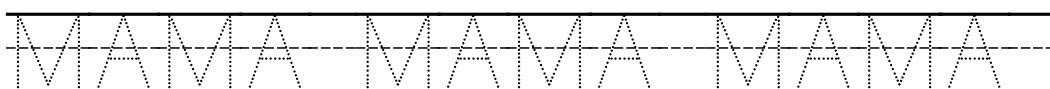
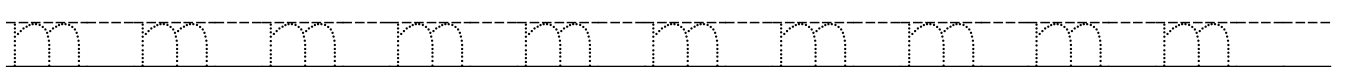
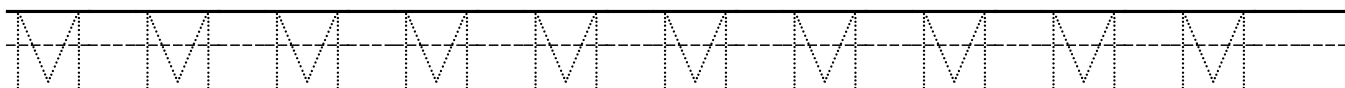



## Trasarea elementelor grafice

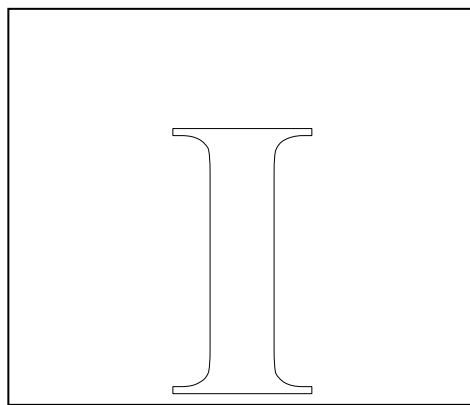
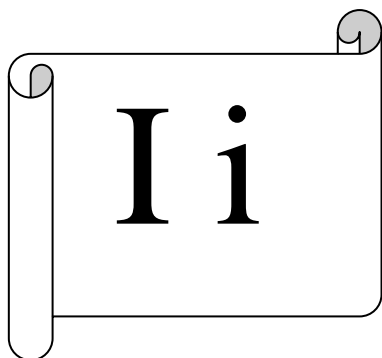

1. Rupeți bucățele de hârtie colorată și, cu ajutorul lor, colorați litera „I” de tipar:
2. Găsiți și colorați doar imaginile unor obiecte sau ființe a căror denumire începe sau se termină cu sunetul „i”:

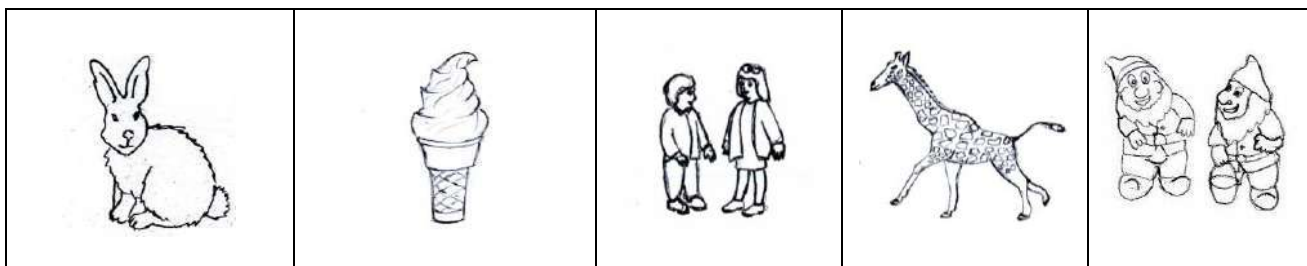

3. Găsiți și colorați litera „I” cu roșu și litera „i” cu albastru:



4. Trasați litera „I”, „i” și cuvântul MAI:

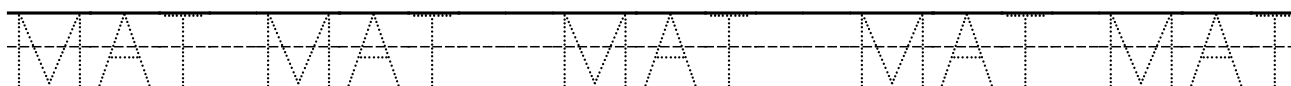
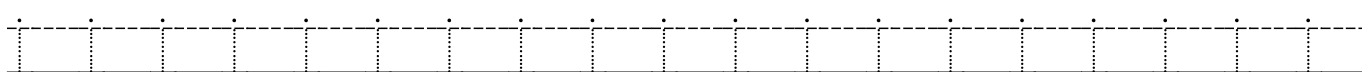



### Trasarea elementelor grafice

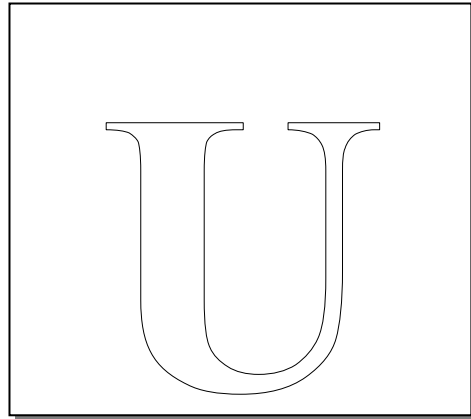
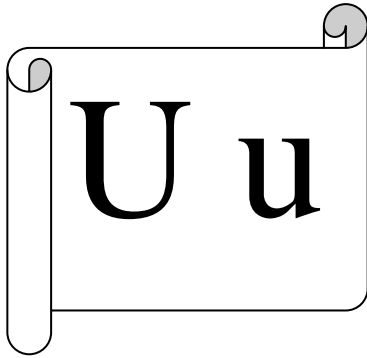

1. Hașurați cu albastru litera „U” de tipar:
2. Găsiți și colorați doar imaginile unor obiecte/ființe a căror denumire începe cu sunetul „U”:

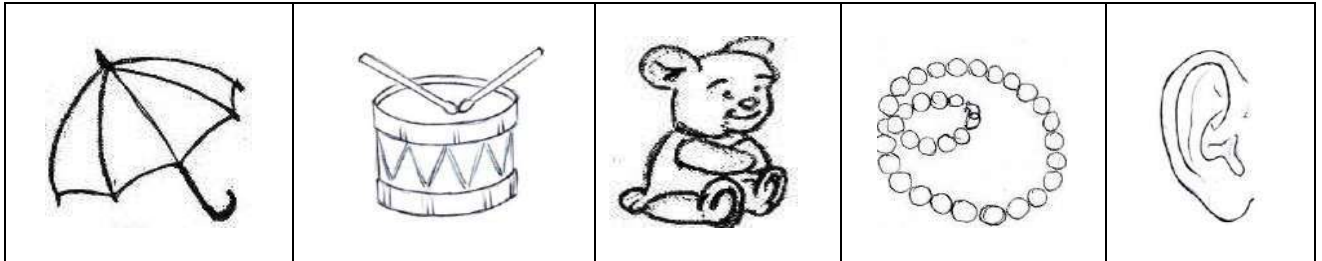

3. Găsiți și colorați cu albastru literele „U” și „u” și cu roșu literele „A” și „a”:

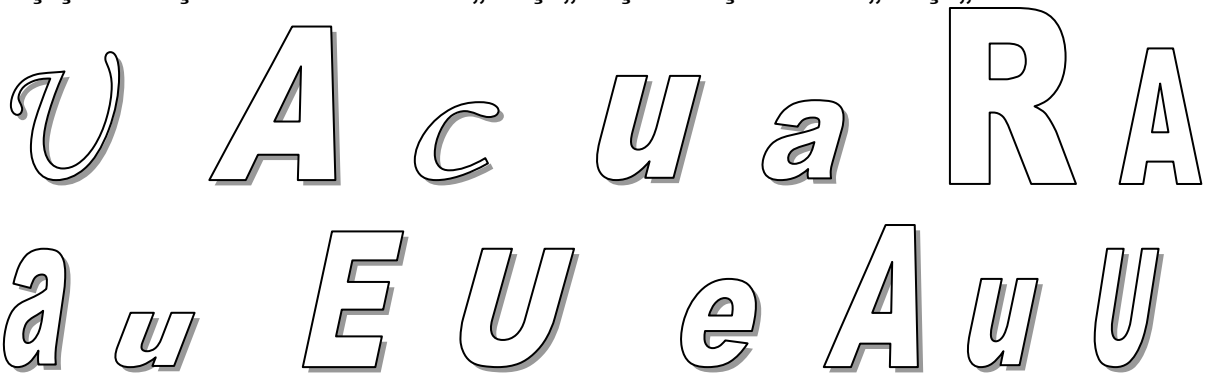

4. Trasați litera „U”, „u” și cuvântul NU:

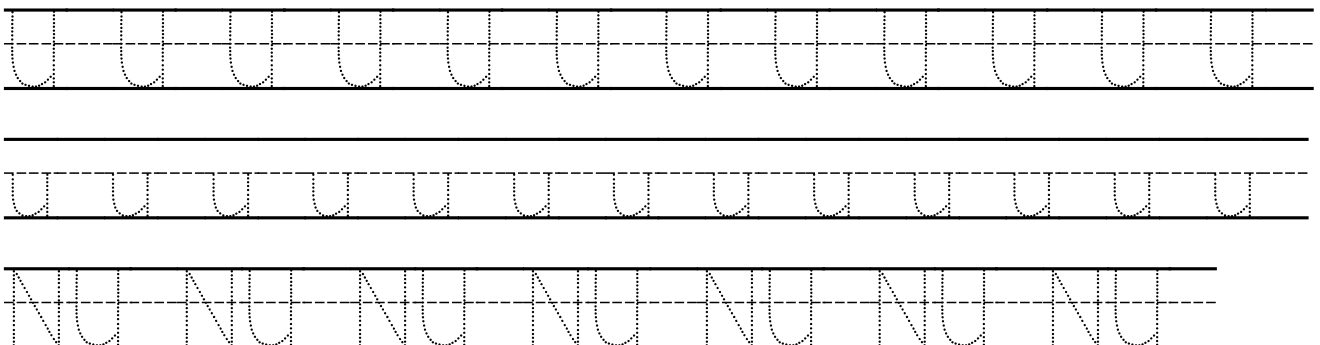



### Trasarea elementelor grafice

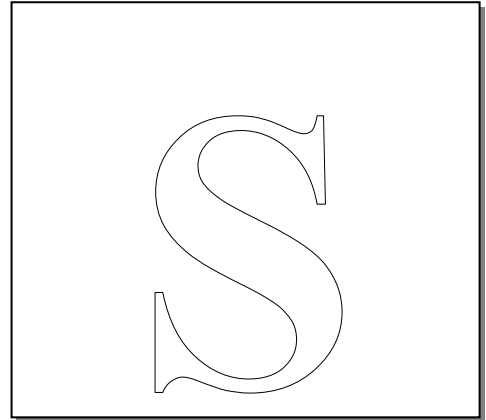
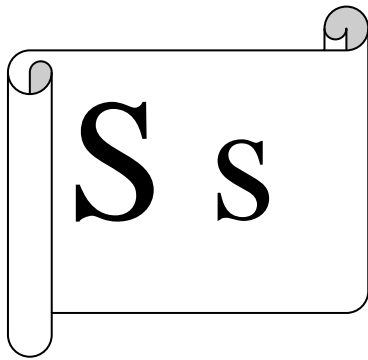

1. Modelați cu ajutorul plastilinei, litera „S” de tipar:
2. Găsiți și colorați doar imaginile unor obiecte/ființe a căror denumire începe cu sunetul „S”:

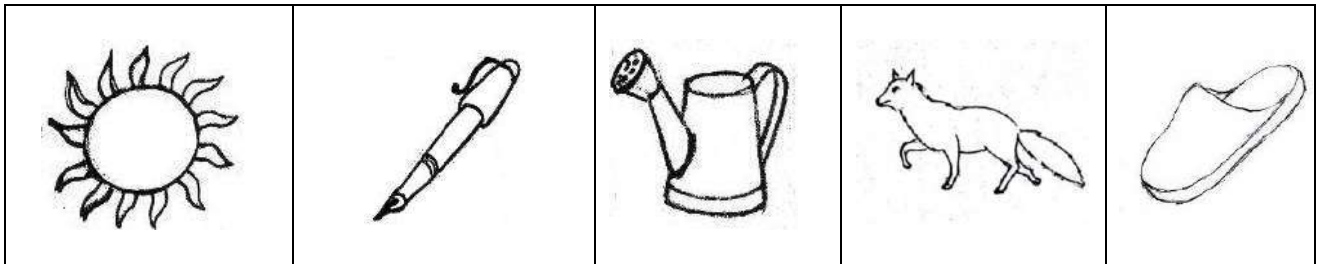

3. Găsiți și colorați cu roșu litera „S” și cu verde litera „s”:

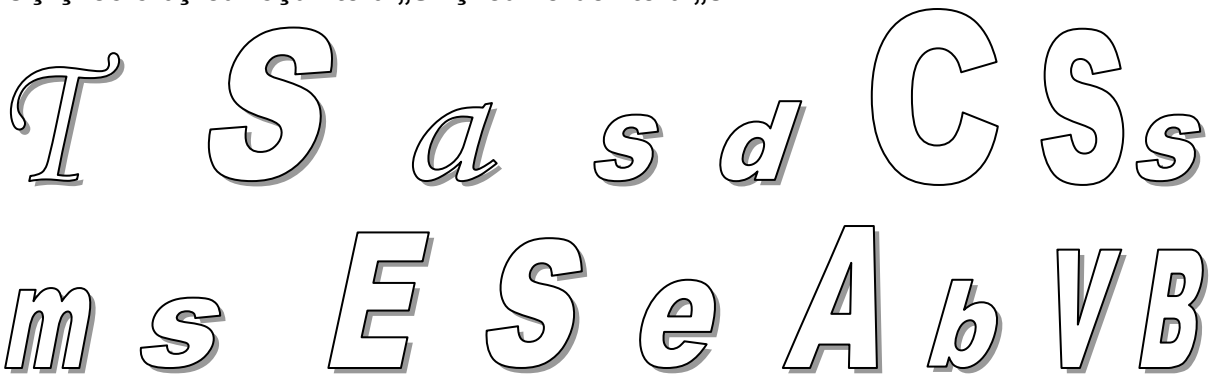

4. Trasați litera „S”, „s” și cuvântul MASA:

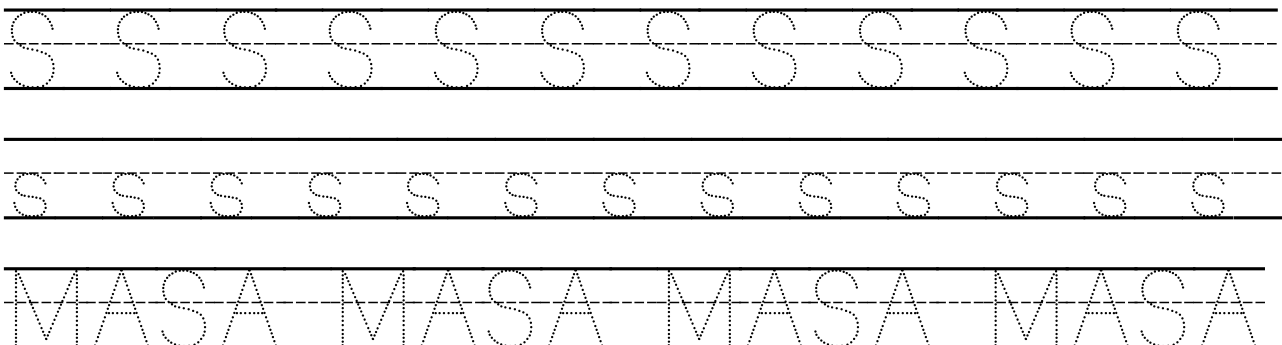



### Trasarea elementelor grafice

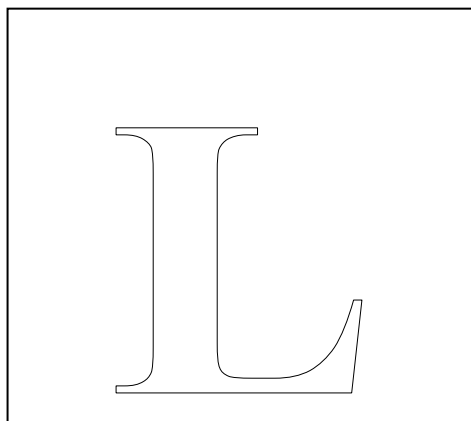
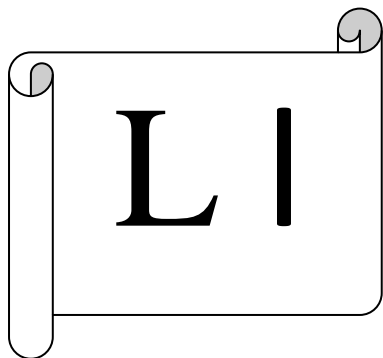

1. Colorați cu ajutorul creionului cerat portocaliu, litera „L” de tipar:
2. Găsiți și colorați doar imaginile unor obiecte sau ființe a căror denumire începe sau se termină cu sunetul „L”:

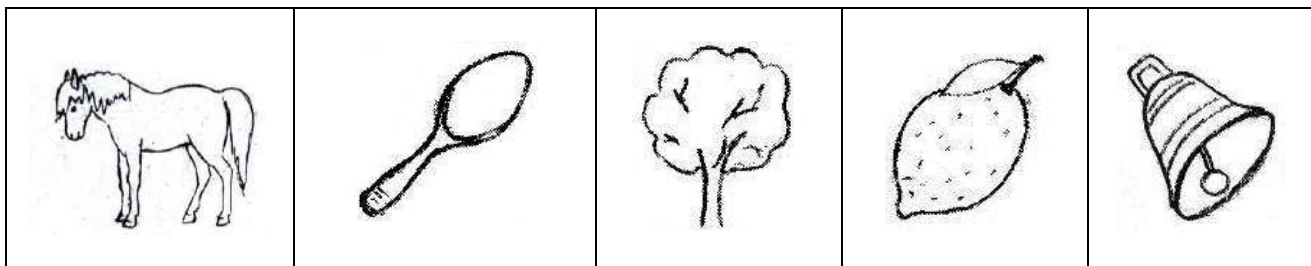

3. Găsiți și colorați cu portocaliu literele „L” și „l”:



4. Trasați litera „L”, „l” și numele LIA:

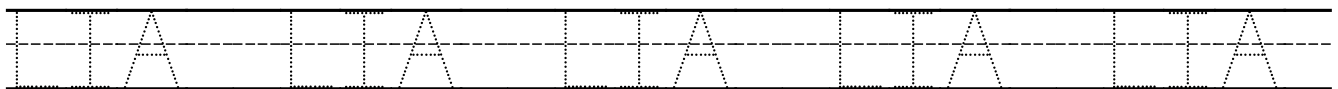
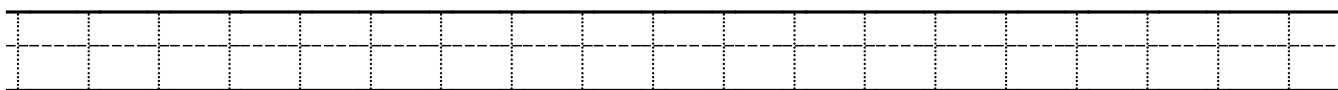
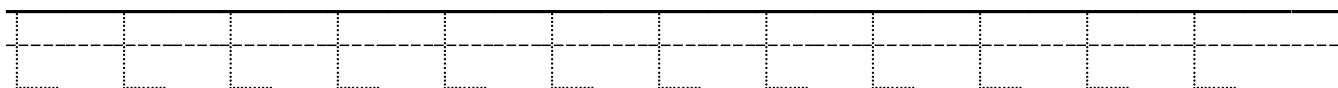





## Trasarea elementelor grafice

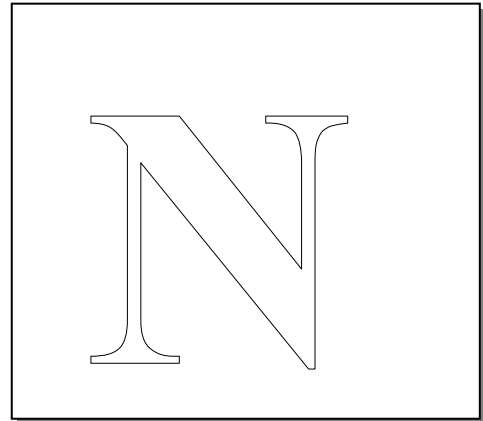
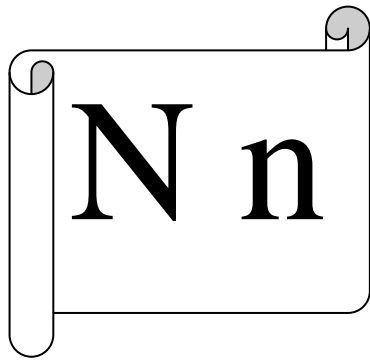

1. Modelați cu ajutorul plastilinei litera „N” de tipar:
2. Găsiți și colorați doar imaginile unor obiecte/ființe a căror denumire începe cu sunetul „N”:

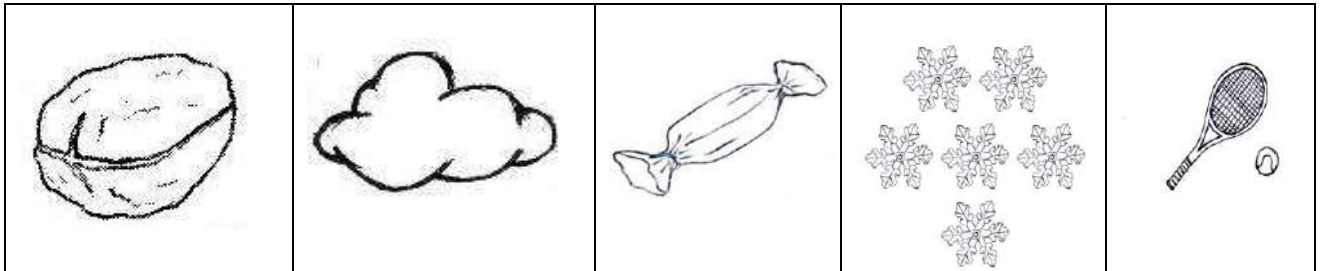

3. Descoperiți și colorați doar literele „N” și „n”:

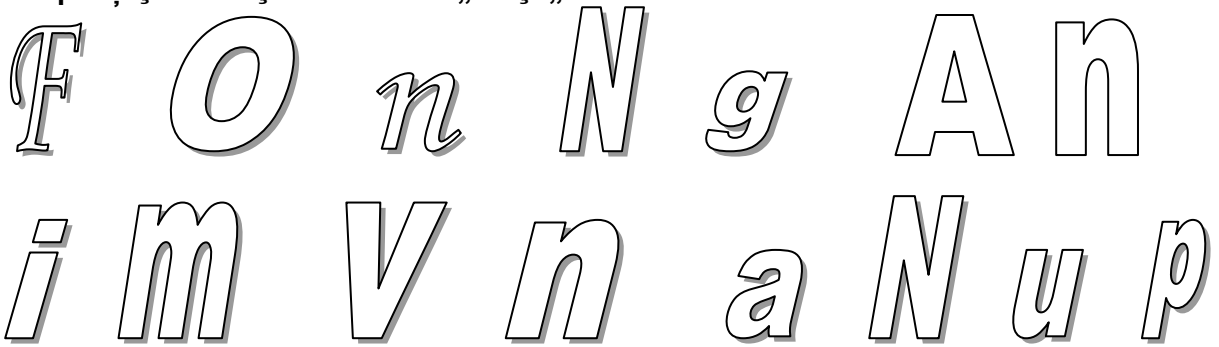

4. Trasați litera „N”, „n” și cuvântul AN:

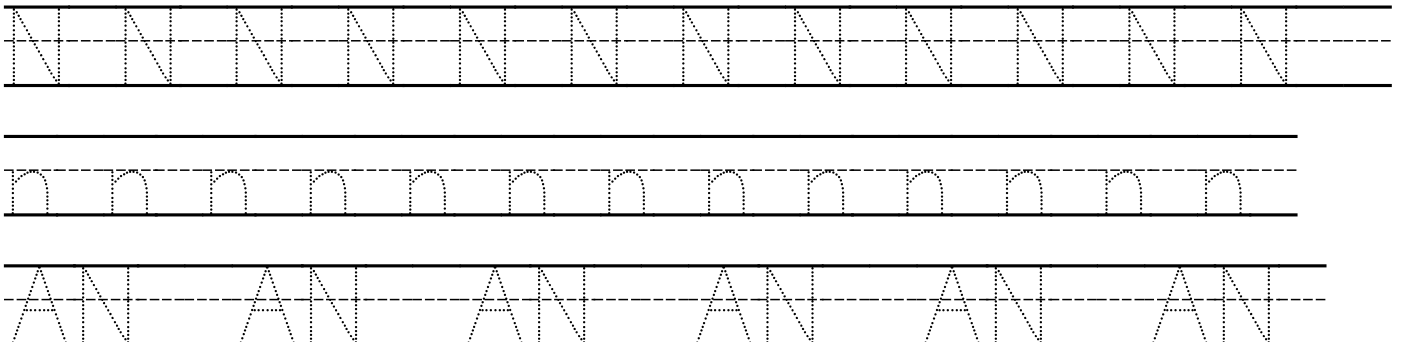



## Trasarea elementelor grafice

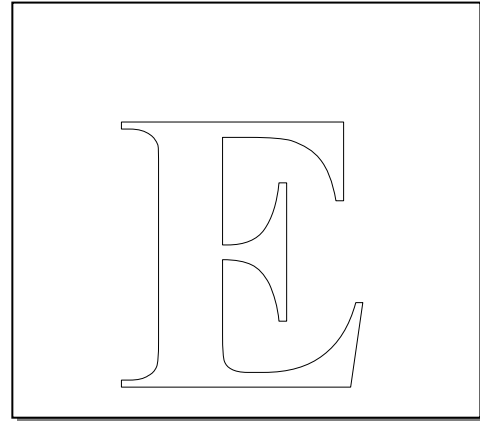
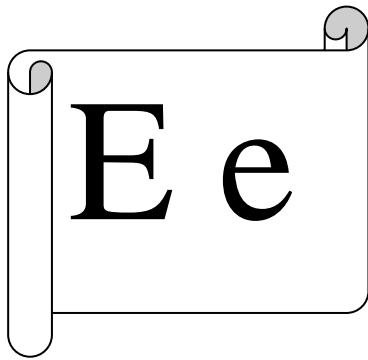

1. Colorați cu roșu litera „E” de tipar:
2. Găsiți și colorați doar imaginile unor obiecte sau ființe a căror denumire începe sau se termină cu sunetul „E”:

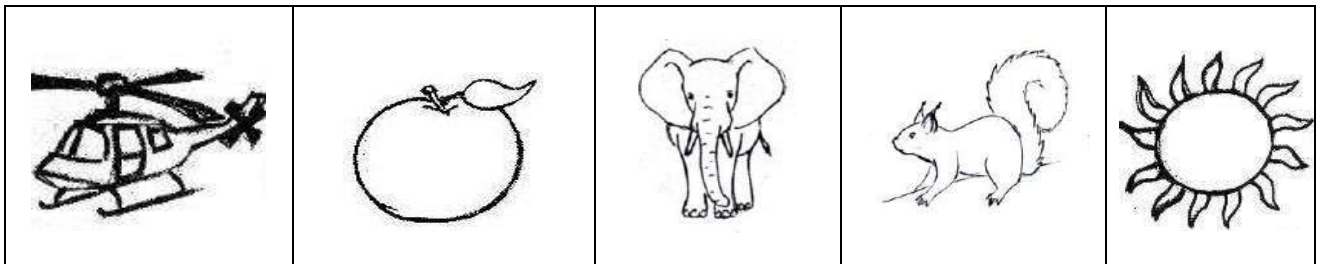

3. Descoperiți și colorați cu roșu doar literele „E” și „e”:

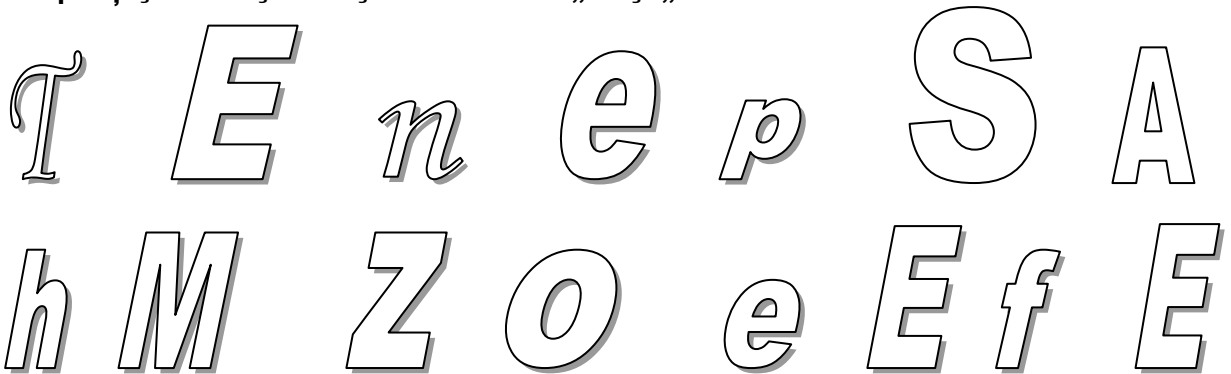

4. Trasați litera „E”, „e” și numele EMA:

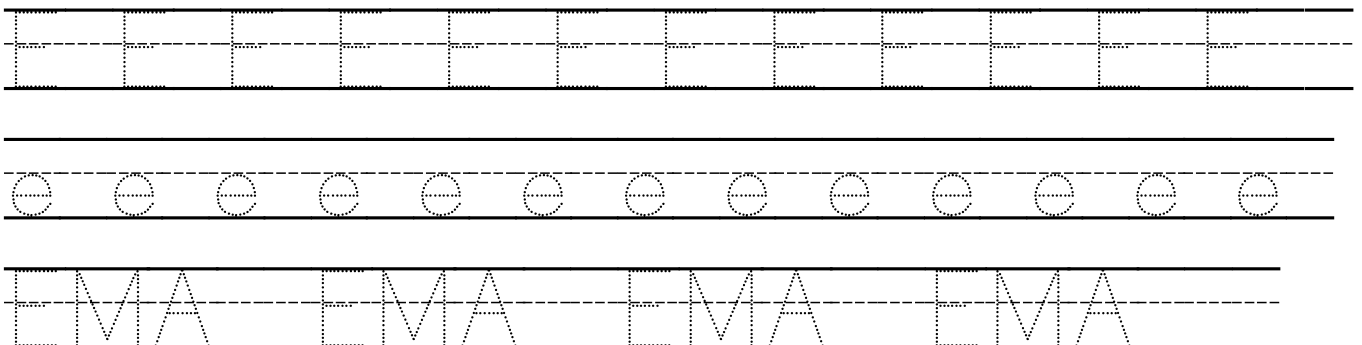



### Trasarea elementelor grafice

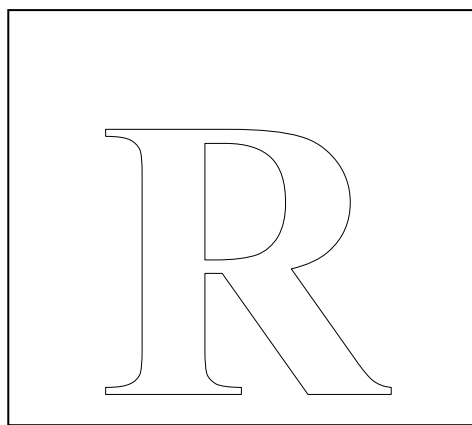
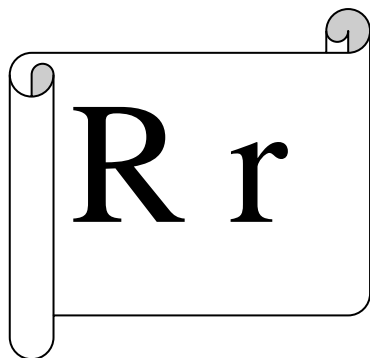

1. Faceți bulinuțe roșii, galbene, albastre, verzi și mov pe litera „R” de tipar:
2. Găsiți și colorați doar imaginile unor obiecte sau ființe a căror denumire începe sau se termină cu sunetul „R”:

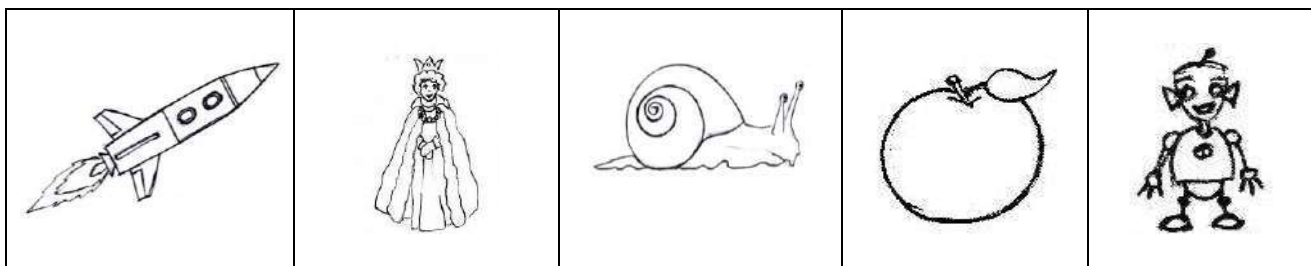

3. Descoperiți și colorați cu albastru literele „R” și „r” și cu portocaliu literele „U” și „u”:

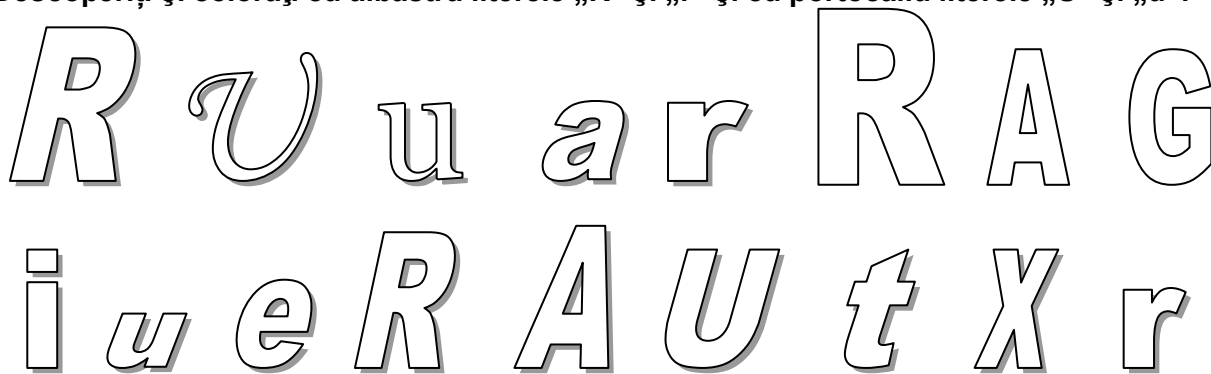

4. Trasați litera „R”, „r” și cuvântul REN:

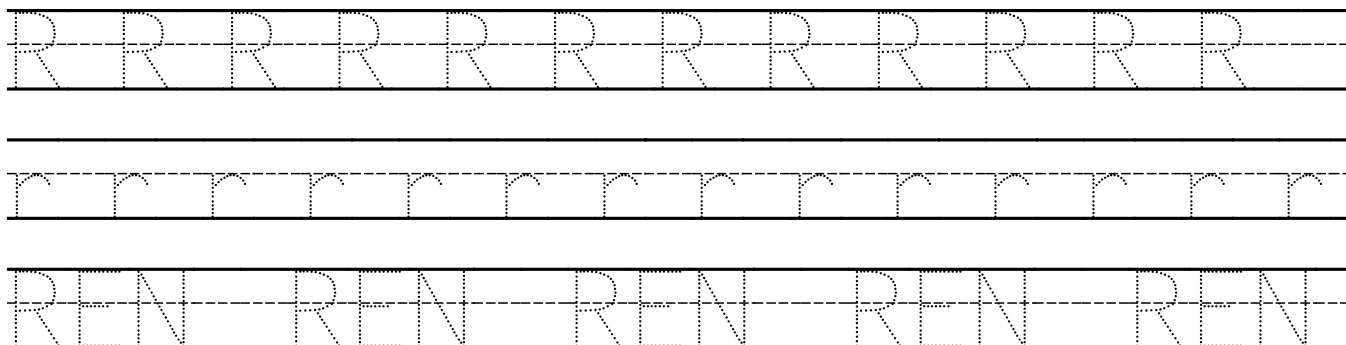



## Trasarea elementelor grafice

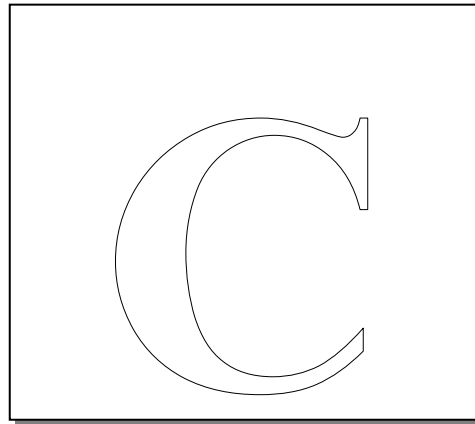
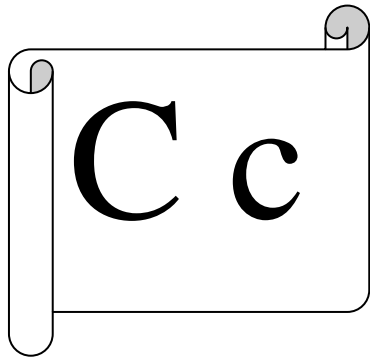

1. Împodobiți cum vreți voi litera „C” de tipar (puteți folosi culori diverse, sau bucățele de hârtie glace, etc):
2. Găsiți și colorați doar imaginile unor obiecte sau ființe a căror denumire începe cu sunetul „C”:

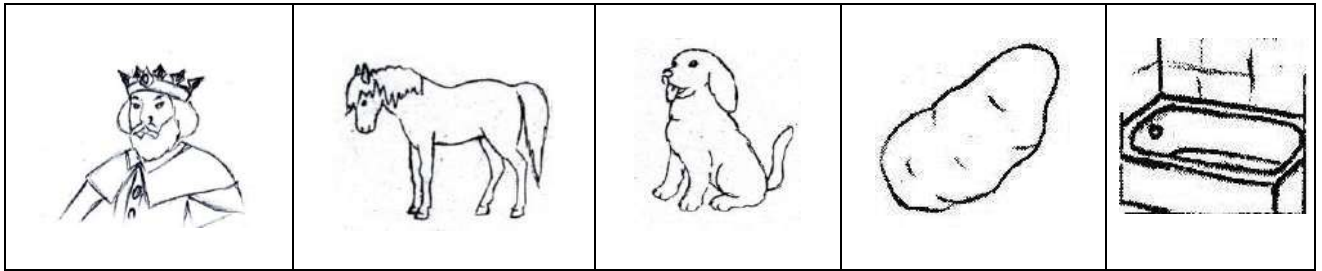

3. Descoperiți și colorați literele „C” și „c”:

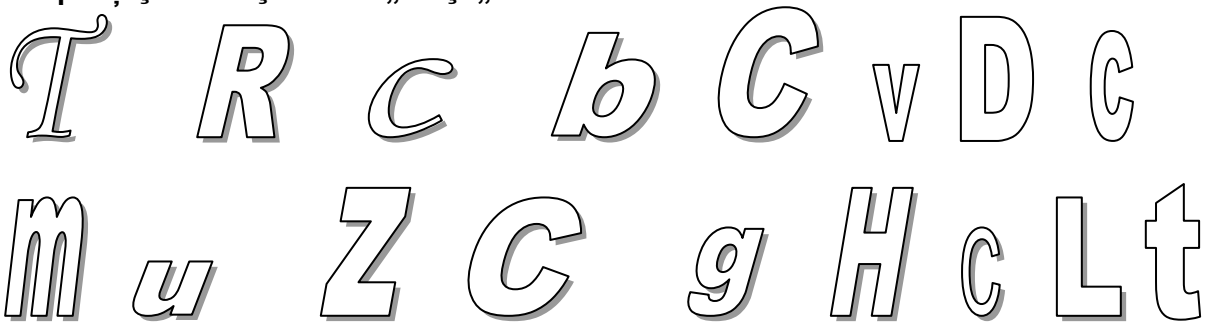

4. Trasați litera „C”, „c” și cuvântul CANA:

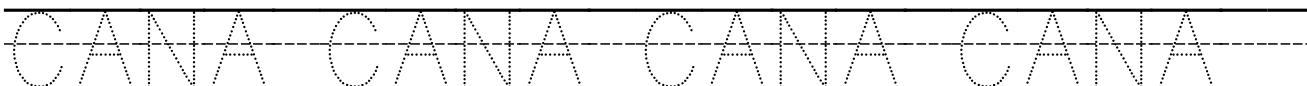
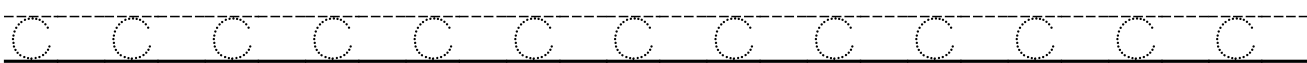



### Trasarea elementelor grafice

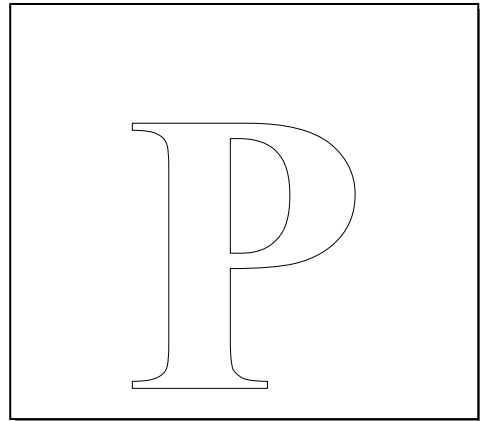
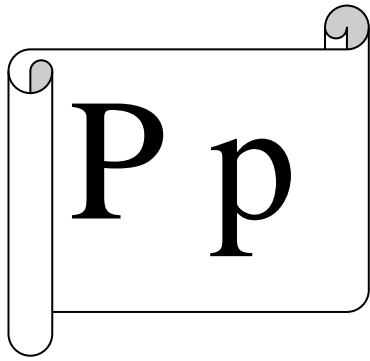

1. Desenați ochi, nas și gură literei „P” de tipar, apoi colorați-o cum vă place:
2. Găsiți și colorați doar imaginile unor obiecte sau ființe a căror denumire începe cu sunetul „P”:

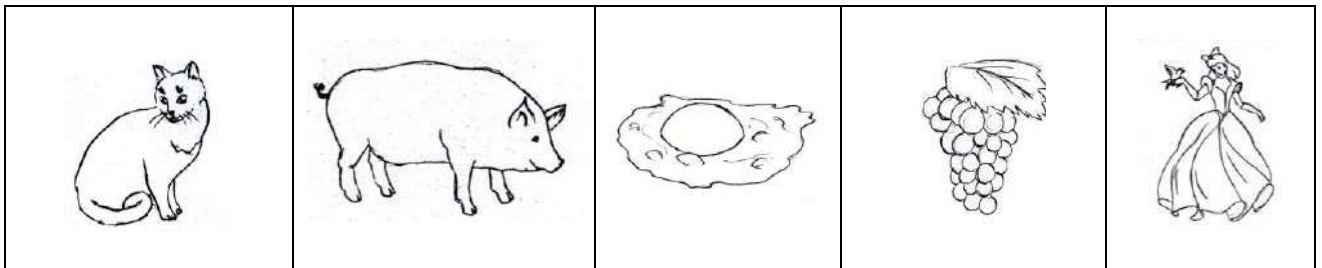

3. Descoperiți și colorați cu albastru literele „R” și „r”, cu roșu literele „P” și „p”:

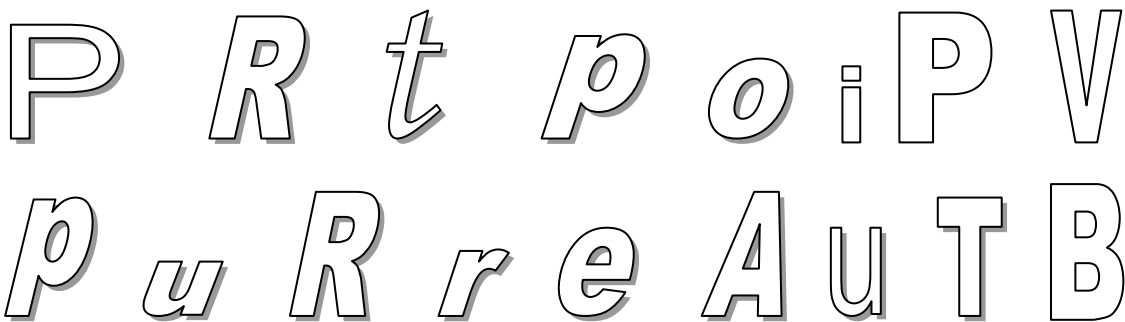

4. Trasați litera „P”, „p” și cuvântul PAI:

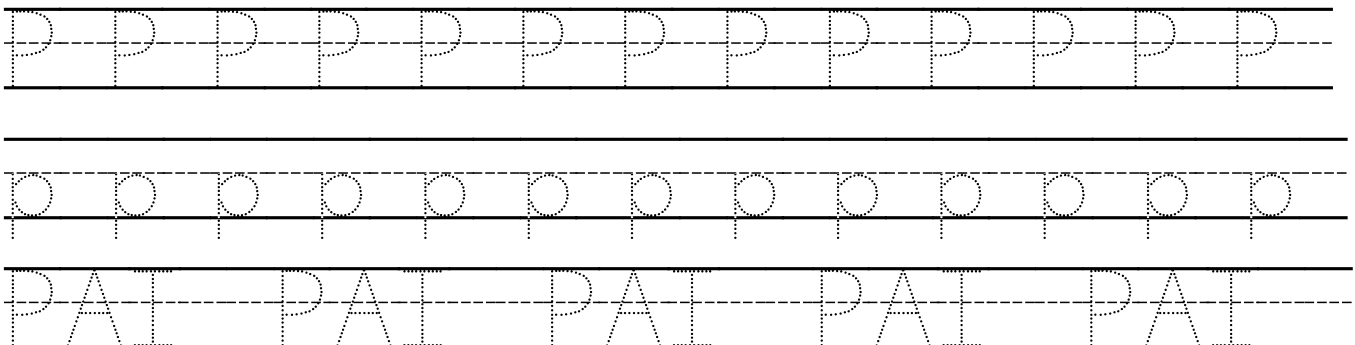



## Trasarea elementelor grafice

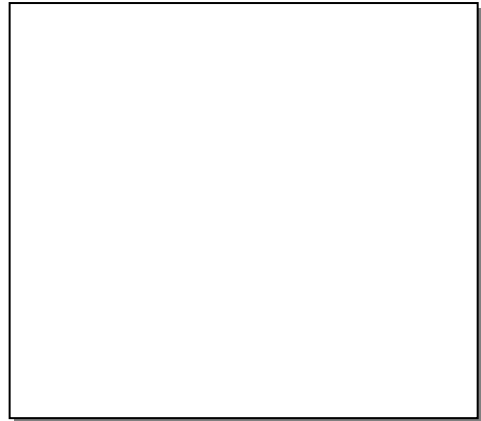
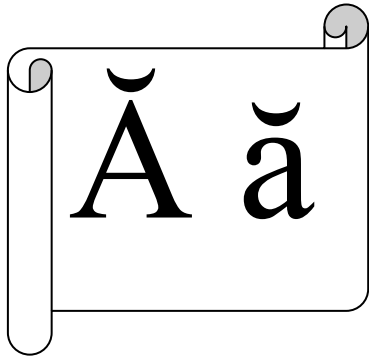

1. Colorați prin dactilopictură litera „Ă” de tipar:
2. Găsiți și colorați doar imaginile unor obiecte sau ființe a căror denumire se termină cu sunetul „ă”:

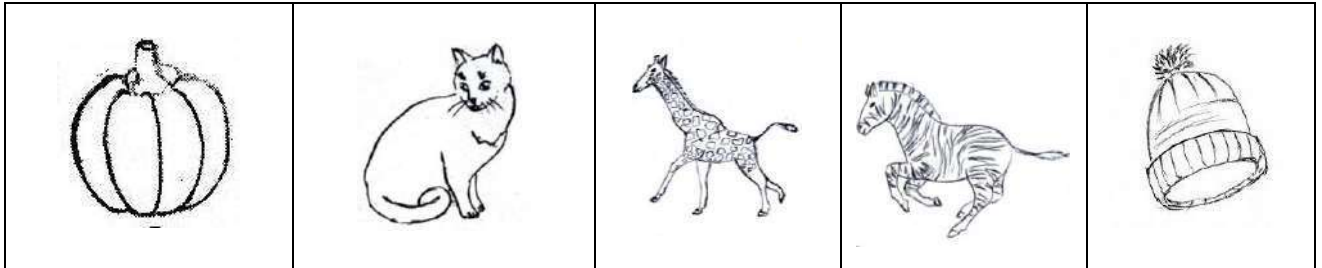

3. Descoperiți și colorați litera „Ă” cu galben și litera „ă” cu mov:

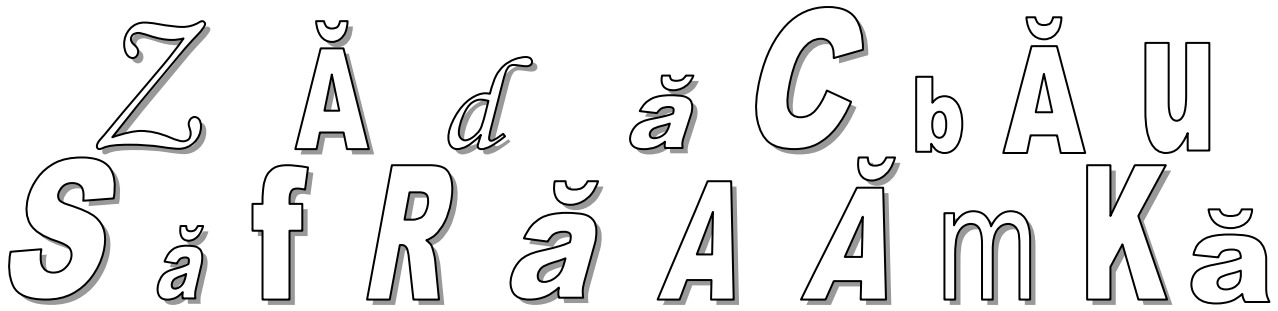

4. Trasați litera „Ă”, „ă” și cuvântul MĂR:

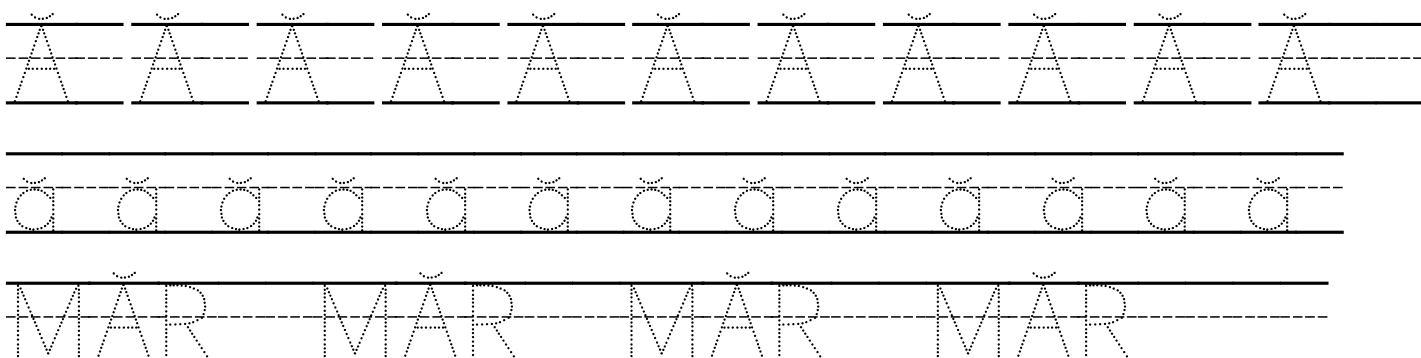



## Trasarea elementelor grafice

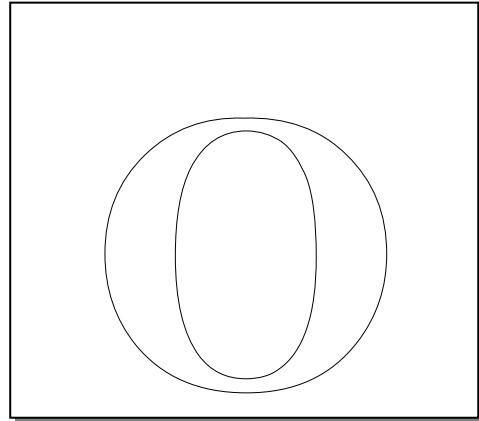
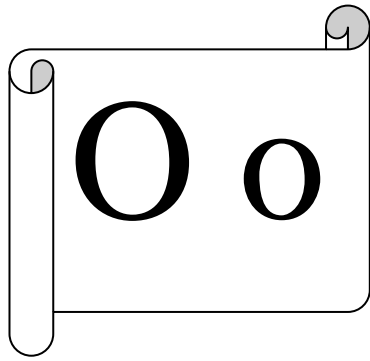

1. „Construiți” cu ajutorul plastilinei de culoare verde litera „O” de tipar:
2. Găsiți și colorați doar imaginile unor obiecte sau ființe a căror denumire începe cu sunetul „O”:

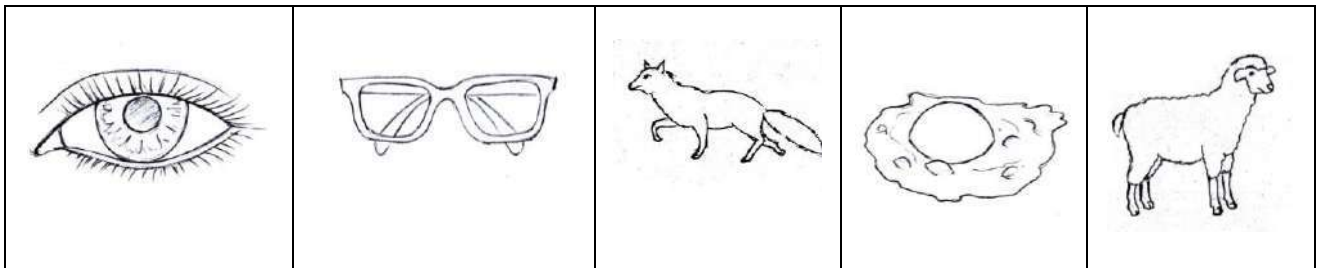

3. Descoperiți și colorați cu verde literele „O” și „o” și cu mov literele „M” și „m”:

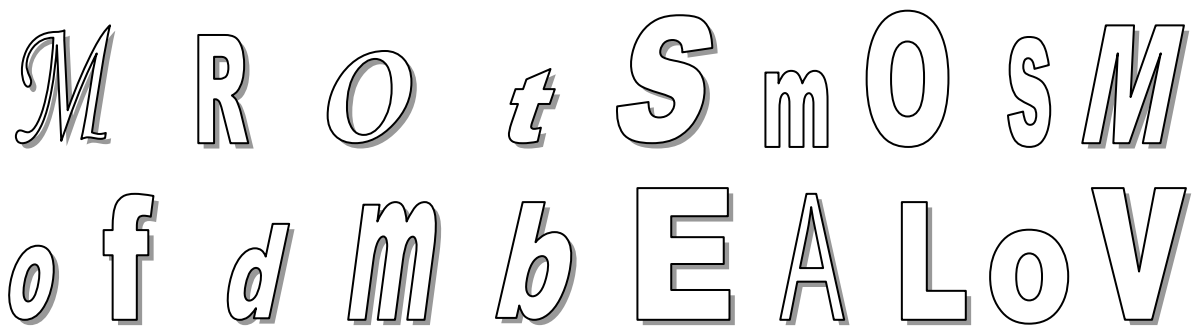

4. Trasați litera „O”, „o” și cuvântul OM:

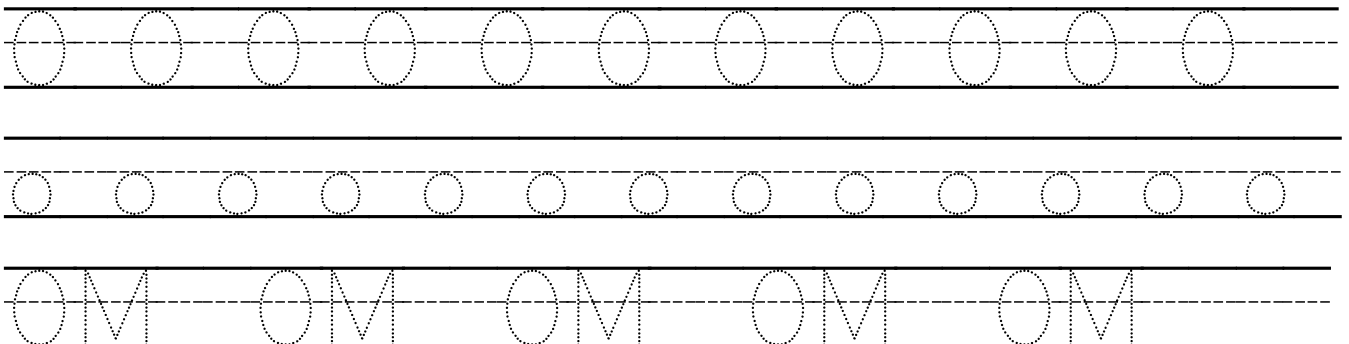



### Trasarea elementelor grafice

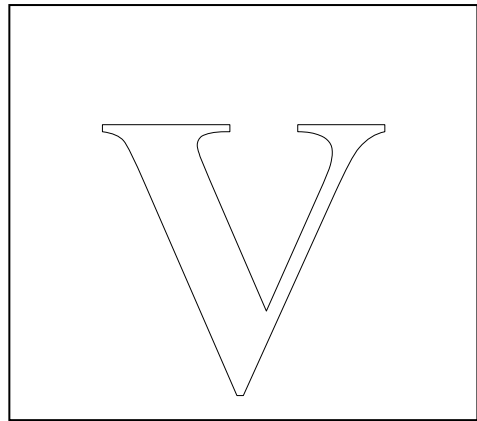
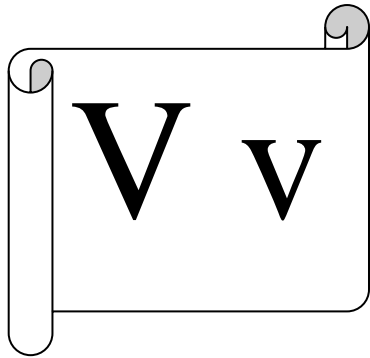

1. Hașurați cu culoarea verde litera „V” de tipar:
2. Găsiți și colorați doar imaginile unor obiecte sau ființe a căror denumire începe cu sunetul „V”:

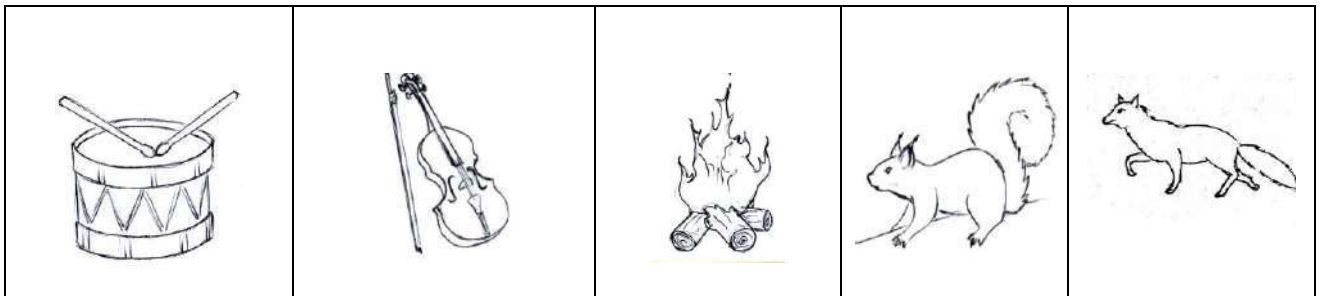

3. Descoperiți și colorați cu verde literele „V” și „v” și cu roșu literele „A” și „a”:

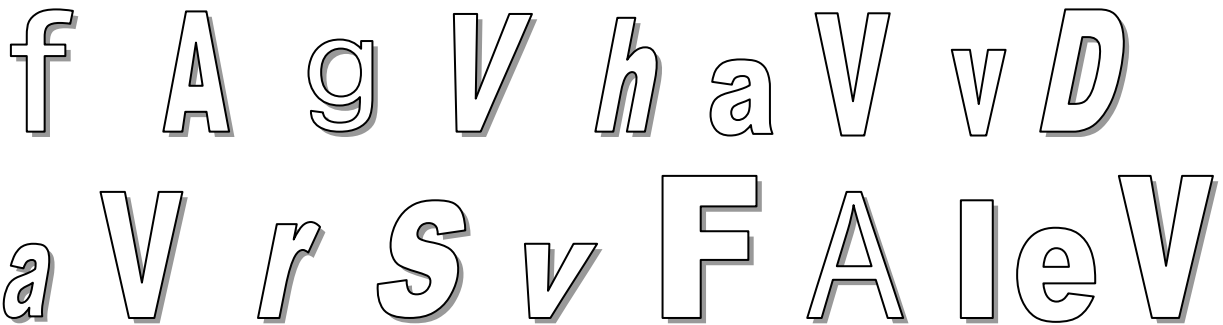

4. Trasați litera „V”, „v” și cuvântul VIS:

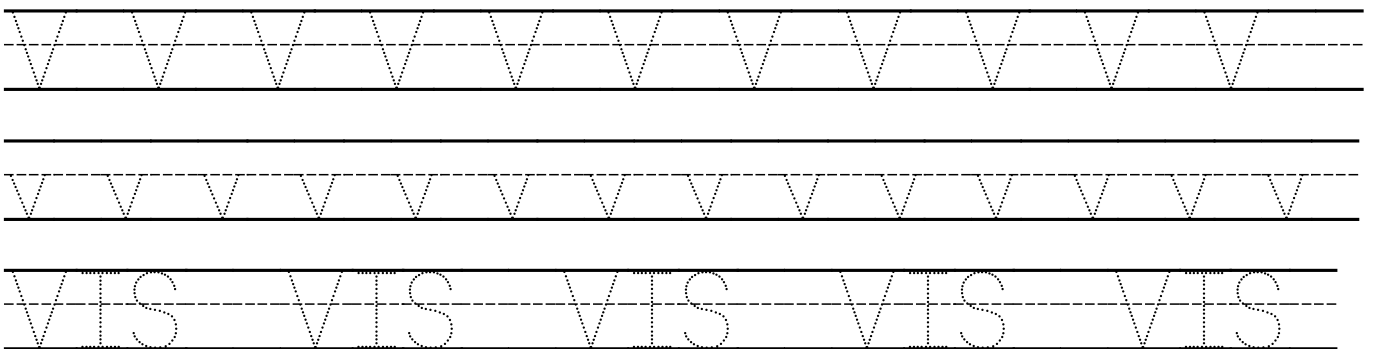





## Trasarea elementelor grafice

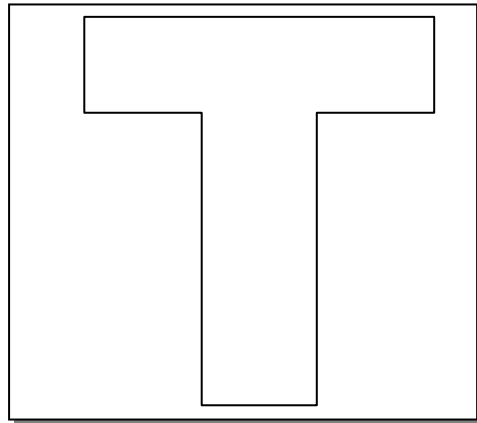
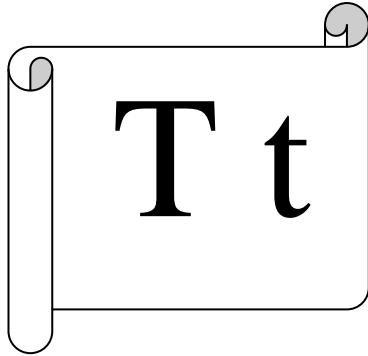

1. Colorați prin dactilopictură litera „T” de tipar:
2. Găsiți și colorați doar imaginile unor obiecte sau ființe a căror denumire începe cu sunetul „T”:

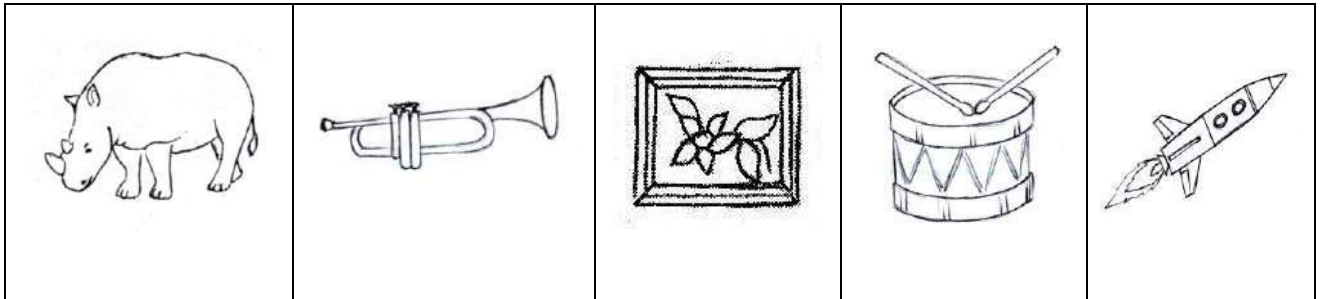

3. Descoperiți și colorați cu roșu litera „T” și cu galben litera „t”:

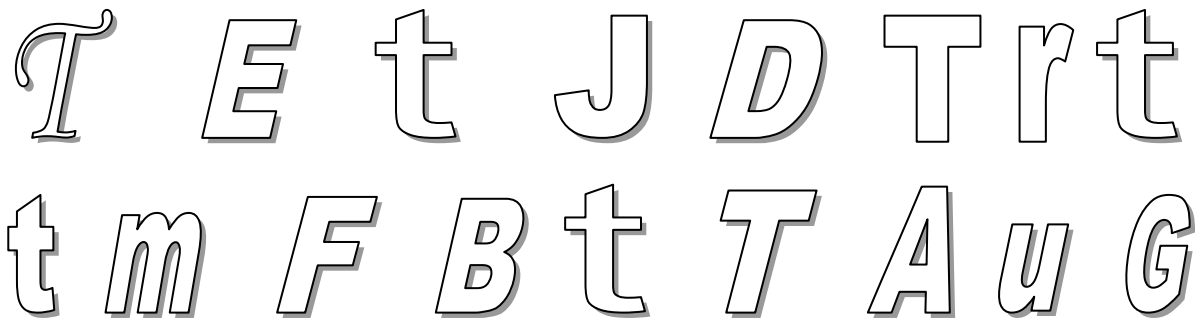

4. Trasați litera „T”, „t” și cuvântul TATA:

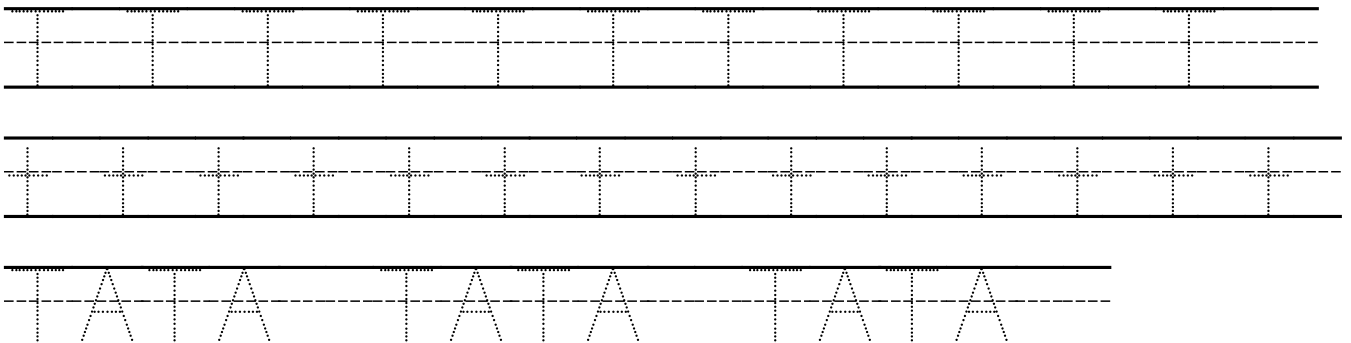



### Trasarea elementelor grafice

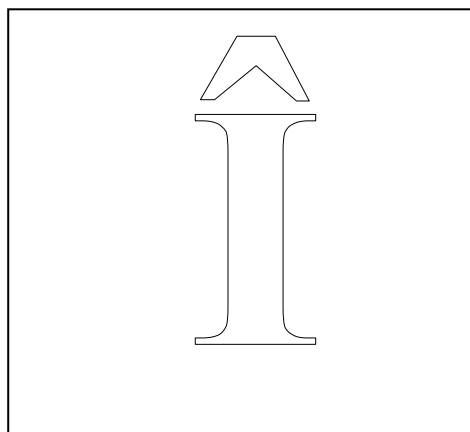
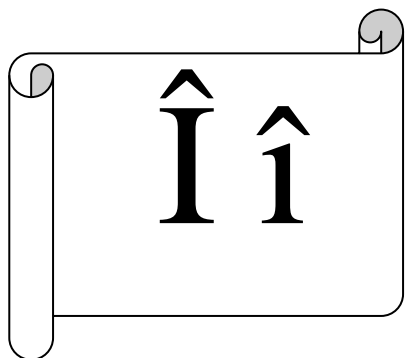

1. Desenați ochi, nas, gură și mâini literei „Î” de tipar, apoi colorați „căciulița” cu roșu și restul literei cu albastru:
2. Găsiți și colorați doar imaginile unor obiecte sau ființe a căror denumire începe cu sunetul „î”

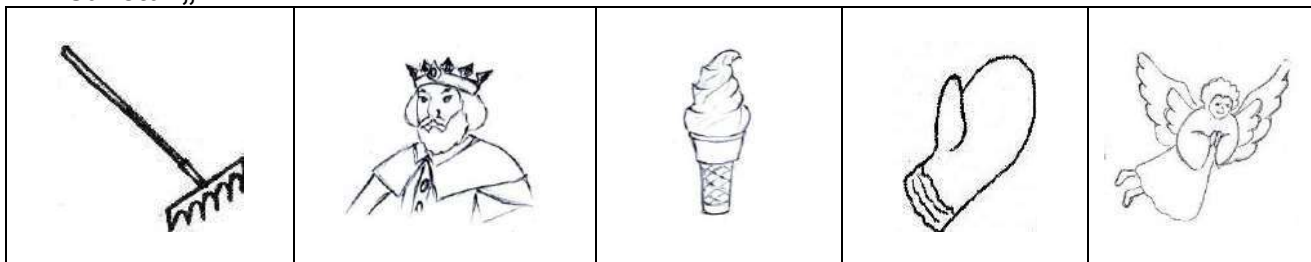

3. Descoperiți și colorați doar literele „Î” și „î”:

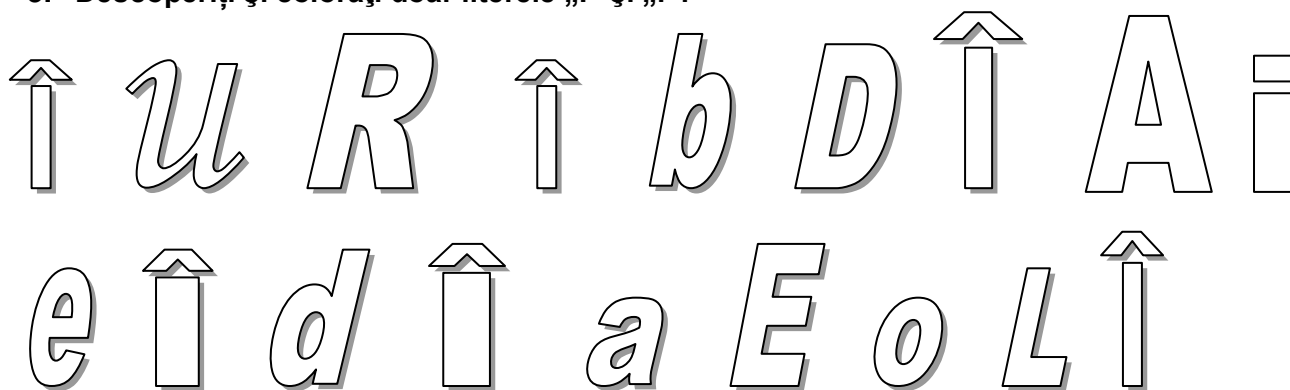

4. Trasați litera „Î”, „î” și cuvântul ÎN:

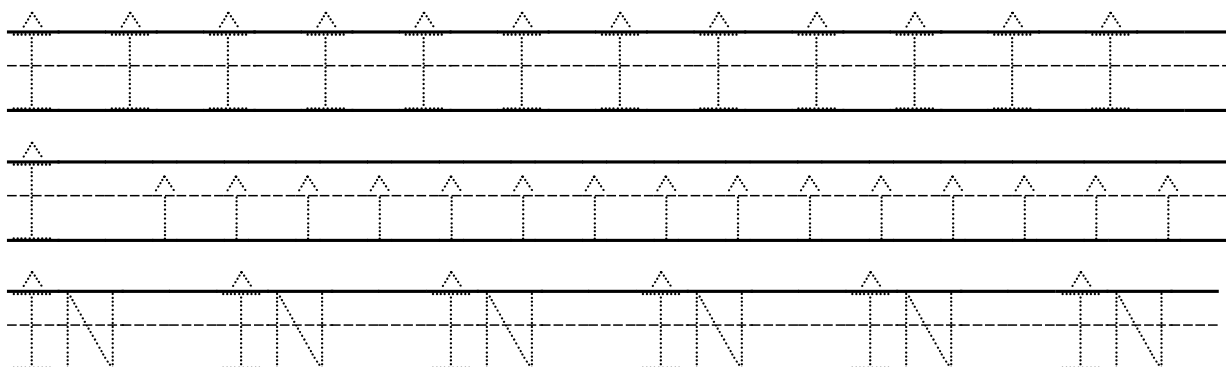



## Trasarea elementelor grafice

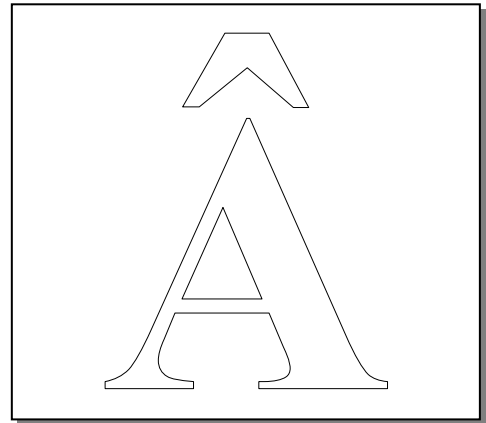
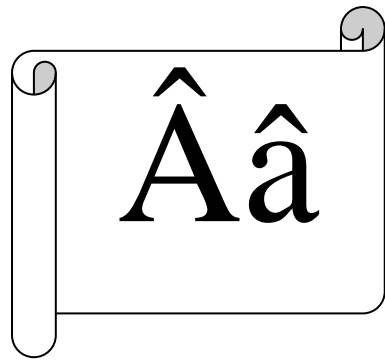

1. Colorați, cu ajutorul creionului cerat mov, litera „Â” de tipar:
2. Găsiți și colorați doar imaginile unor obiecte sau ființe a căror denumire conține sunetul „â”:

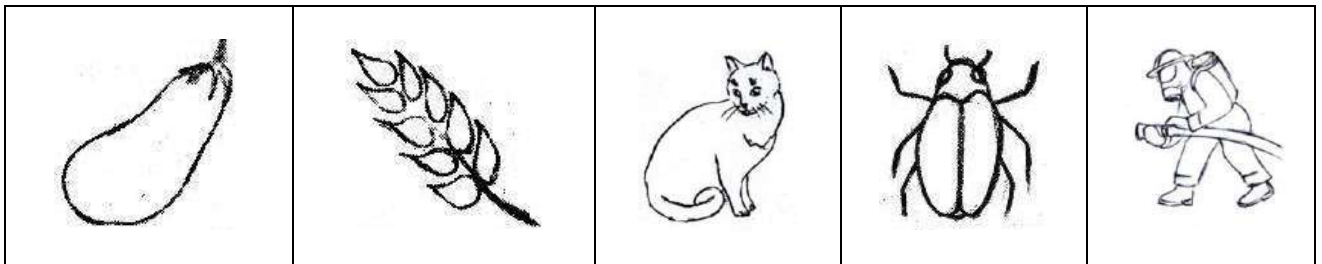

3. Descoperiți și colorați cu mov literele „Â” și „â”:



4. Trasați litera „Â”, „â” și cuvântul MÂNĂ:

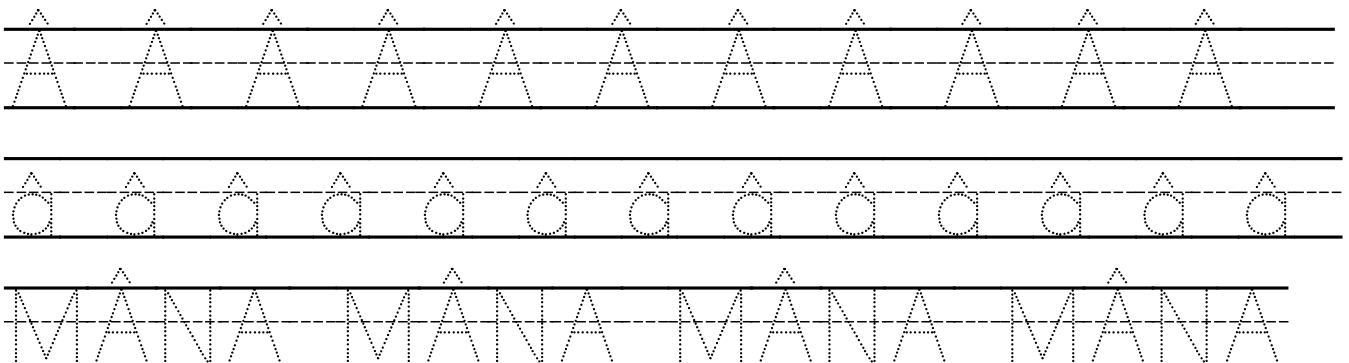



## Trasarea elementelor grafice

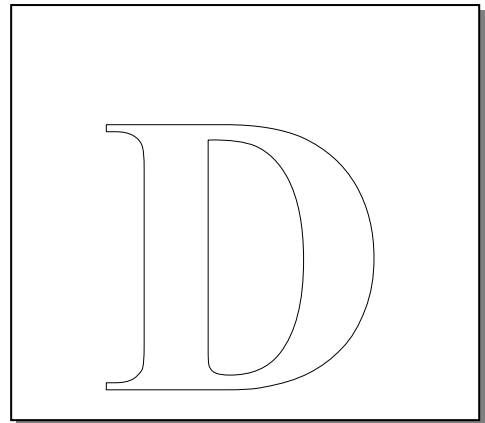
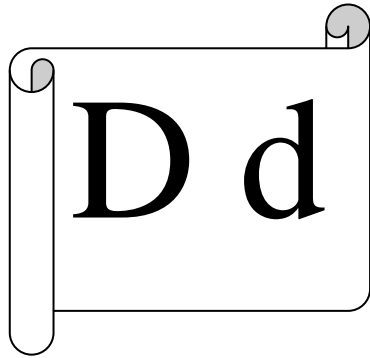

1. Hașurați cu portocaliu litera „D” de tipar:
2. Găsiți și colorați doar imaginile unor obiecte sau ființe a căror denumire începe sau se termină cu sunetul „D”:

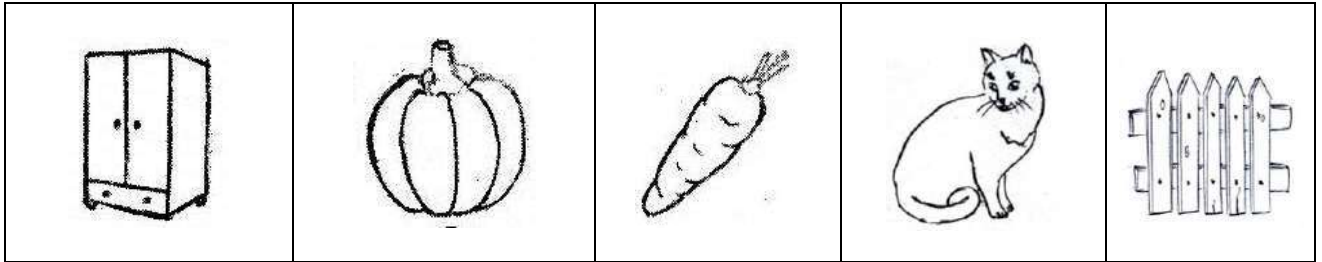

3. Descoperiți și colorați cu portocaliu litera „D” și cu roșu litera „d”:

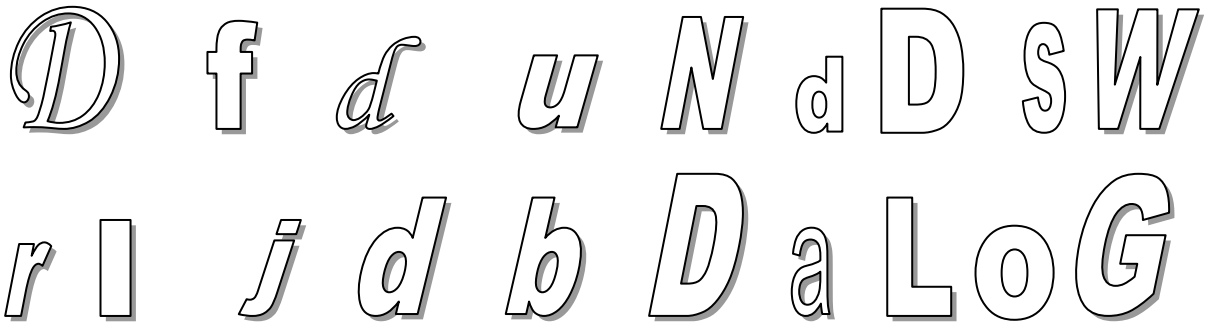

4. Trasați litera „D”, „d” și cuvântul DOI:

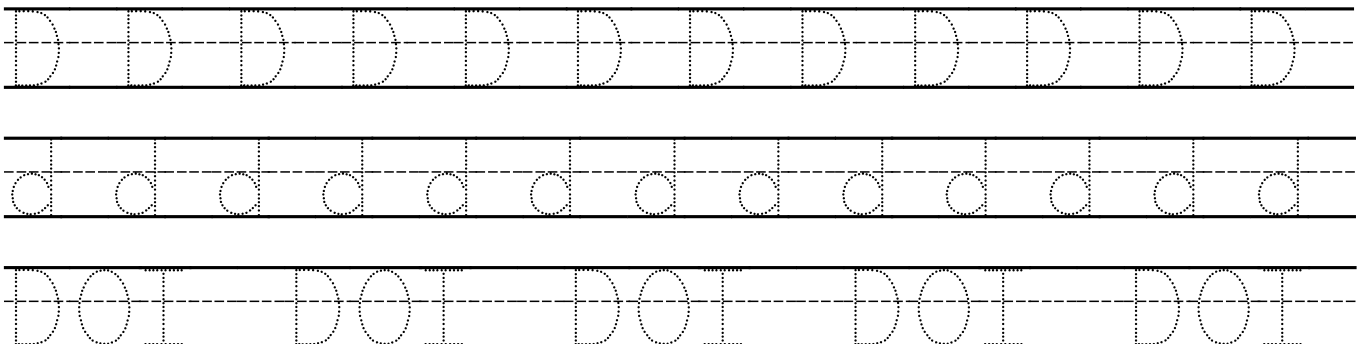



### Trasarea elementelor grafice

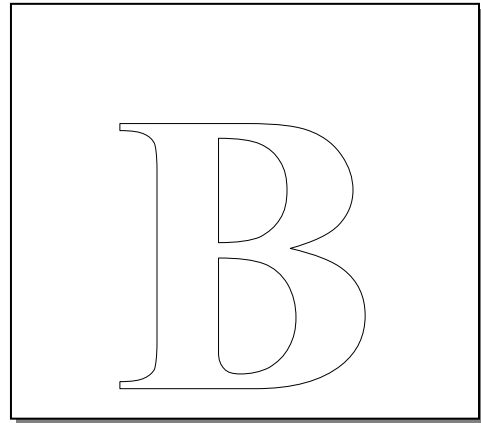
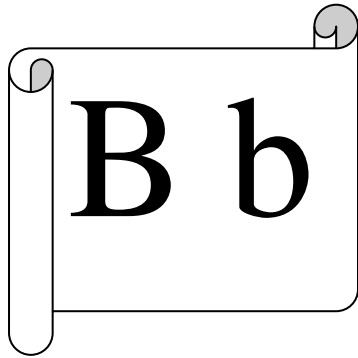

1. Modelați cu ajutorul plastilinei de culoare galbenă litera „B” de tipar:
2. Găsiți și colorați doar imaginile unor obiecte sau ființe a căror denumire începe cu sunetul „B”:

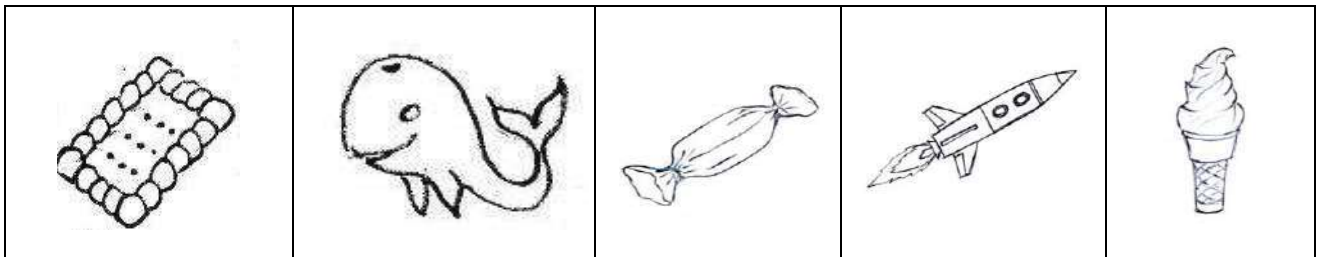

3. Descoperiți și colorați cu galben litera „B” și cu verde litera „b”:

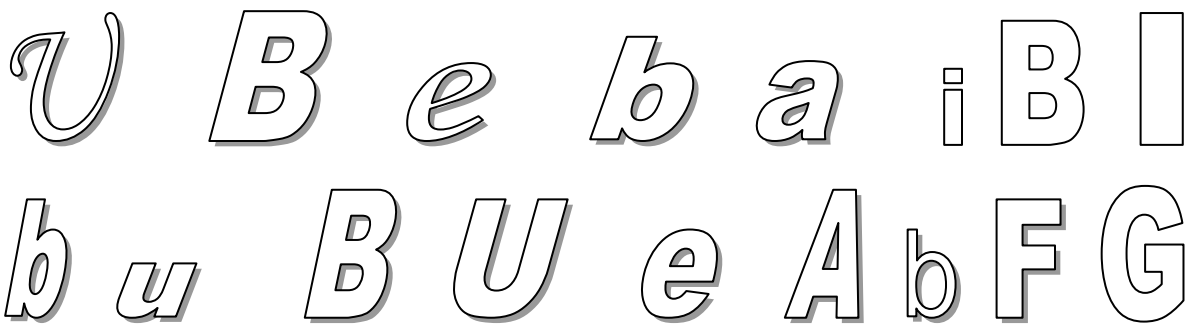

4. Trasați litera „B”, „b” și cuvântul BUN:

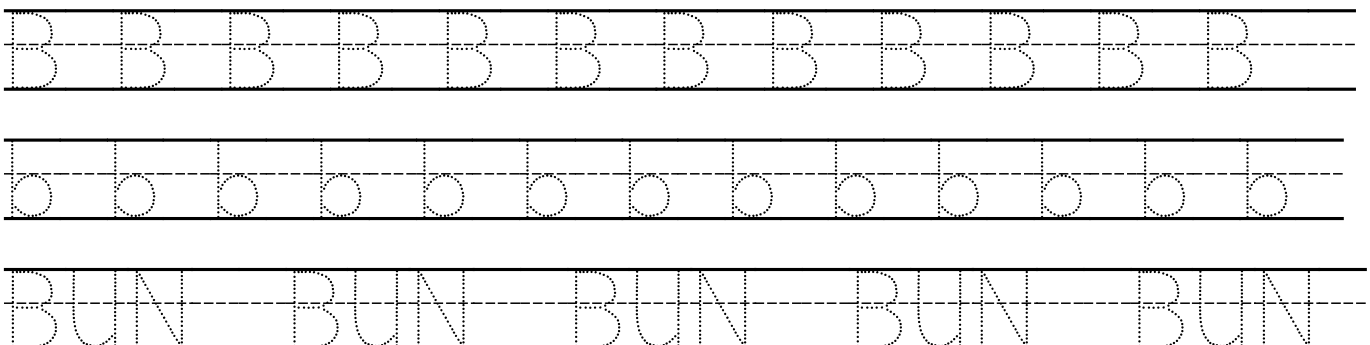



## Trasarea elementelor grafice

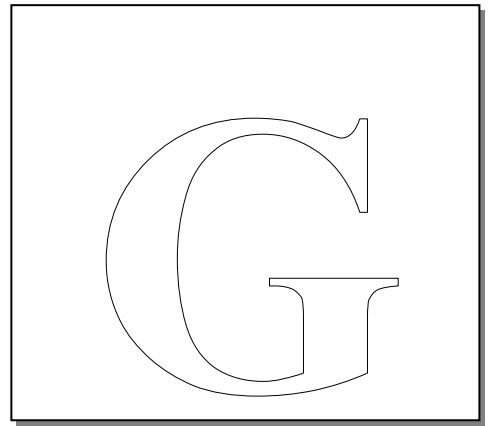
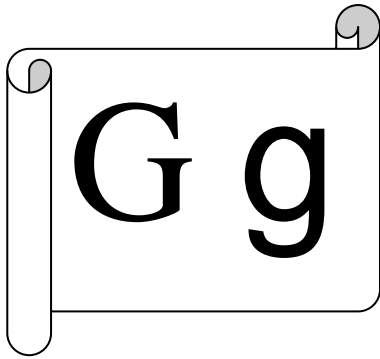

1. Colorați cu carioca roșie litera „G” de tipar:
2. Găsiți și colorați doar imaginile unor obiecte sau ființe a căror denumire începe cu sunetul „G”:

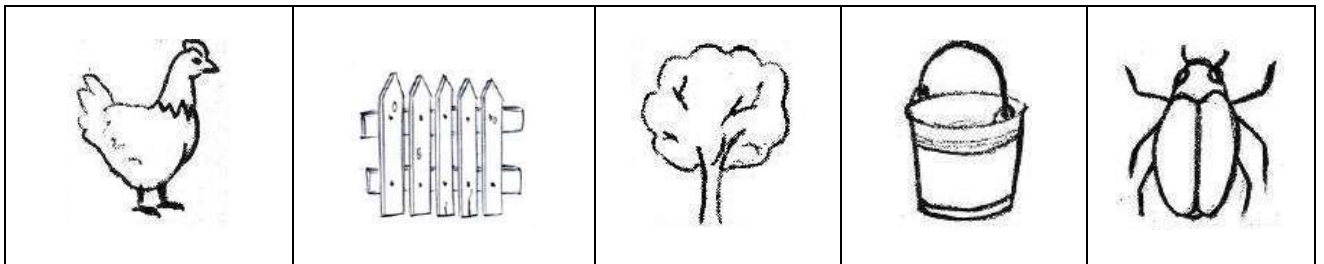

3. Descoperiți și colorați cu roșu literele „G” și „g”:



4. Trasați litera „G”, „g” și numele GABI:

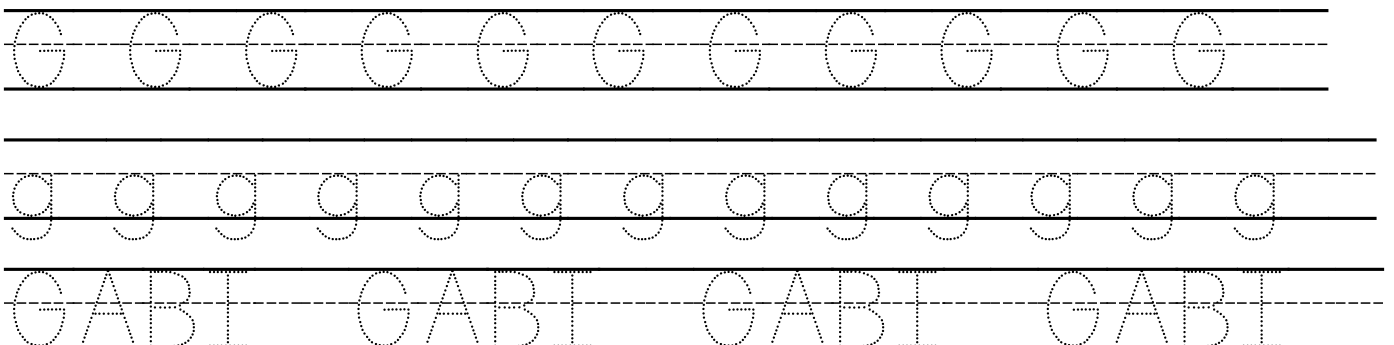



## Trasarea elementelor grafice

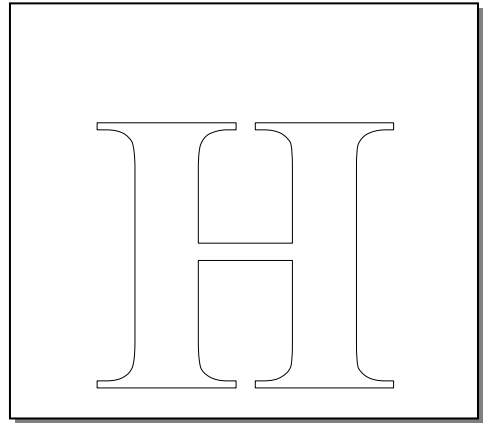
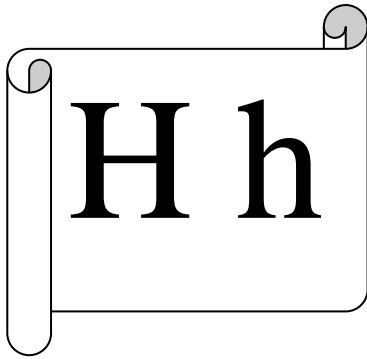

1. Modelați cu ajutorul plastilinei, litera „H” de tipar:
2. Găsiți și colorați doar imaginile unor obiecte sau ființe a căror denumire începe cu sunetul „H”:

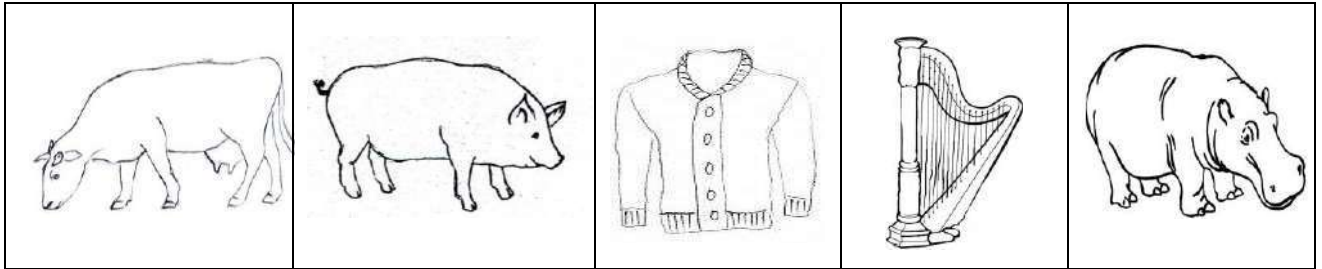

3. Descoperiți și colorați cu albastru litera „H” și cu roșu litera „h”:

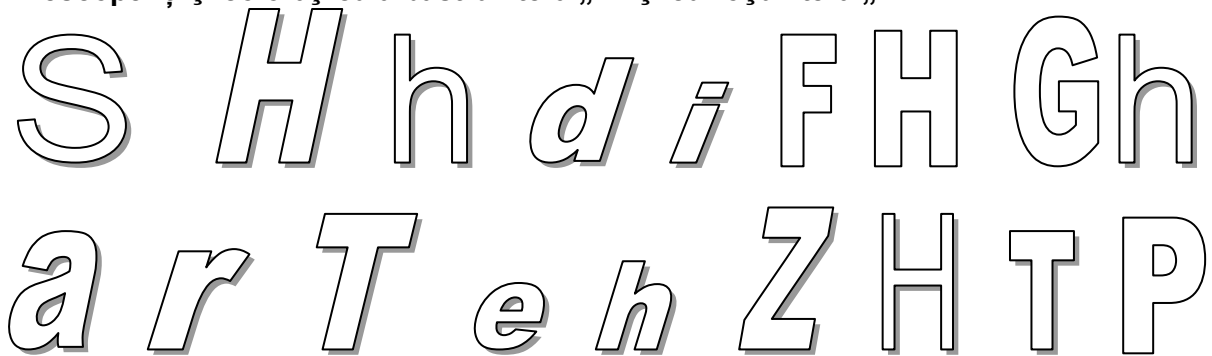

4. Trasați litera „H”, „h” și cuvântul HAI:

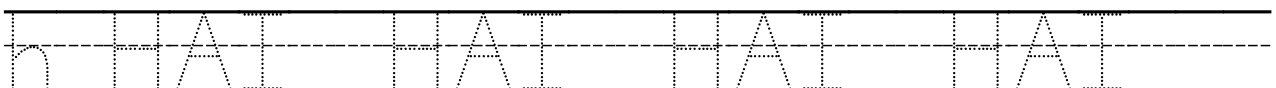
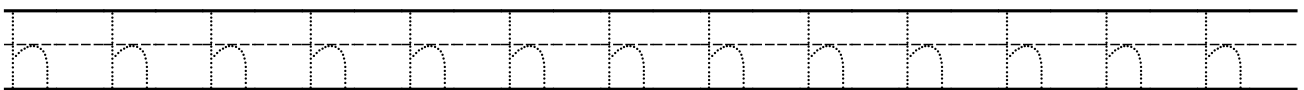
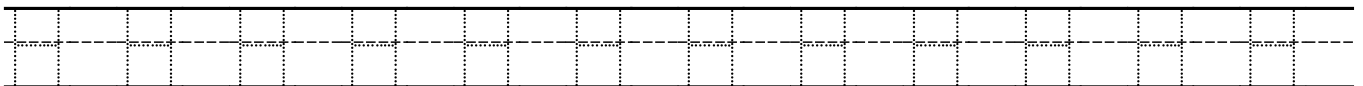



## Trasarea elementelor grafice

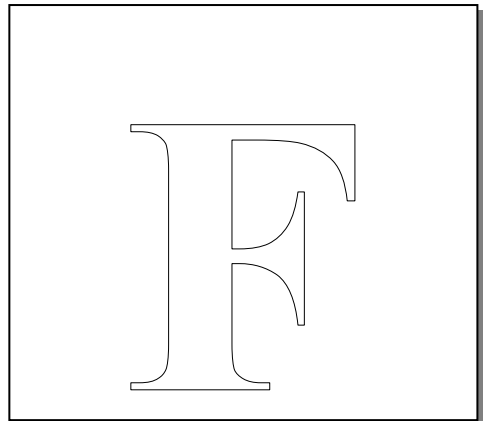
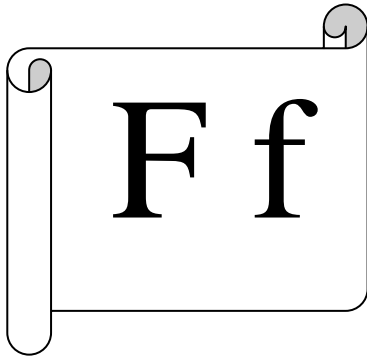

1. Colorați prin dactilopictură litera „F” de tipar:
2. Găsiți și colorați doar imaginile unor obiecte sau ființe a căror denumire începe cu sunetul „F”:

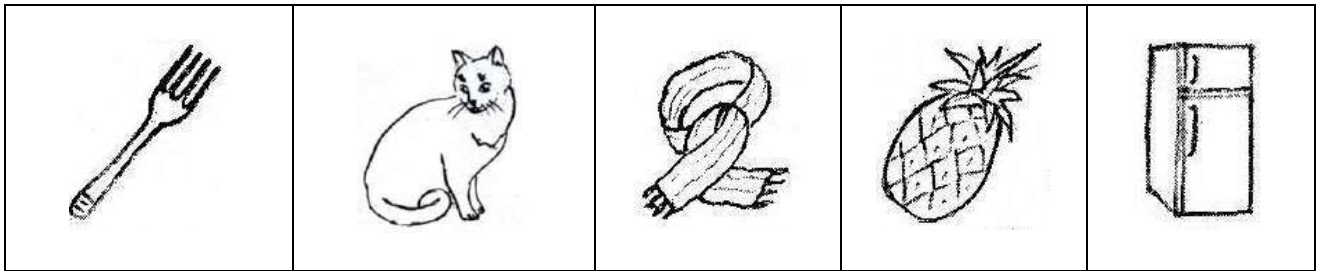

3. Descoperiți și colorați litera „F” cu galben și litera „f” cu roșu:



4. Trasați litera „F”, „f” și cuvântul FATA:

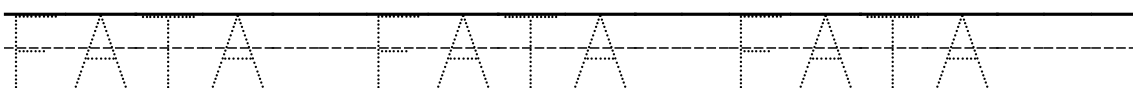
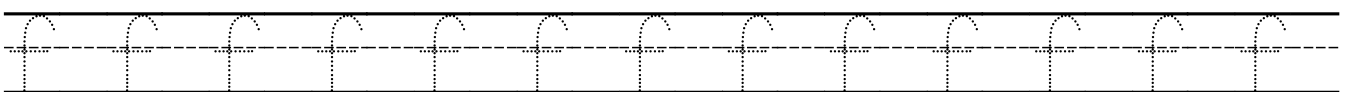
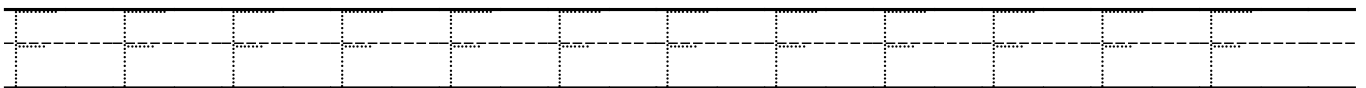





## Trasarea elementelor grafice

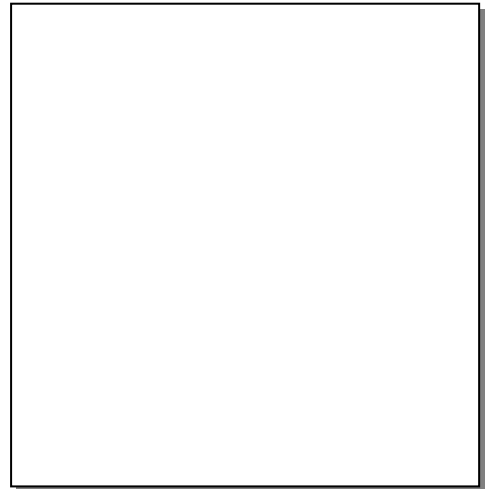
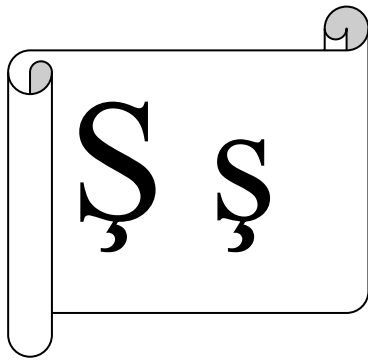

1. Cu ajutorul cariocii de culoare roșie colorați litera „Ș” de tipar:
2. Găsiți și colorați doar imaginile unor obiecte sau ființe a căror denumire începe cu sunetul „Ș”:

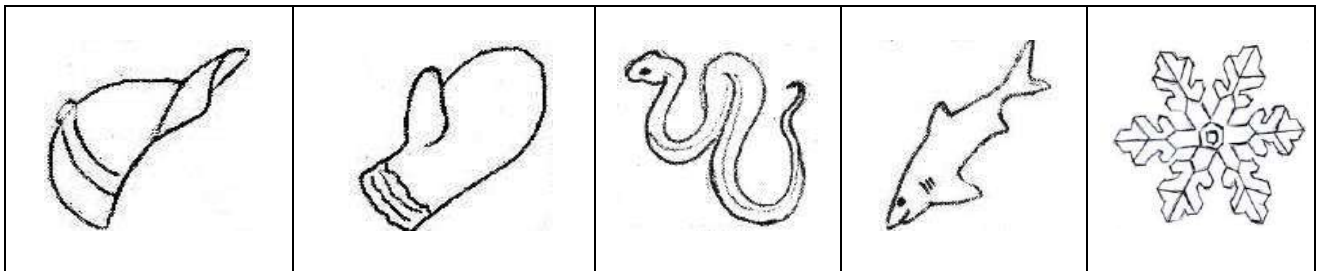

3. Descoperiți și colorați cu roșu literele „Ș” și „ș” și cu mov literele „O” și „o”:

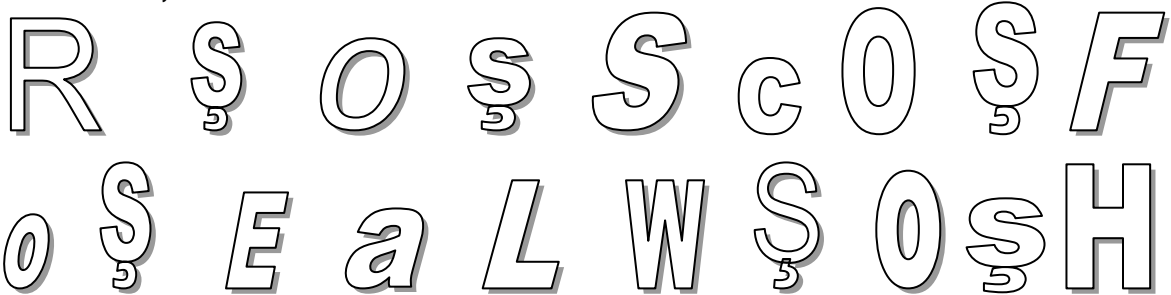

4. Trasați litera „Ș”, „ș” și cuvântul ȘA:

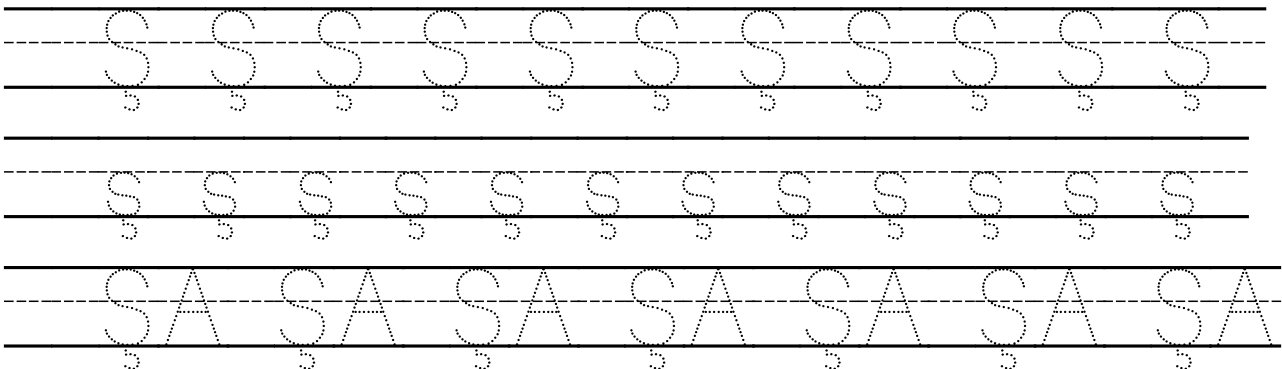



## Trasarea elementelor grafice

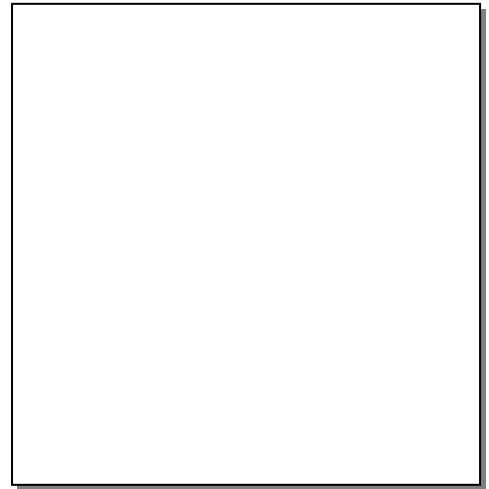
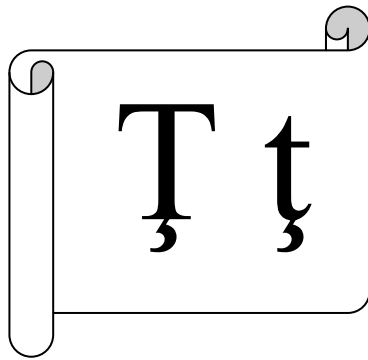

1. Hașurați cu culoarea verde litera „T” de tipar:

2. Găsiți și colorați doar imaginile unor obiecte sau ființe a căror denumire începe cu sunetul „T”:

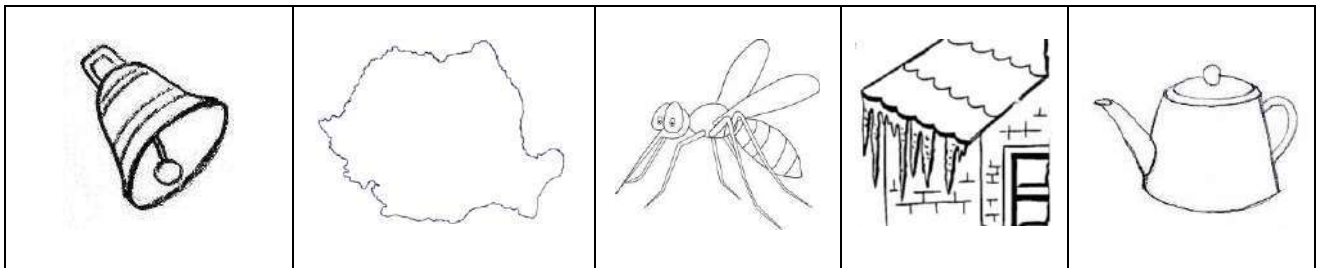

3. Descoperiți și colorați cu verde litera „T” și cu roșu litera „t”:

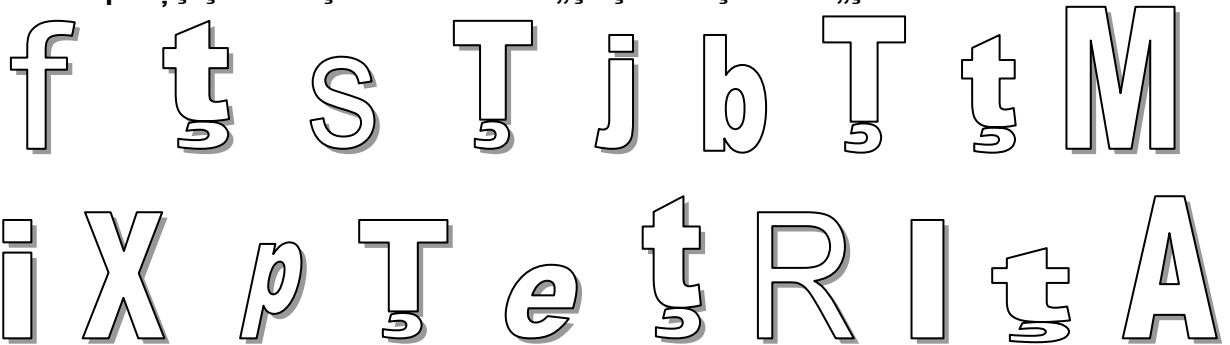

4. Trasați litera „T”, „t” și cuvântul TAP:

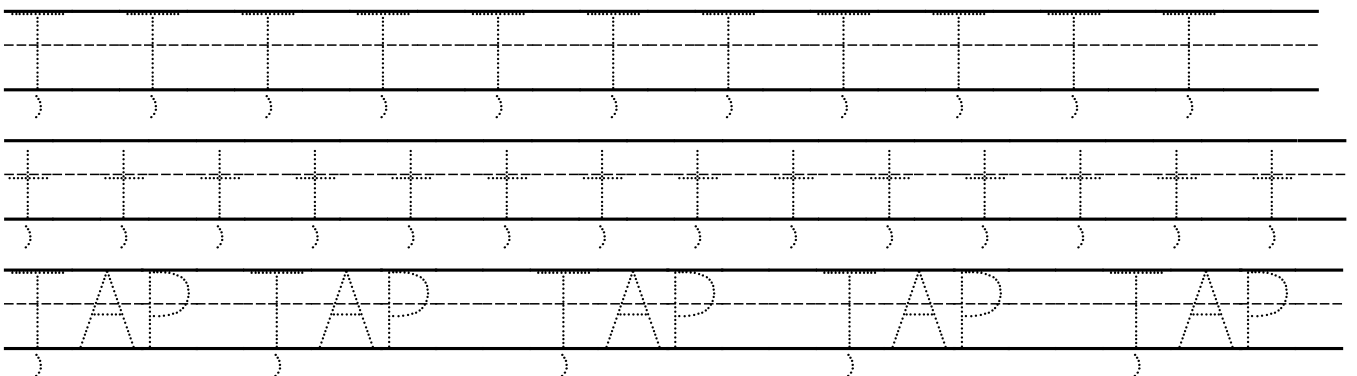



## Trasarea elementelor grafice

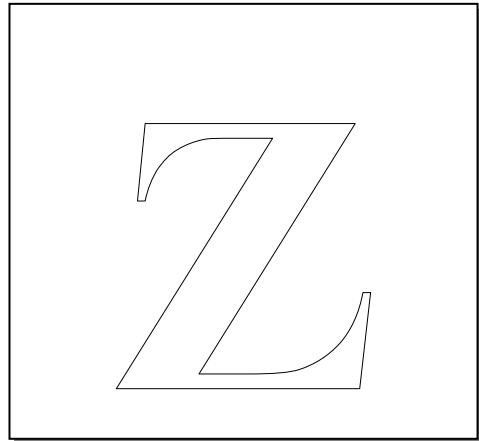
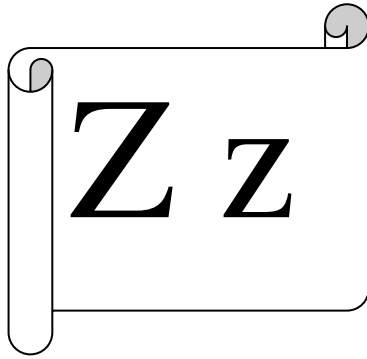

1. Tăiați și lipiți trei fâșii de hîrtie colorată și înfrumusețați astfel litera „Z” de tipar:
2. Găsiți și colorați doar imaginile unor obiecte sau ființe a căror denumire începe cu sunetul „Z” sau îl conține:

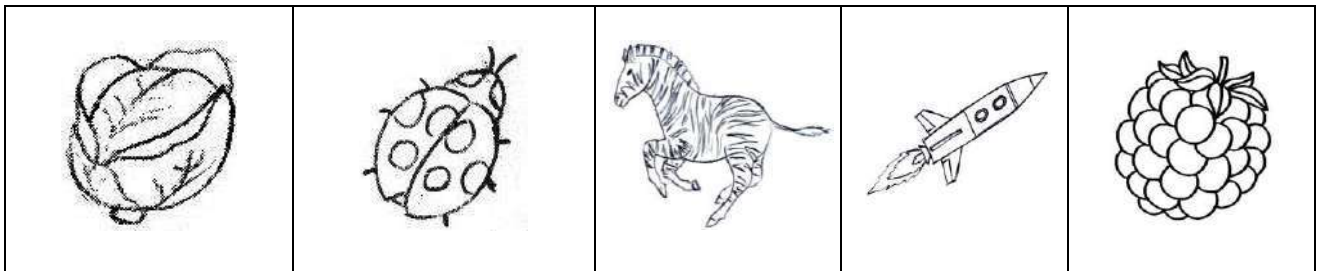

3. Descoperiți și colorați cu mov literele „Z” și „z”:

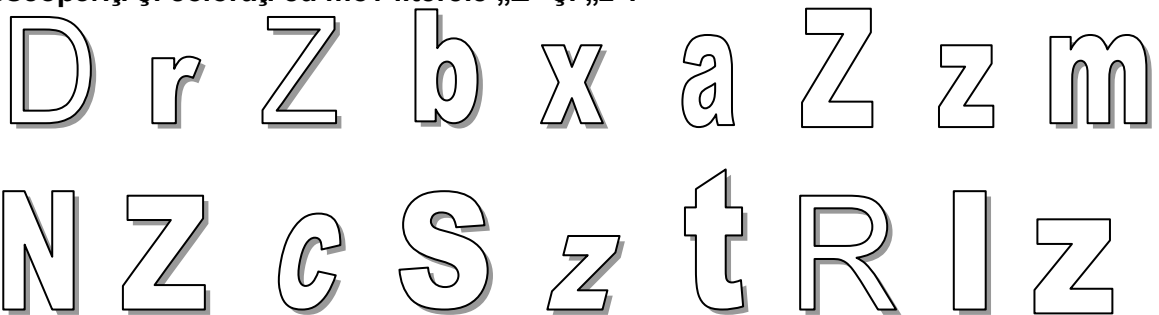

4. Trasați litera „Z”, „z” și cuvântul ZAR:

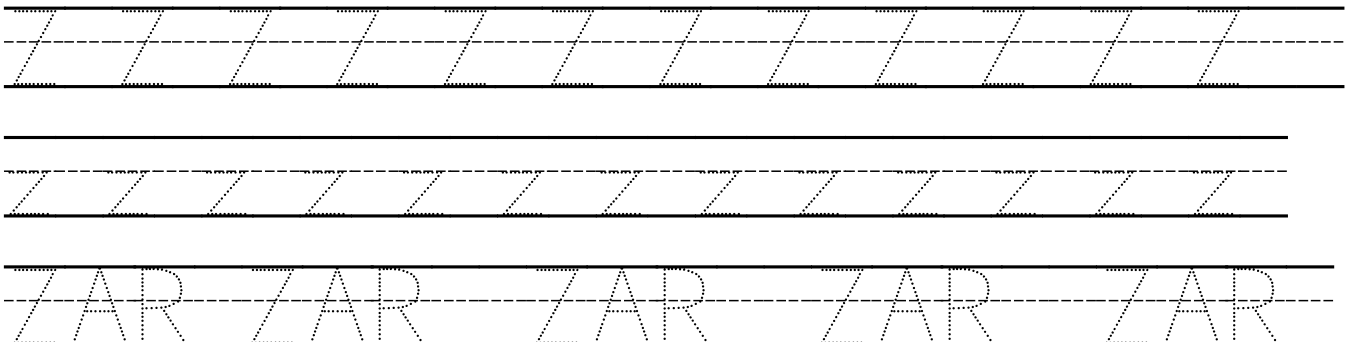



### Trasarea elementelor grafice

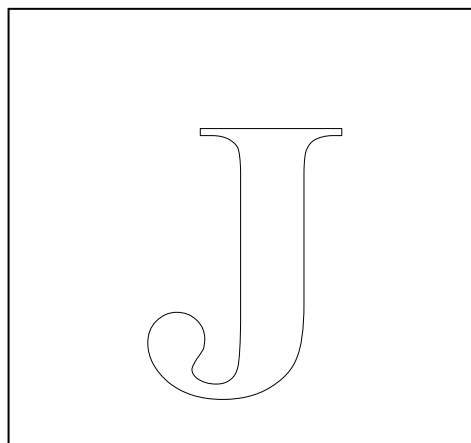
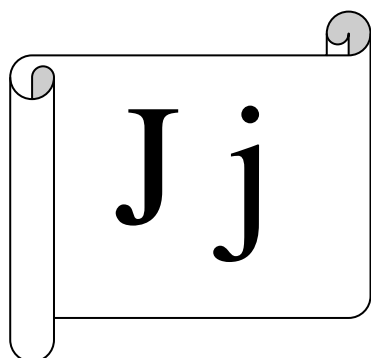

1. Faceți bulinuțe roșii, galbene, albastre și verzi pe litera „J” de tipar:
2. Găsiți și colorați doar imaginile unor obiecte sau ființe a căror denumire începe cu sunetul „J”:

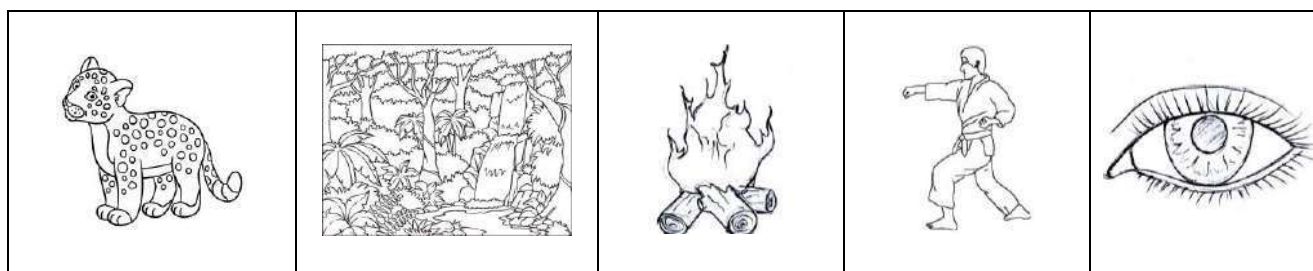

3. Descoperiți și colorați cu verde literele „J” și „j”:

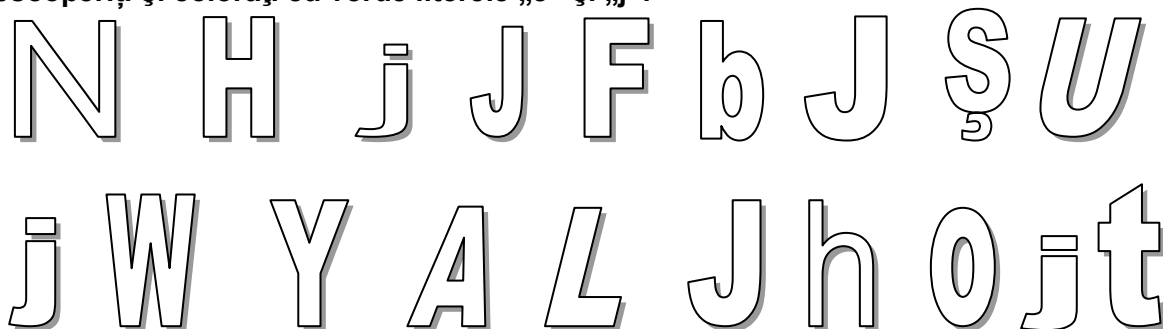

4. Trasați litera „J”, „j” și cuvântul JOC:

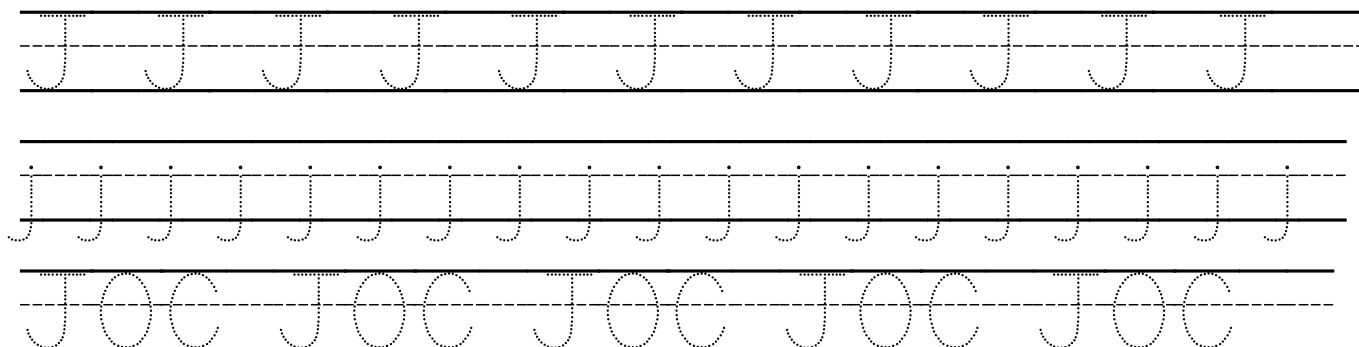



## Trasarea elementelor grafice

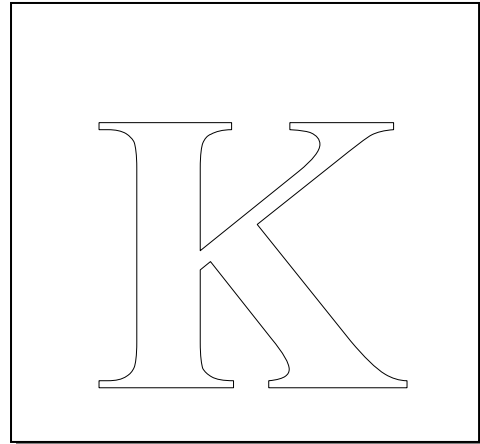
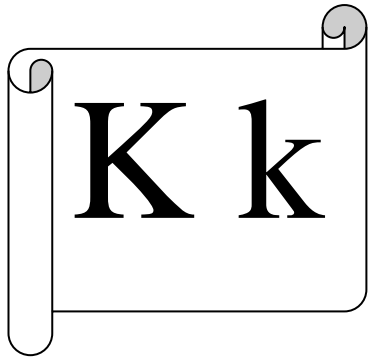

1. Colorați cu maro litera „K” de tipar:
2. Găsiți și colorați doar imaginile unor obiecte sau ființe a căror denumire începe cu litera „K”:

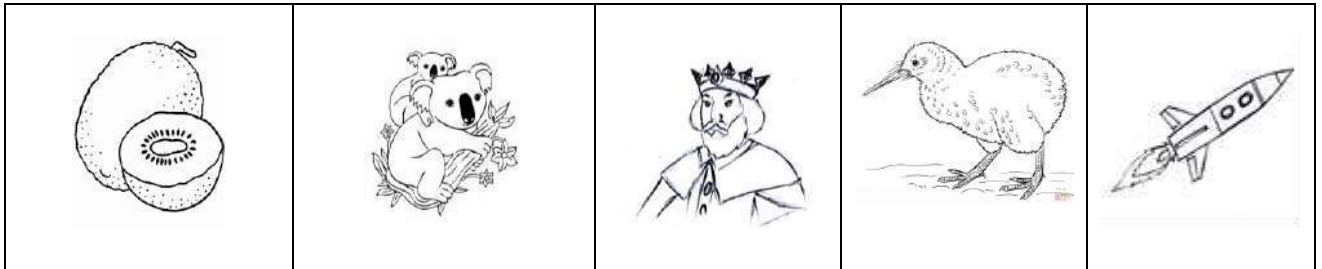

3. Descoperiți și colorați cu maro literele „K” și „k”:



4. Trasați litera „K”, „k” și cuvântul KOALA:

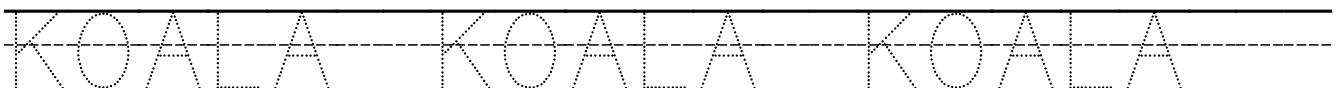
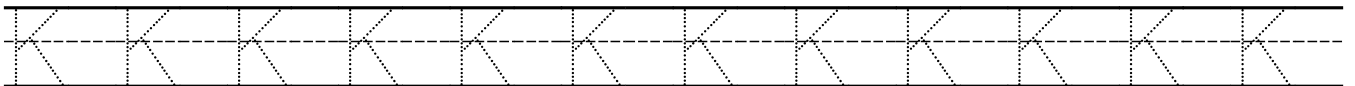



## Trasarea elementelor grafice

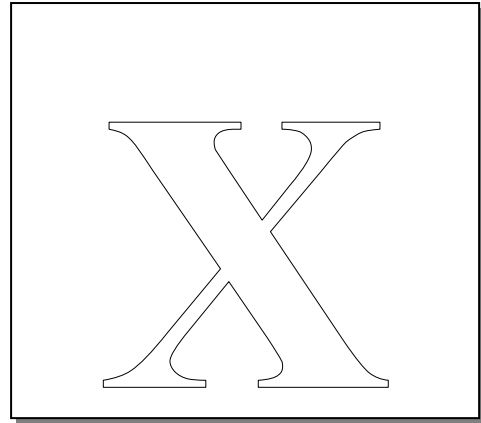
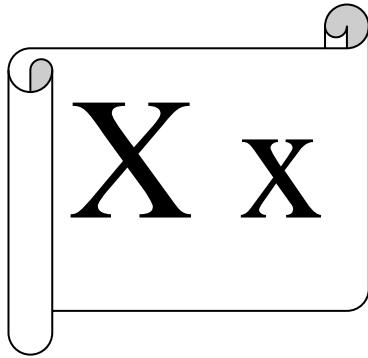

1. „Construiți” cu ajutorul plastilinei de culoare roz, litera „X” de tipar:
2. Găsiți și colorați doar imaginile unor obiecte sau ființe a căror denumire începe sau se termină cu sunetele „cs”:

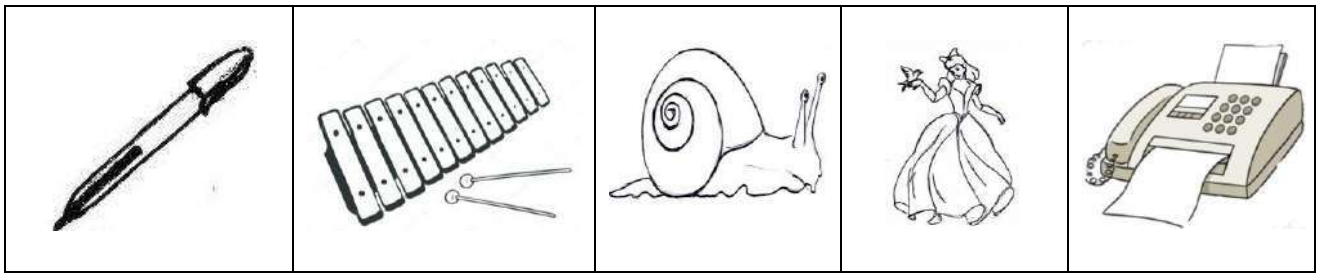

3. Descoperiți și colorați cu roz literele „X” și „x”:

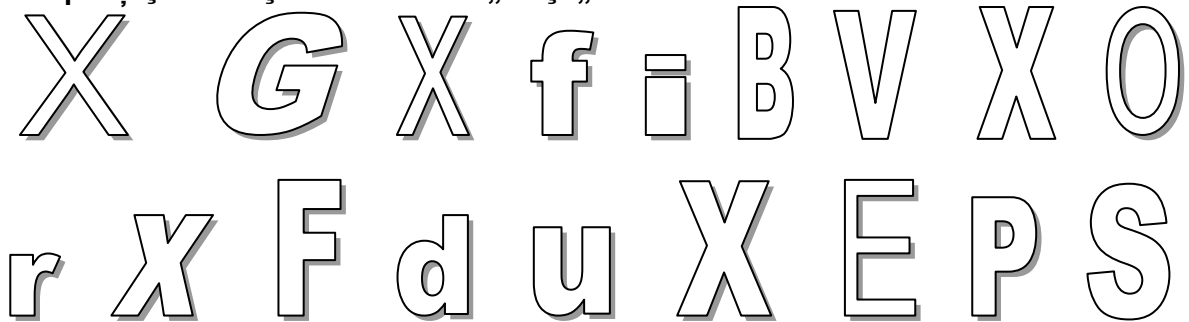

4. Trasați litera „X”, „x” și cuvântul PIX:

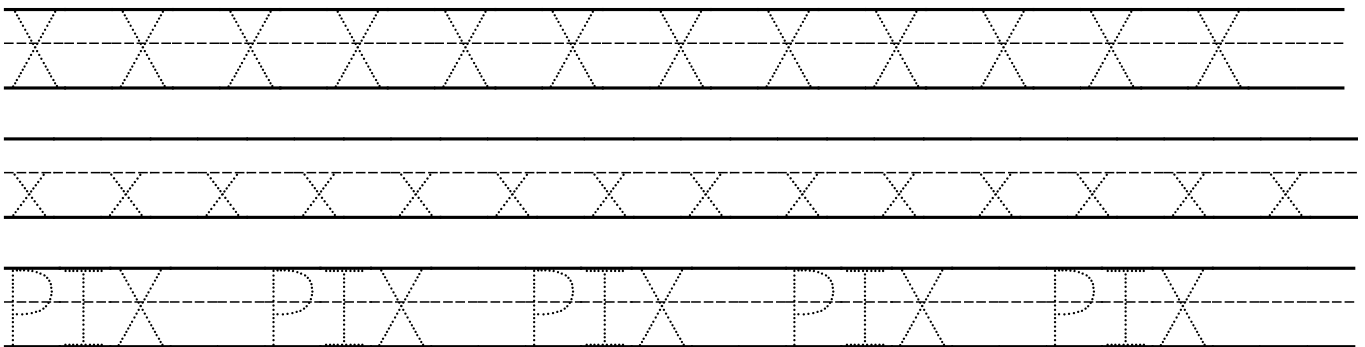



## Trasarea elementelor grafice

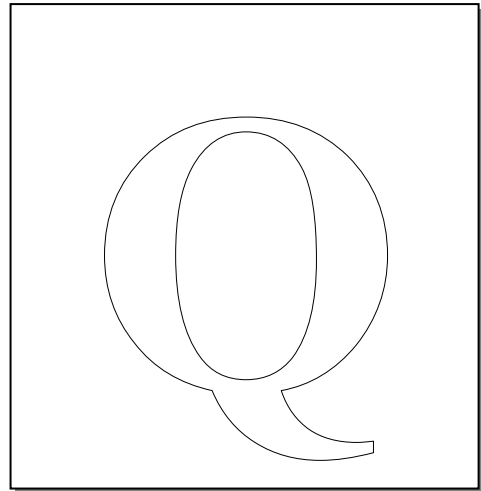
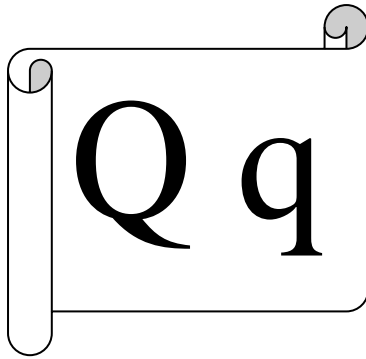

1. Colorați cu ajutorul cariocii de culoare albastră, litera „Q” de tipar:
2. Găsiți și colorați doar imaginile unor obiecte sau ființe a căror denumire începe cu sunetul „Q”:

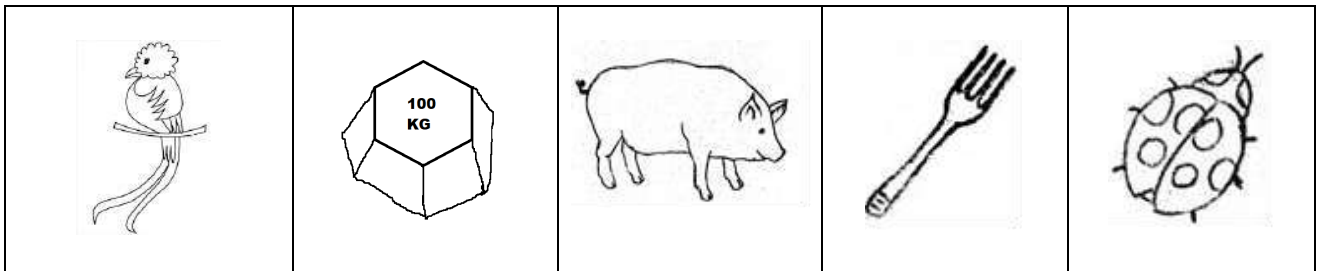

3. Descoperiți și colorați cu albastru literele „Q” și „q”:

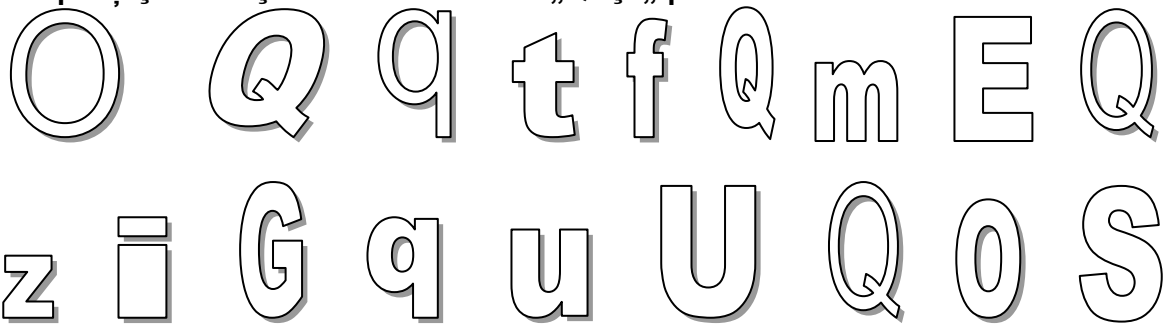

4. Trasați litera „Q”, „q” și numele păsării QUETZAL:

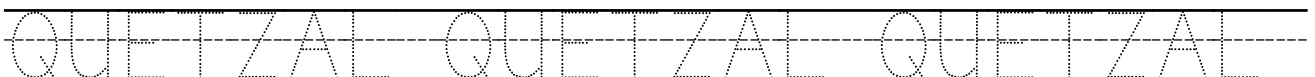
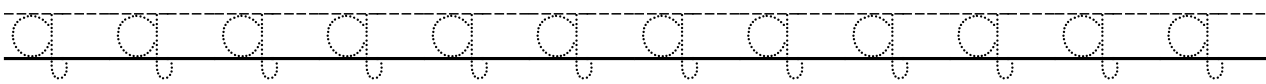
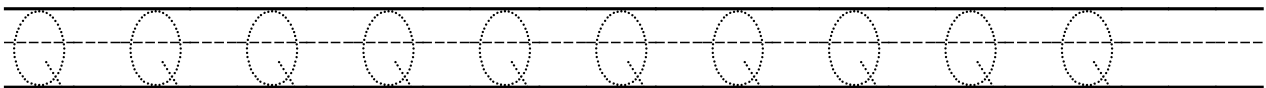



## Trasarea elementelor grafice

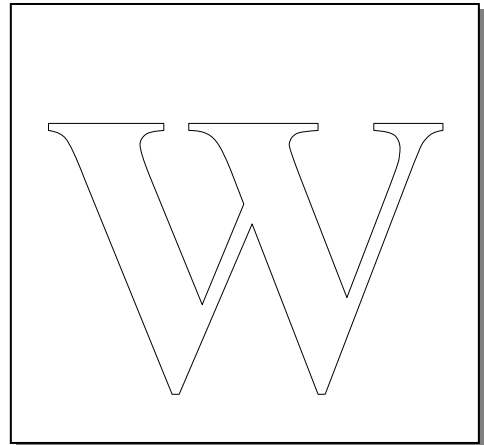

1. Colorați cu roșu litera „W” de tipar:
2. Găsiți, împreună cu un adult, și colorați doar imaginile unor obiecte sau ființe a căror denumire conține litera „W”:

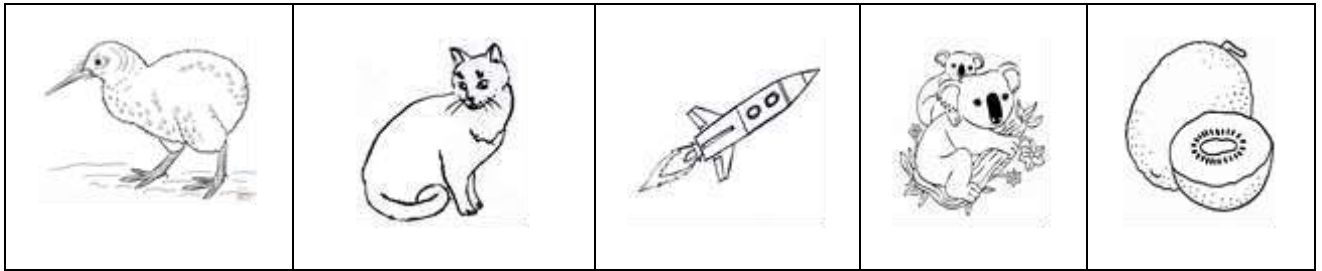

3. Descoperiți și colorați cu roșu literele „W” și „w”:



4. Trasați litera „W”, „w” și cuvântul KIWI:

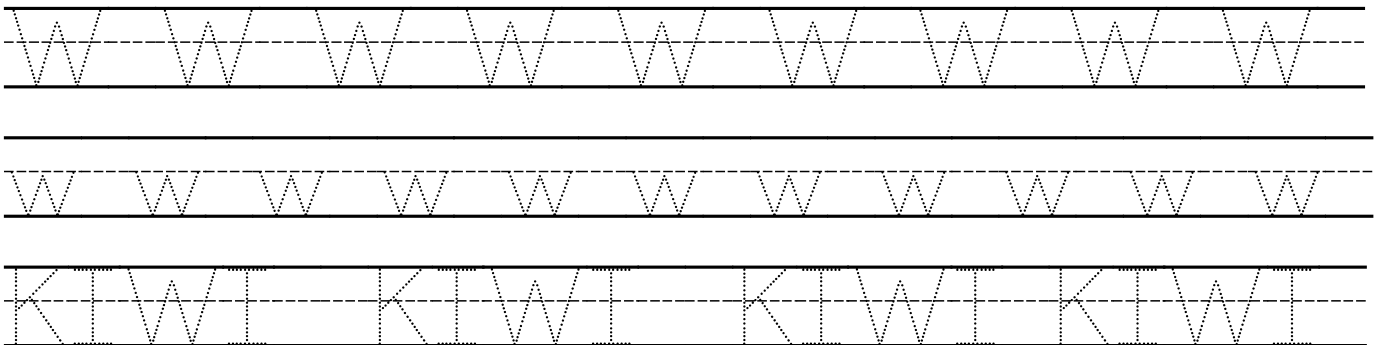





## Trasarea elementelor grafice

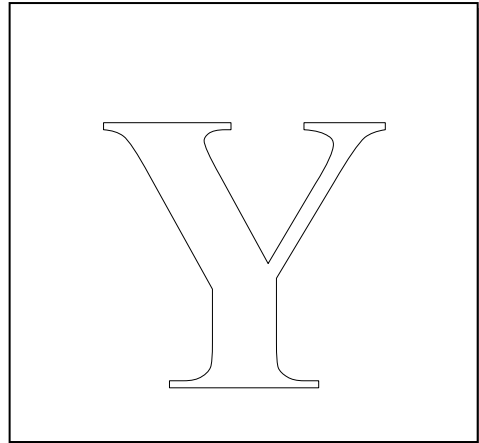
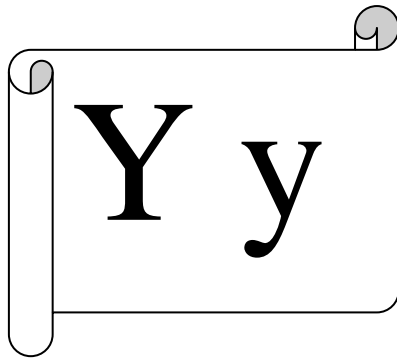

1. Modelați cu ajutorul plastilinei litera „Y” de tipar:
2. Găsiți, împreună cu un adult, și colorați doar imaginile unor obiecte sau ființe a căror denumire începe cu litera „Y”:

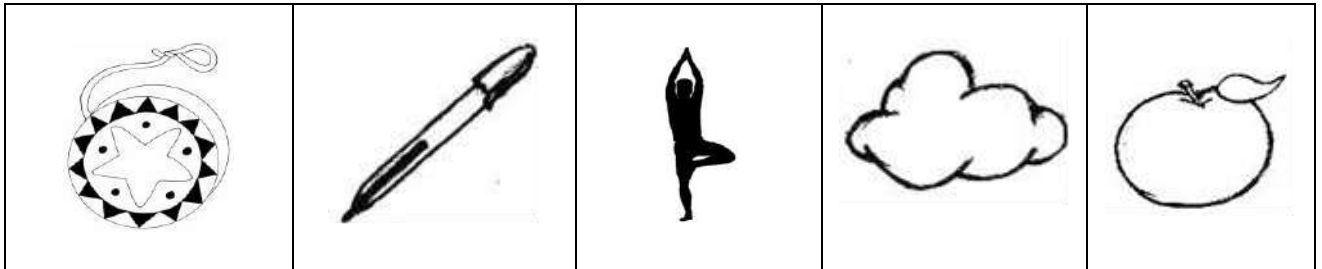

3. Descoperiți și colorați cu verde literele „Y” și „y”:

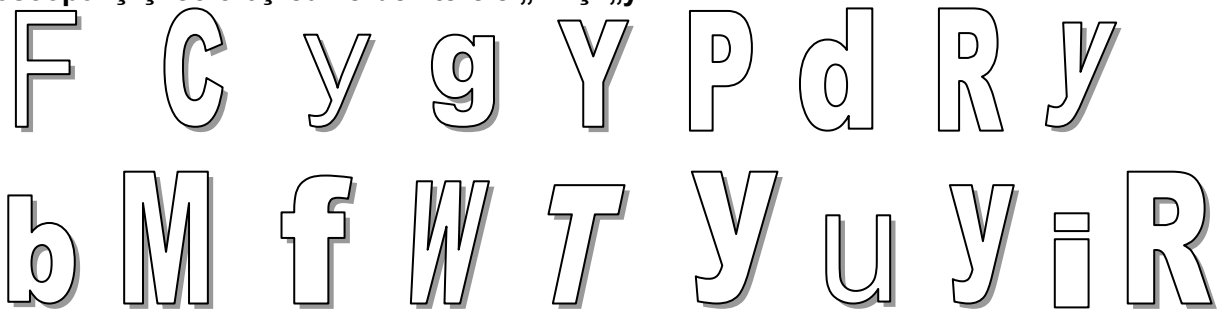

4. Trasați litera „Y”, „y” și cuvântul YOGA:

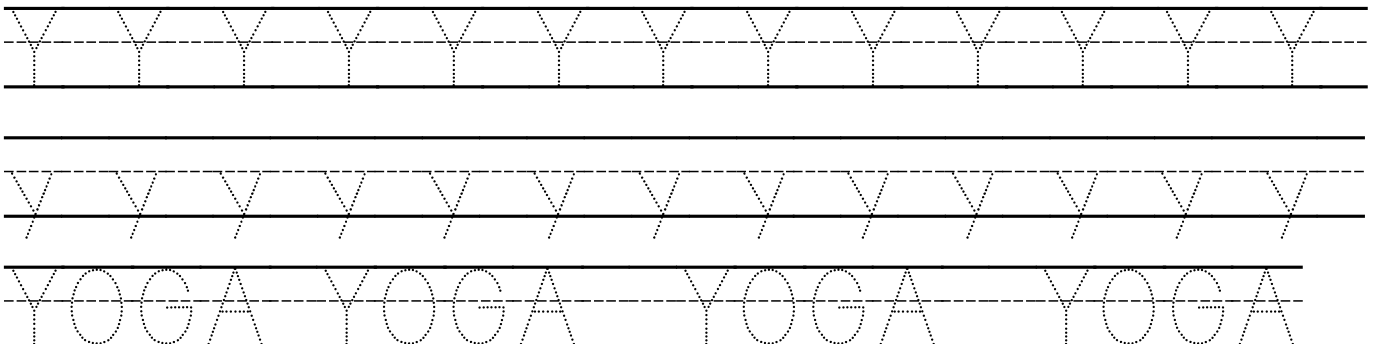



## Transmiterea de mesaje simple

1. Confeționați o felicitare pentru ziua mamei. Scrieți pe felicitare cu litere mari decupate din reviste „8 MARTIE”.
2. Decorați obiectele personale din imaginile de mai jos cu semnele grafice învățate.



3. Scrieți pe paginile cărții literele mari de tipar învățate.

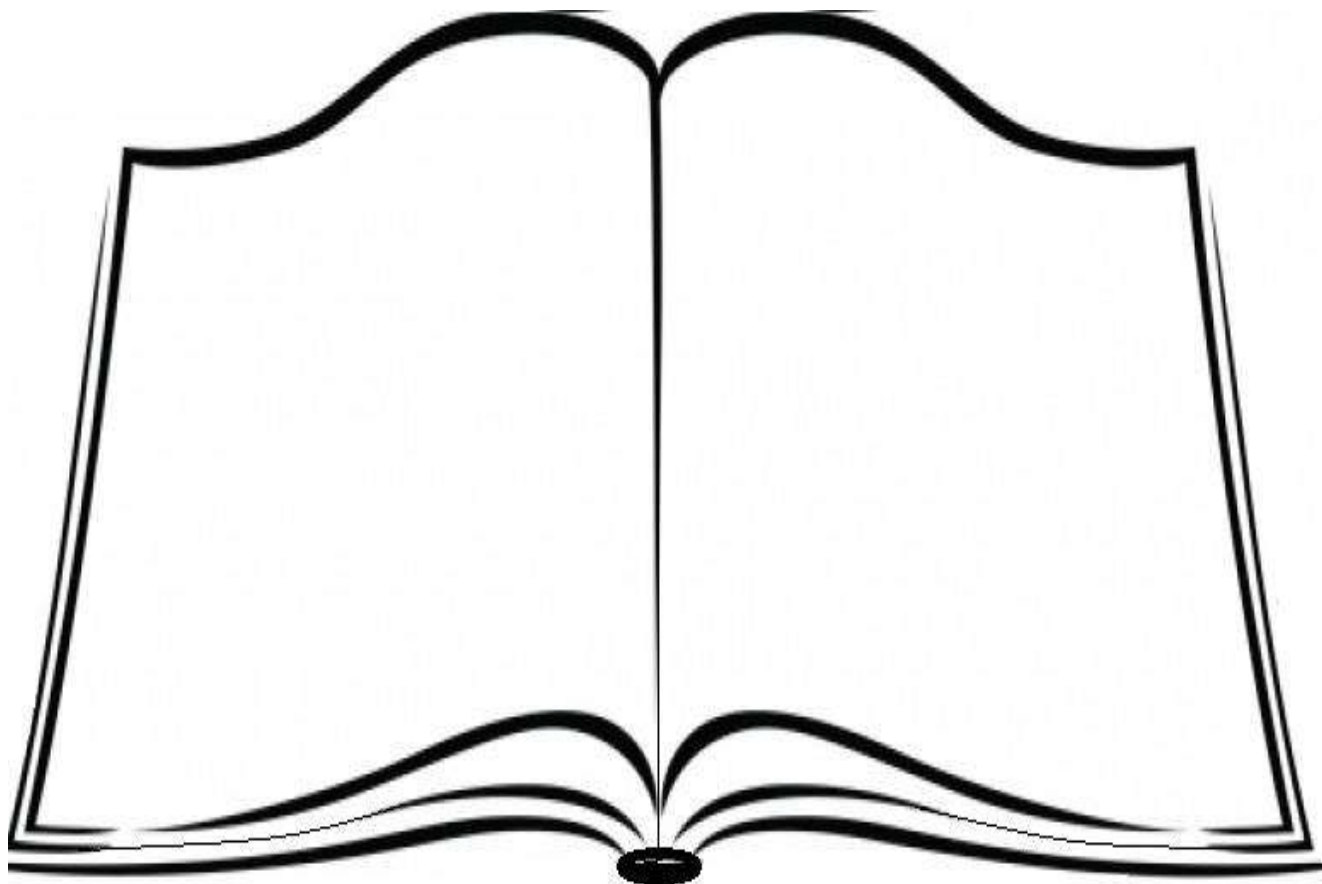



## Transmiterea de mesaje simple

1. Realizați în spațiul de mai jos o scrisoare adresată unei persoane dragi. Arătați ceea ce ați învățat: cifre, litere, desene. Semnați scrisoarea scriindu-vă numele cu litere mari de tipar.

A large, empty rounded rectangular box intended for the student to write a letter.



## Utilizarea limbajului neconvențional

1. Realizați un afiș (folosind hârtie colorată și carioci sau creioane colorate) prin care să evidențiați trăsăturile personale, folosind simboluri sau imagini.
2. Completați căsuțele corespunzătoare orelor pe care le aveți în orar, folosind simboluri (de exemplu pentru matematică - cifre, pentru comunicare - litere):

LUNI	MARȚI	MIERCURI	JOI	VINERI

3. Realizați o invitație la ziua voastră de naștere, folosind desene, simboluri sau cuvinte.

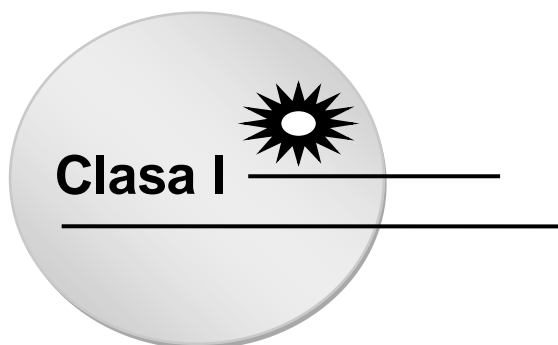

**Competența generală**

**1. RECEPTAREA DE MESAJE ORALE  
ÎN CONTEXTE DE COMUNICARE CUNOSCUTE**

**Competențe specifice**

**1.1. Identificarea semnificației unui mesaj oral, pe teme accesibile, rostit cu claritate**

---

---

**1.2. Identificarea unor informații variate dintr-un mesaj rostit cu claritate**

---

---

**1.3. Identificarea unor sunete, silabe, cuvinte în enunțuri rostite cu claritate**

---

---

**1.4. Exprimarea interesului pentru receptarea de mesaje orale, în contexte de comunicare cunoscute**

---

---



## Identificarea semnificației unui mesaj audiat

### 1. Ascultați cu atenție:

Elena a participat la un concurs de desene. Ea a trebuit să deseneze anotimpul toamna. A desenat o fată cu părul lung, castaniu, îmbrăcată cu o rochie făcută din frunze galbene, roșii și verzi. Pe cap purta o pălărie care semăna cu un coș plin cu fructe: mere, pere, nuci, prune și struguri, iar în mână ținea un coș cu legume: varză, ardei, vânăță, ceapă, morcov și cartofi. În jurul ei erau multe flori colorate, dar și câțiva nori din care cădeau picături de ploaie. Când a terminat, Elena era foarte mândră de desenul ei.

### 2. Răspundeți oral la întrebările:

- La ce eveniment a participat Elena?
- Ce a trebuit să deseneze fata?
- Cum a desenat Elena, anotimpul toamna?
- Ce credea ea despre desenul realizat?

### 3. Încercuiți elementele care apar în desenul Elenei.

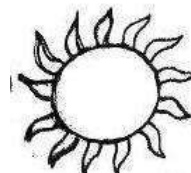
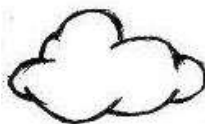
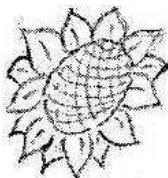

### 4. Colorați fructele pe care le-a desenat Elena.

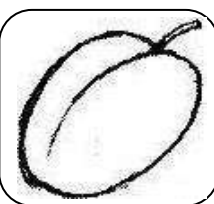
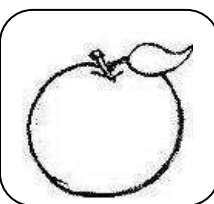
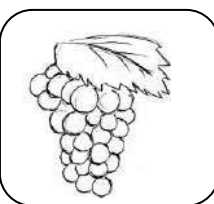
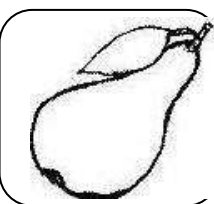
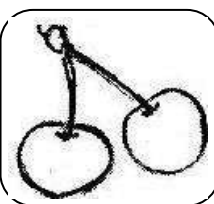
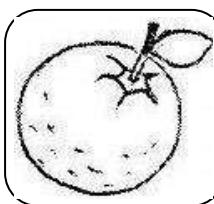

### 5. Colorați legumele pe care le-a desenat Elena.

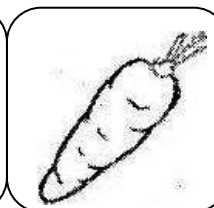
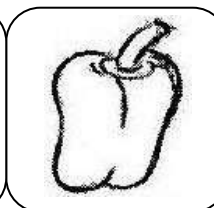
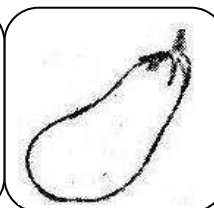
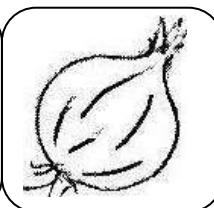
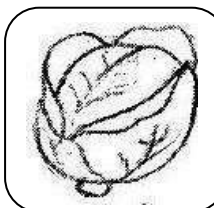

6. Priviți imaginile din fiecare rând și tăiați cu o linie ce nu se potrivește.

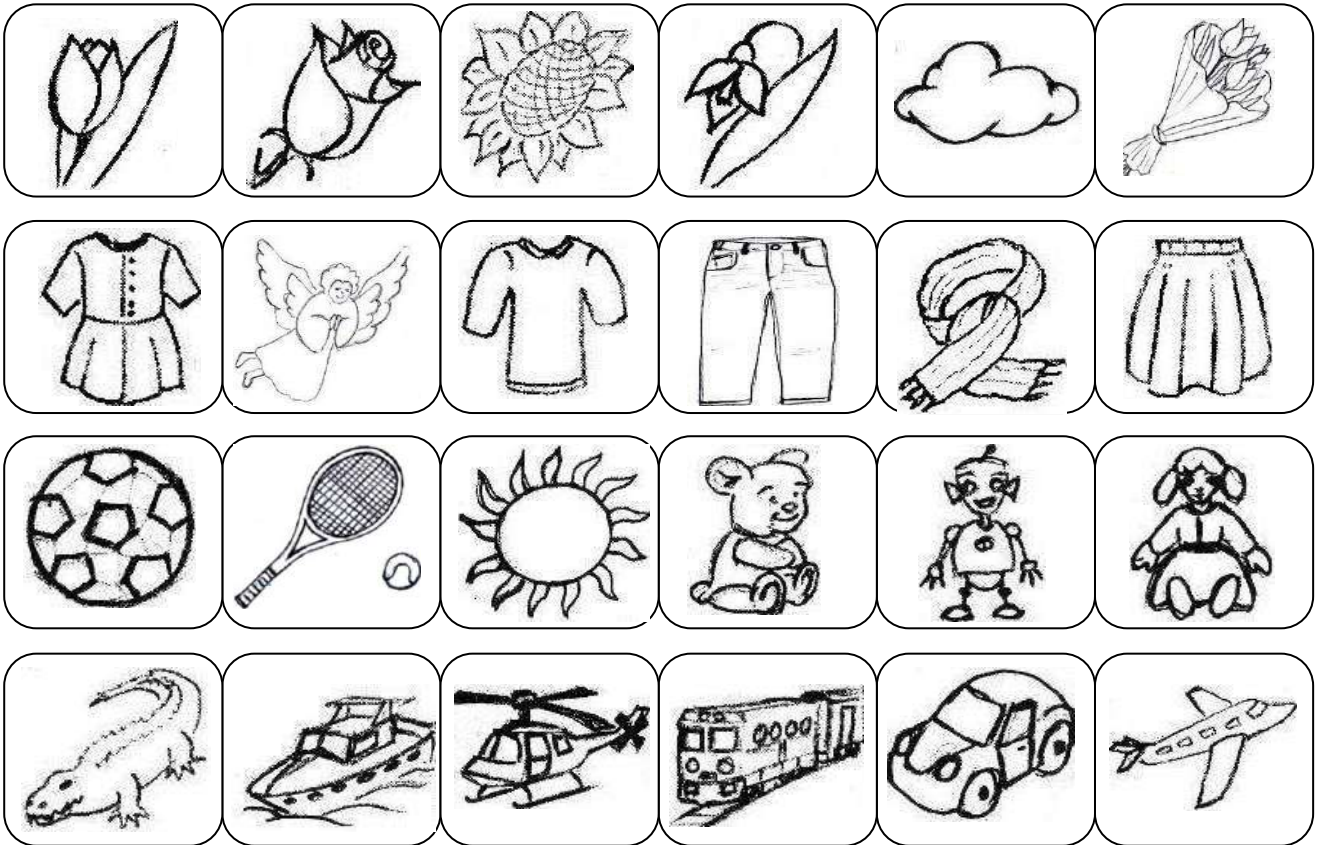

7. Realizați un desen asemănător cu cel făcut de Elena.

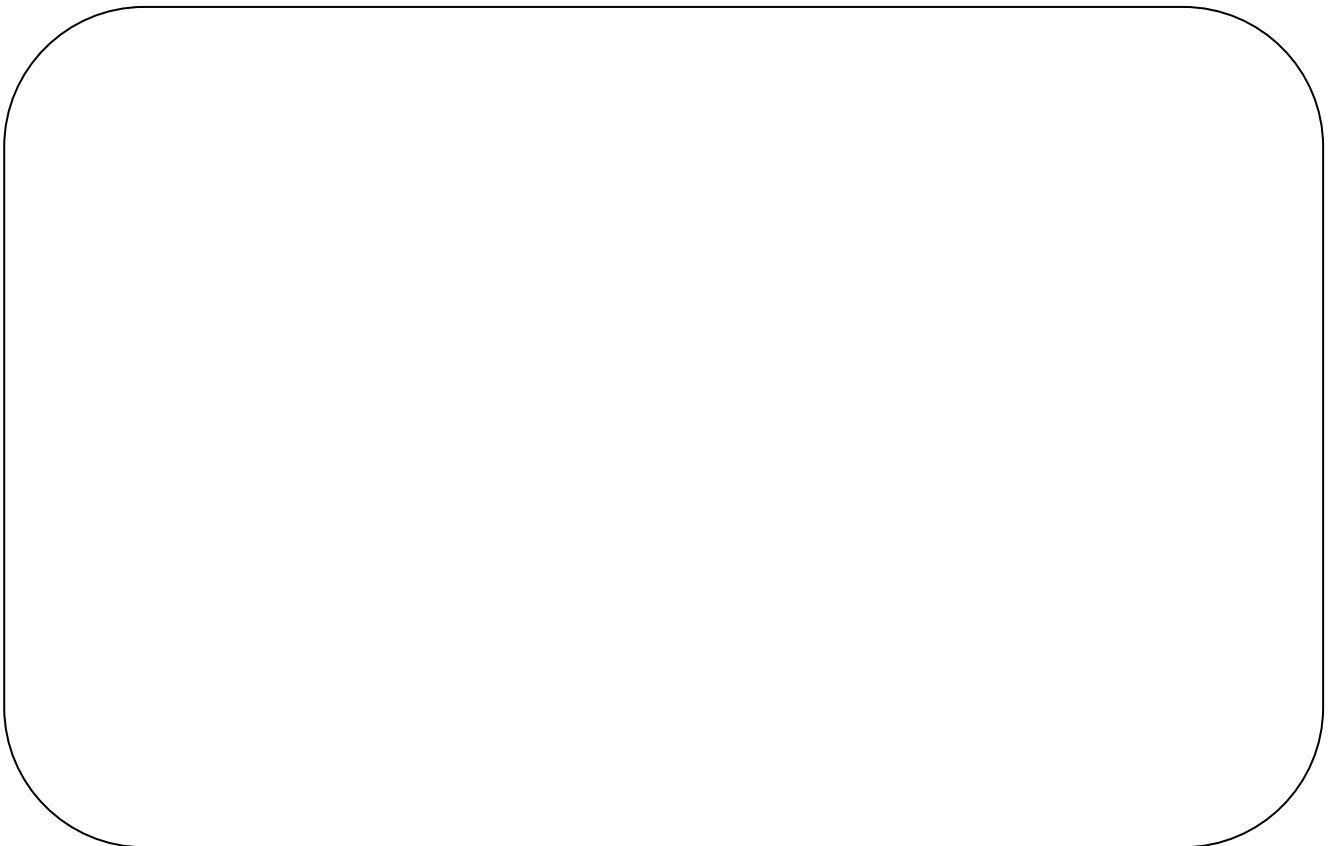



## Oferirea unor răspunsuri la întrebări

### 1. Ascultați cu atenție:

După ce a strâns vulpea, peștele grămadă, îl ia, îl duce la vizuina sa și începe a mânca, că tare-i mai era foame! Tocmai când începuse a mânca, iaca vine la dânsa, ursul...

- Bună masa, cumătră! Tii, da' ce mai de pește ai! Dă-mi și mie, că tare mi-i poftă!
- Ia mai pune-ți pofta-n cui, cumătre, că doar nu pentru gustul altuia m-am muncit eu. Dacă

ți-i așa de poftă, du-te și-ți moaie coada-n baltă, ca mine, și-i avea pește să mănânci.

- Învață-mă, te rog, cumătră, că eu nu știu cum se prinde peștele!

Atunci vulpea rânji dinții și zise:

- Alei, cumătre! da' nu știi că nevoia te duce pe unde nu-ți e voia? Ascultă, cumătre, vrei să mănânci pește? Du-te diseară la balta cea din marginea pădurii, vâra-ți coada-n apă și stăi pe loc, fără să te miști, până înspre ziuă; atunci smuncește puternic spre mal și ai să scoți o mulțime de pește, poate de două sau de trei ori mai mulți decât am scos eu.

*(fragment adaptat după „Ursul păcălit de vulpe” de Ion Creangă)*

### 2. Răspundeți oral la întrebări:

- Cine avea pește, vulpea sau ursul?
- Unde a dus vulpea peștele?
- Cine a venit la vulpe, când ea mânca pește?
- Ce a rugat-o ursul pe vulpe?
- Cum l-a sfătuit vulpea pe urs, să prindă și el pește?
- De ce credeți că l-a trimis vulpea pe urs să își bage coada în baltă, ca să prindă pește?

### 3. Spuneți dacă afirmațiile următoare sunt adevărate sau false:

- Vulpea a furat peștele de la un țăran.
- Vulpea a dus peștele furat, în vizuina ei.
- Ursul a vrut și el să mănânce pește.
- Ursul a refuzat să primească pește de la vulpe.
- Vulpea i-a spus ursului că peste noapte balta va îngheța.
- Vulpea l-a trimis pe urs la baltă să prindă pește cu coada.



4. Colorați animalele despre care se vorbește în poveste:

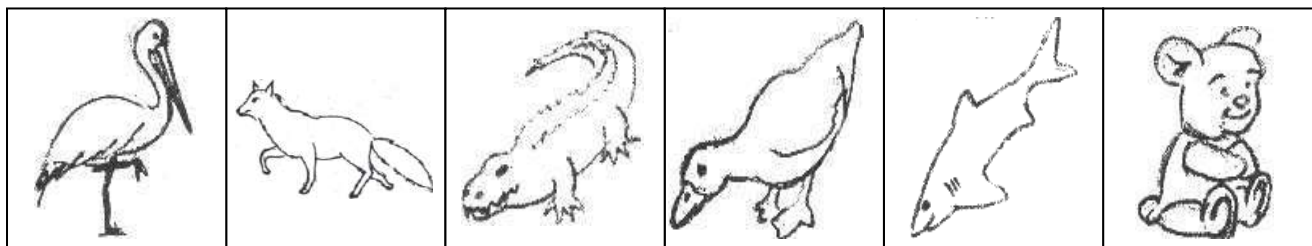

5. Încercuiți ce credeți că mănâncă ursul, în general:

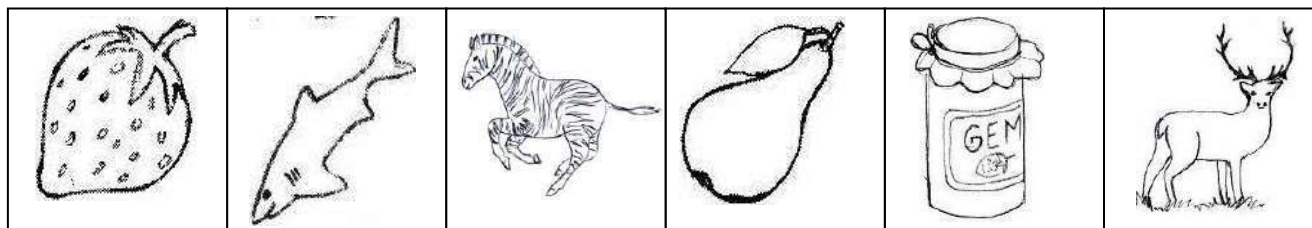

6. Încercuiți ce credeți că mănâncă vulpea, în general:

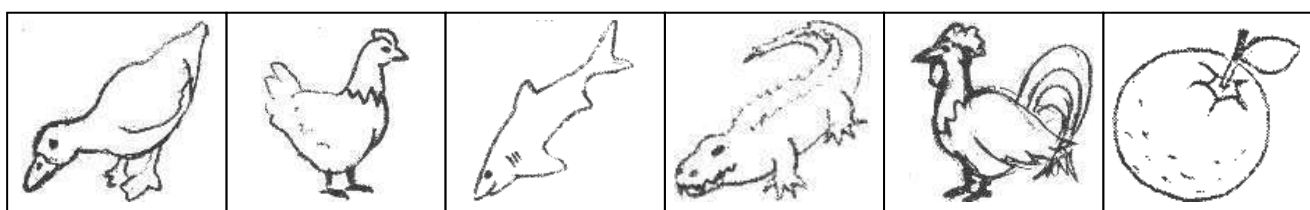

7. Colorați personajul preferat din poveste.

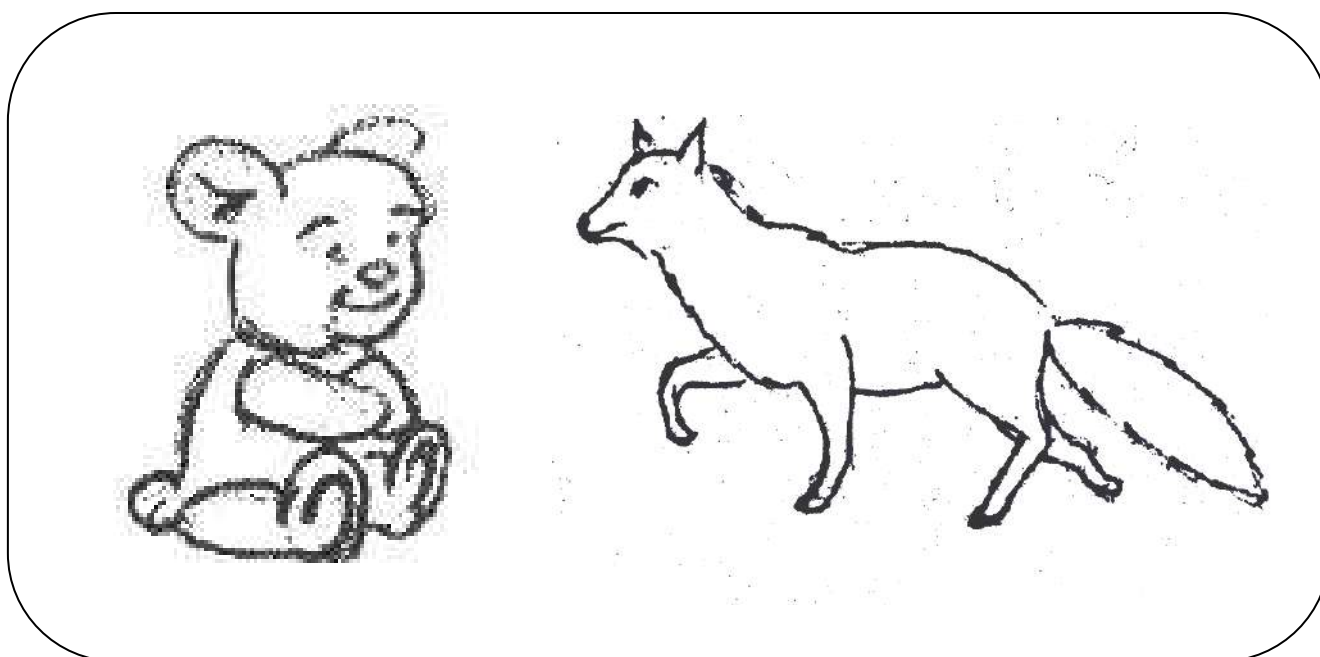



### Despărțirea cuvintelor în silabe

1. Formați mulțimi după numărul de silabe:

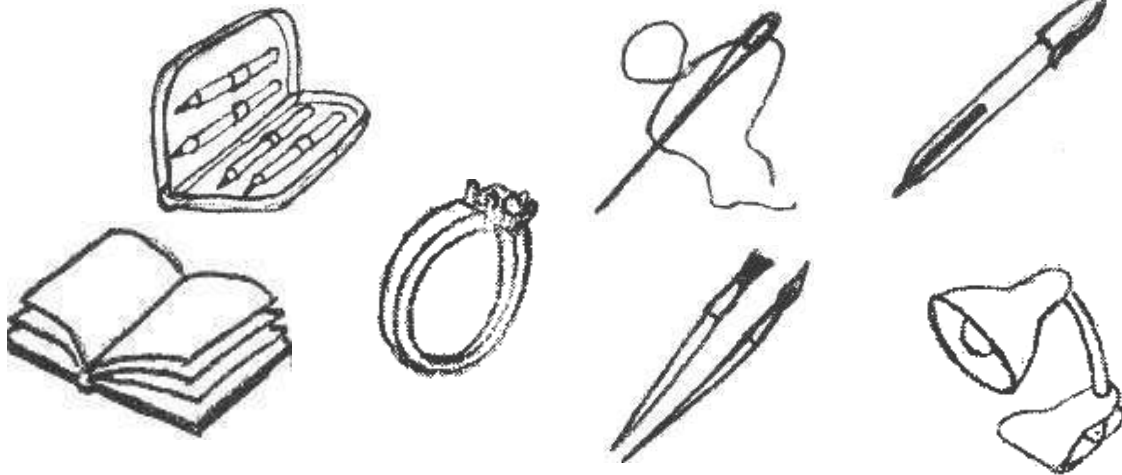

2. Ordonăți silabele amestecate pentru a obține cuvinte, apoi scrieți cuvintele:

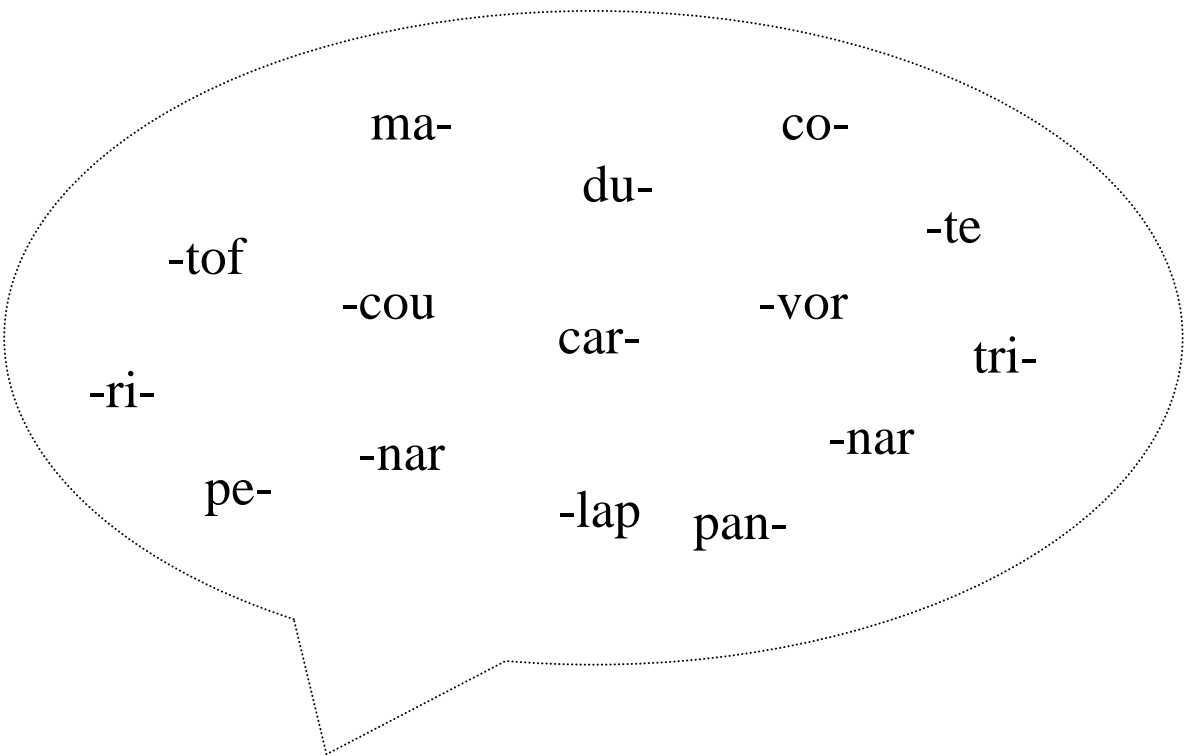

Four sets of horizontal writing lines (top, middle dashed, bottom) for student responses.



## Despărțirea cuvintelor în silabe

1. Uniți cuvintele formate din 2 silabe cu steluța și cuvintele din 3 silabe cu cerculețul:

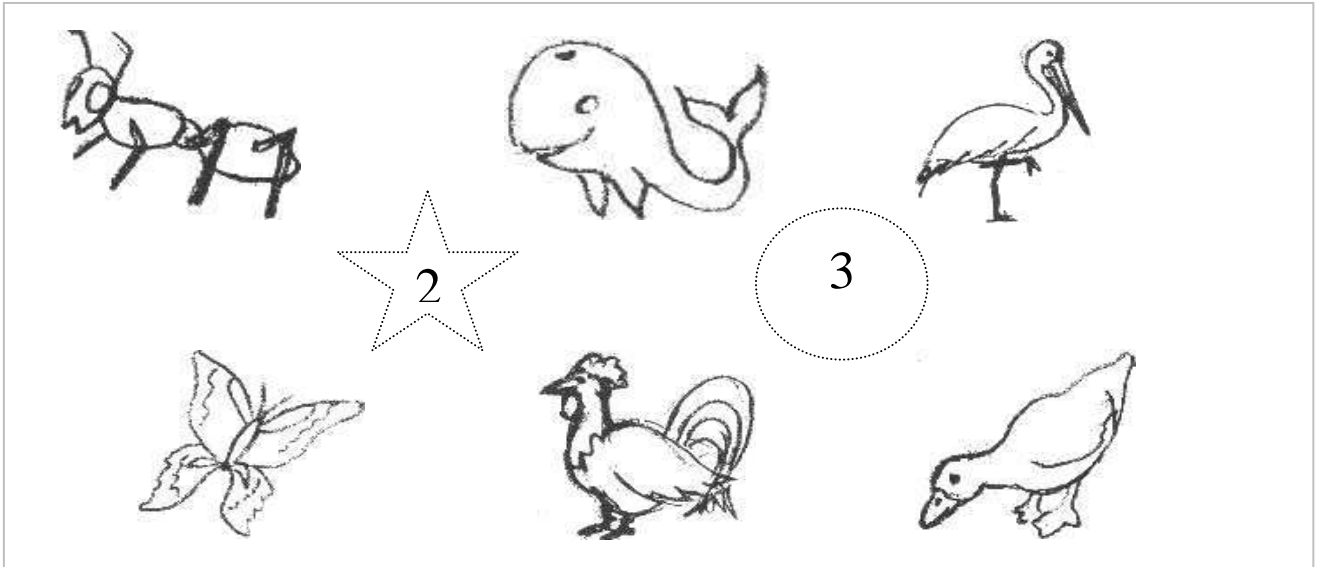

2. Completați cuvântul cu silaba care lipsește:



po-\_\_-nic

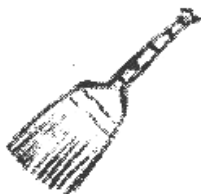

\_\_-tu-ră



um-bre-\_\_

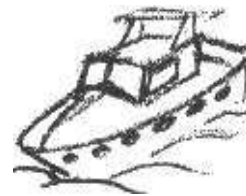

\_\_-por



ca-\_\_

3. Uniți silabele care formează cuvinte și colorați-le în culoarea potrivită:

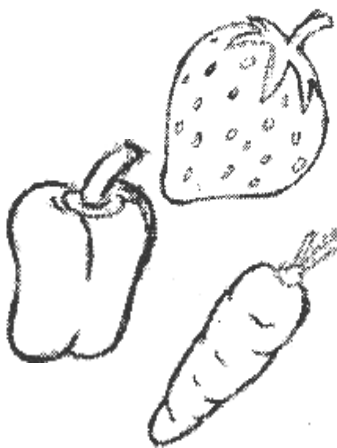

-nas	na-	-dei	pru-
a-	mor-	-nă	-șu-
ar-	căp-	-cov	cea-
-pă	-nă		

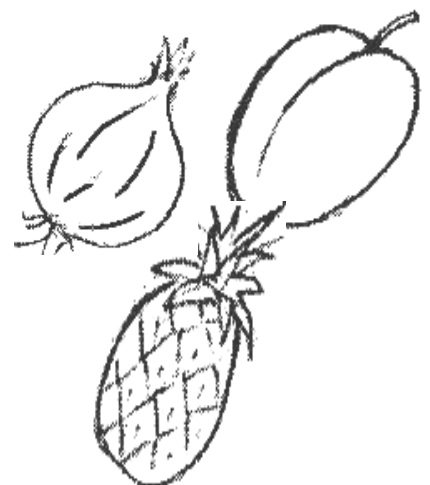





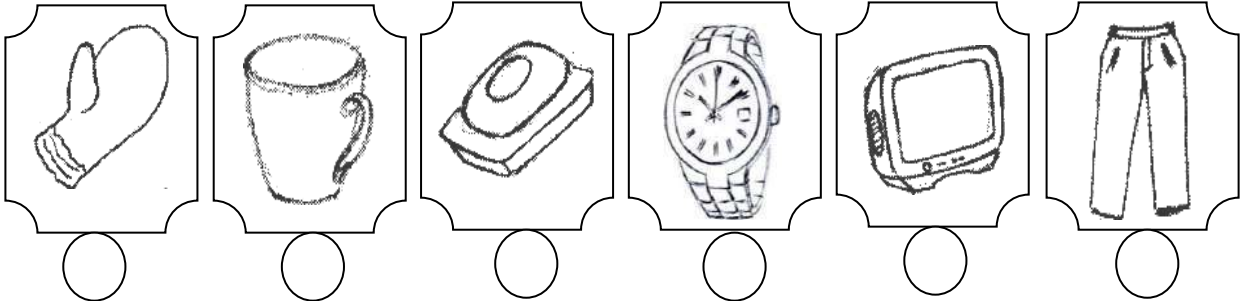

## Despărțirea cuvintelor în silabe

1. Scrieți în cerculeț numărul de silabe potrivit:

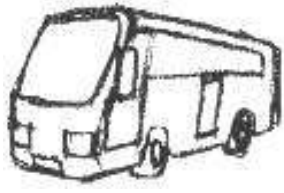

2. Uniți silabe pentru a forma cuvinte, trasați o linie până la imaginea corespunzătoare:

A	vi	gaz		
	lu	on	buz	
	na	to		
	ra	nă		
	u	na		

3. Desenați imagini în chenare, respectând numărul de silabe indicat:

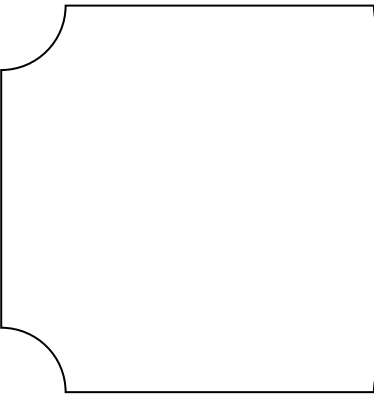
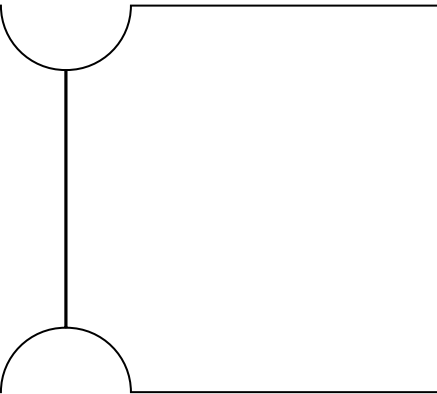
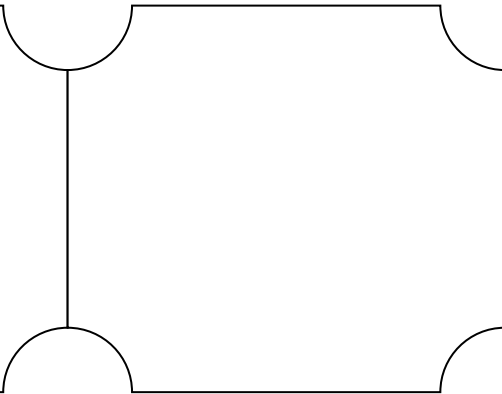
		
o silabă	două silabe	trei silabe



## Despărțirea cuvintelor în silabe

1. Completați cuvântul cu silaba care lipsește:

a-tin- →	-ce	spar- →	-ce	re- →	che
	-ge		-gi		chin
	-ci		ge		cin

în- →	-chea	← ță	de- →	-ce	← -te
	-ghea			-ghe	
	-gea			-ge	

2. Trasați o linie între imagine și schema grafică a cuvântului desemnat:

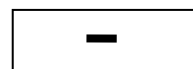
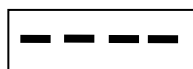
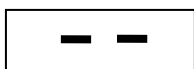
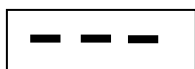
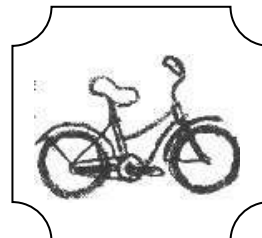
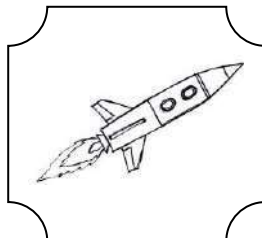
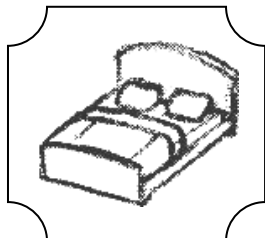

3. Găsiți ordinea silabelor amestecate, apoi scrieți cuvântul:

cop, li, e, ter

va, ră, pri, mă

to, a, u, buz

ri, șco, ță, lă

---



---



---



---



---



---



---



## Despărțirea cuvintelor în silabe

1. Identificați locul fiecărei silabe din săculeț și completați cuvintele:

bi – bli – o -..... -că

în - vă - ță -.....- re

bi – ci –..... -tă

a – vi – a -.....

po - ..... -tea

.... – pă – rat

bu -.....- ru -.....

...- tel

i -...- nă

te – le - ....

foar -...- că

tră -.....- ră





2. Transformați cuvintele la forma de plural, despărțiți-le în silabe, comparați numărul de silabe:

○	○	○	○	○
○	○	○	○	○



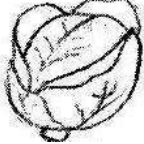

## Indicarea sunetelor/silabelor/cuvintelor prin diferite semne

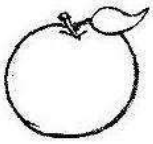



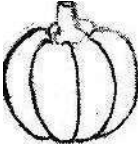
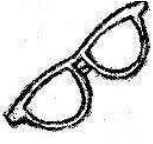

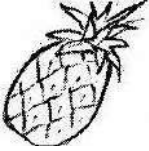
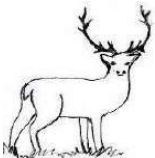

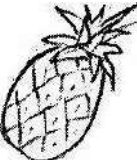
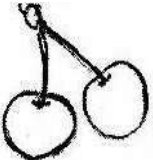

1. Asociați imaginea cu litera corespunzătoare, cu care începe cuvântul:

					
F	M	I	L	S	V

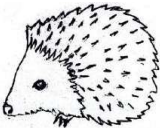
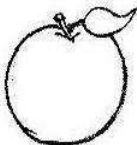
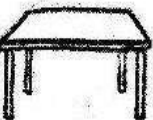
2. Despărțiți cuvintele în silabe. Desenați atâtea liniuțe câte silabe are fiecare cuvânt:

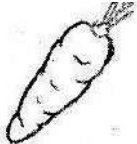
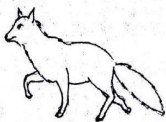
3. Colorați imaginile a căror denumire începe cu litera indicată:

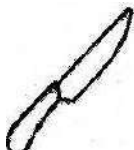
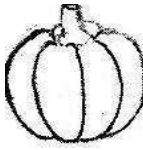
A						
M						
C						

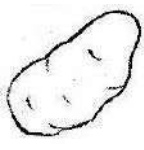
4. Alcătuiți propoziții formate din trei cuvinte pornind de la modelul dat și încercuiți cuvântul care conține sunetul „C”.

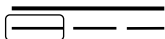

5. Despărțiți în silabe cuvintele și indicați locul literei „A”, după model:

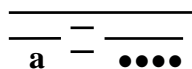
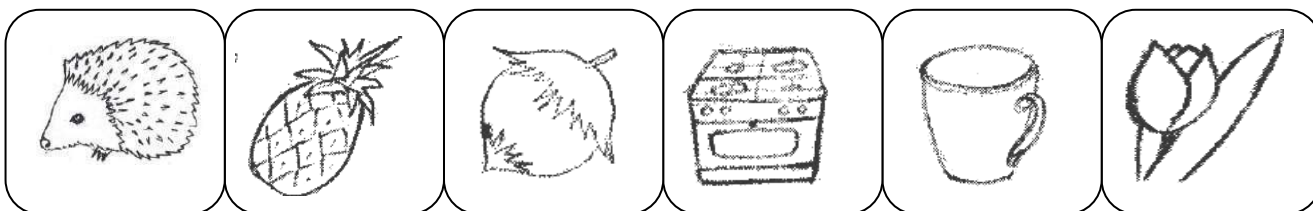

6. Denumiți povestea. Colorați personajele preferate.

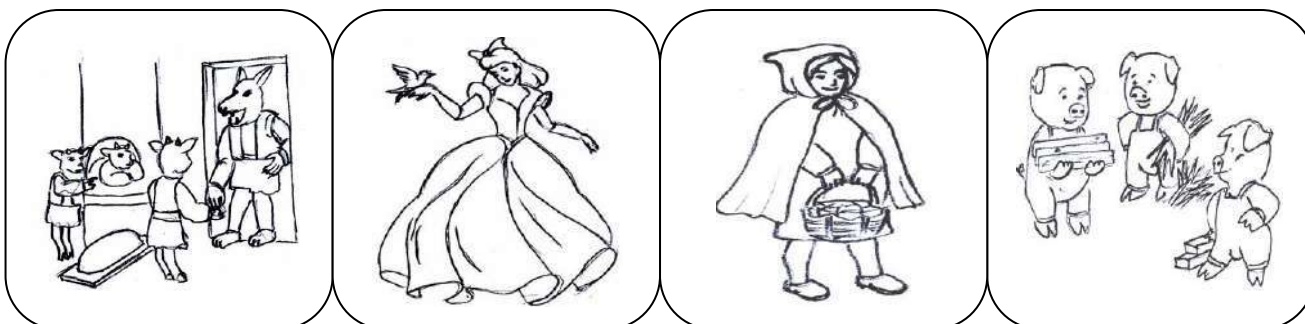

7. Desenați obiecte care încep cu litera indicată:

C

L





## Emiterea unor predicții asupra derulării evenimentelor

### 1. Ascultă cu atenție:

#### Lupul și omul

Lupul se întovărășise cu vulpea, dar prietenia asta nu prea îi convenea cumetrei roșcovane, căci lupul, fiind mai puternic, îi poruncea vulpii să facă orice îi trecea prin minte, iar ea trebuia să se supună. Vulpea își dorea din tot sufletul să scape de stăpânul ei, lupul, dar nu știa cum să facă asta.

Într-o zi, pe când mergeau prin pădure, lupul a spus:

- Hei, vulpe roșcată, du-te îndată să îmi aduci ceva de mâncare, că de nu, te voi mânca pe tine!

#### **Spune ce crezi că s-a întâmplat mai departe.**

Vulpea i-a răspuns:

- Știu prin apropiere o gospodărie în care sunt doi miei; dacă binevoiești, putem merge într-acolo să furăm unul din ei.

Vorbele acestea i-au plăcut lupului, așa că au pornit către gospodărie și, odată ajunși acolo, vulpea a înșfăcat un miel micuț, l-a adus lupului și apoi, s-a dus în pădure, lăsându-l să mănânce în liniște. Dar lupul nu s-a mulțumit numai cu atât și s-a întors și după al doilea miel.

#### **Spune ce crezi că s-a întâmplat mai departe.**

Bietul mielușel striga înecat de hohote de plâns, iar mama lui l-a auzit și a început și ea să urle din toate puterile. Hărmălaia era atât de mare încât, țăranul care stăpânea peste gospodărie, a ieșit în fugă din casă pentru a vedea ce se întâmplă.

El a dat peste lup și l-a bătut cu atâta încrâncenare, încât acesta abia a reușit să scape cu fuga.

Schiopătând și urlând de durere, lupul a ajuns-o din urmă pe vulpe.

- M-ai sfătuit cum nu se poate mai prost, a spus el. Voiam să pun laba și pe celălalt miel, dar țăranul m-a văzut și mi-a tras o bătaie sora cu moartea.

#### **Spune ce crezi că s-a întâmplat mai departe.**

Vulpea i-a răspuns:

- Ce să-ți fac dacă ești așa de lacom? Un singur miel nu îți era de ajuns?

A doua zi, în timp ce mergeau prin pădure, lupul cel hulpav a spus din nou:

- Hei, vulpe roșcovană, adu-mi repede ceva de îmbucac că de nu, am să te înghit pe tine !

### **Spune ce crezi că s-a întâmplat mai departe.**

Vulpea i-a zis îndată:

- Știu o gospodărie în care nevasta unui țăran va coace diseară niște turte. Putem să mergem într-acolo și să ne înfructăm cu câteva din ele.

Zis și făcut. Cei doi s-au îndreptat către casa gospodinei. Vulpea s-a furișat și a început să tragă cu ochiul și să adulmece, până când a descoperit locul unde era așezată farfuria cu turte. S-a repezit la ea și a înșfăcat șase turte pe care le-a adus lupului.

- Iată, ți-am adus ceva să mănânci, i-a zis ea lupului, și apoi și-a văzut de drum către codru.

### **Spune ce crezi că s-a întâmplat mai departe.**

Lupul a mâncat dintr-o înghițitură toate turtele și și-a spus în sinea lui: „Hm, aș mai îmbuca un rând din bunătățile astea. Așa că s-a dus către casă și a apucat în colți toată farfuria cu turte.

Farfuria a căzut însă pe podea și s-a făcut țândări. Lucru asta a făcut un zgomot așa de mare încât gospodina a venit în fugă și, când l-a văzut pe lup, a început să strige după ajutor. Imediat au venit câțiva oameni care l-au bătut pe lup de abia a scăpat.

### **Spune ce crezi că s-a întâmplat mai departe.**

În cea de-a treia zi, lupul abia mai putând să pășească de atâta durere, a spus din nou:

-Hei, vulpe roșcovană, dacă nu îmi aduci ceva de îmbucac, am să te mănânc cu tot cu coadă.

Vulpea i-a zis:

-Știu un om care tocmai a tăiat niște vite, iar carnea sărată a pus-o într-un butoi din pivnița lui. Putem să mergem și să i-o furăm.

Odată ajunși acolo, au găsit butoiul plin de carne gustoasă, iar lupul s-a repezit de îndată să înfulece. Vulpea gustă și ea cu plăcere din carne, dar mai alerga și către gaura prin care intraseră în pivniță .

### **Spune ce crezi că s-a întâmplat mai departe.**

În timpul acesta, țăranul care stăpânea peste casă a auzit zgomotul făcut de săriturile vulpii și a intrat în pivniță. Atunci când l-a văzut, vulpea a zbughit-o prin gaură într-o clipită. Lupul a vrut și el să o ia la fugă după vulpe, dar burta i se umflase așa de mult de la mâncare, încât nu mai încăpea prin gaură.

**Spune ce crezi că s-a întâmplat mai departe.**

S-a chinuit cât s-a chinuit lupul să scape, dar nu a făcut altceva decât să rămână înțepenit în gaura prin care își căuta scăparea. Țăranul i-a tras o bătaie cu ghioaga la comului lup până când acesta și-a dat zilele, iar vulpea a alergat voioasă în pădure, mulțumită că a scăpat de stăpânul ei cel hulpav.

*(Adaptare după „Lupul și omul” de Iacob și Wilhelm Grimm)*

**2. Încercuți animalele care au constituit hrana lupului :**

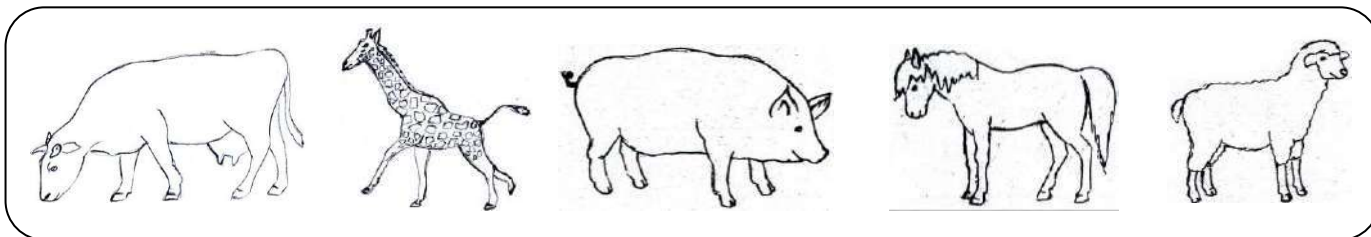

**3. Colorați personajul preferat din această povestire:**

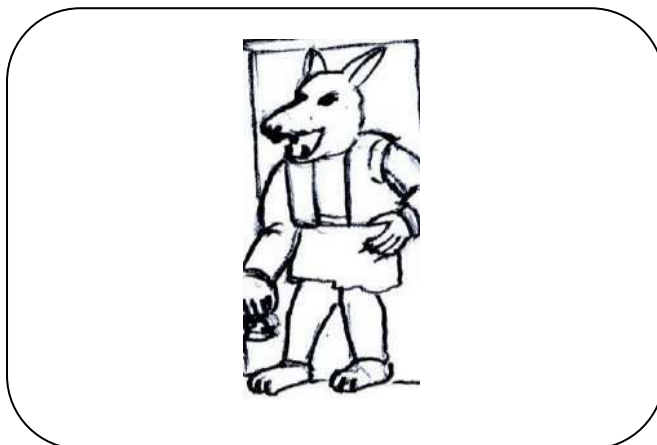
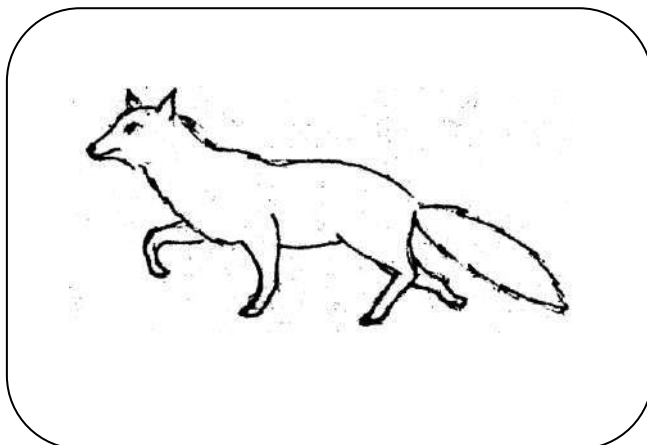

**4. Desenați o scenă din povestirea audiată.**



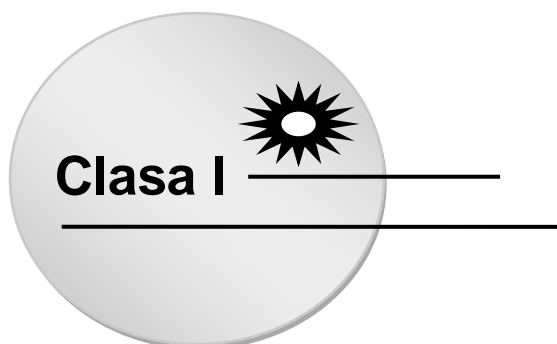

**Competența generală**

**2. EXPRIMAREA DE MESAJE ORALE  
ÎN DIVERSE SITUAȚII DE COMUNICARE**

**Competențe specifice**

**2.1. Formularea unor enunțuri proprii în diverse situații de comunicare**

\_\_\_\_\_

\_\_\_\_\_

**2.2. Transmiterea unor informații prin intermediul mesajelor simple**

\_\_\_\_\_

\_\_\_\_\_

**2.3. Participarea cu interes la dialoguri simple, în diferite contexte de comunicare**

\_\_\_\_\_

\_\_\_\_\_

**2.4. Exprimarea propriilor idei referitoare la contexte familiare, manifestând interes și încredere în sine**

\_\_\_\_\_

\_\_\_\_\_



## Formule de adresare

1. Priviți cu atenție imaginea! Alcătuiți un dialog astfel încât mesajul transmis să fie pe rând, o invitație la ziua unuia dintre copii, o urare, prezentarea unor scuze.

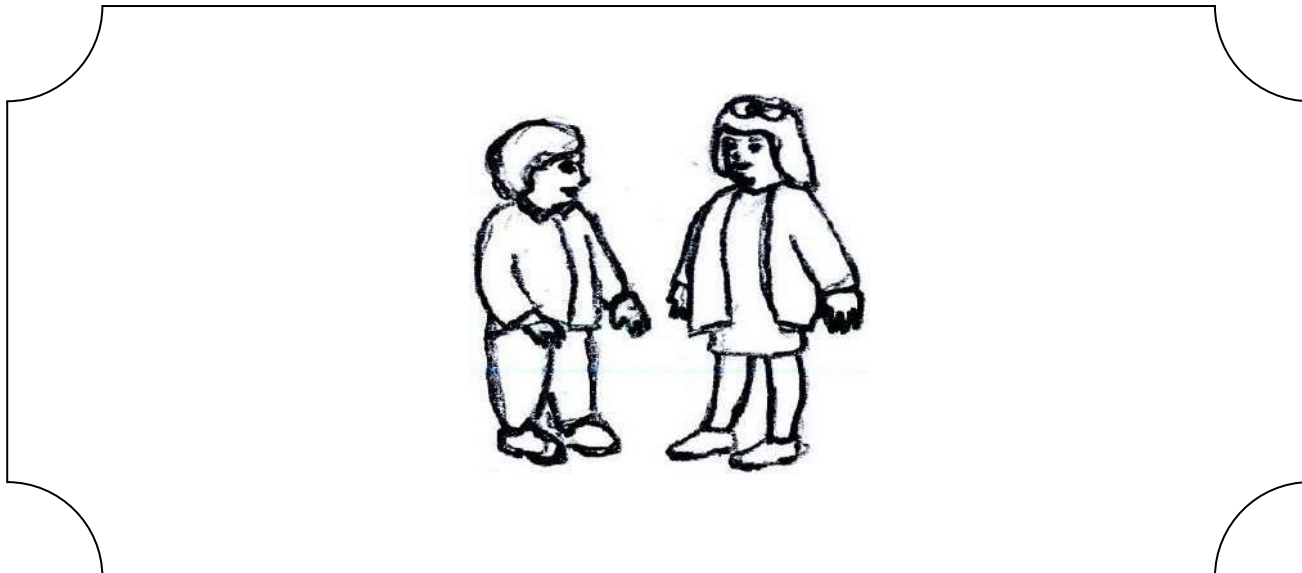

2. Colorați imaginea, adăugând și alte elemente.

3. Priviți imaginea! Ce fac cei doi copii? Despre ce credeți că pot discuta?

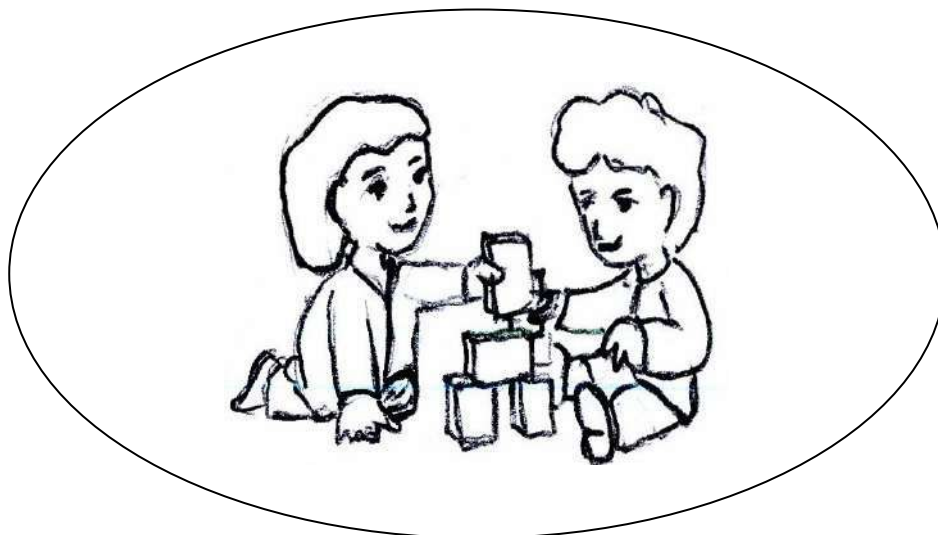

4. Realizați un dialog între cei doi copii astfel încât mesajul transmis să fie pe rând, o solicitare și apoi o invitație.

5. Alcătuiți enunțuri cu următoarele cuvinte: jucării, copii, prietenie, bucurie.



## Formularea de mesaje

### 1. Prezentați-vă după următorul model:

Mă numesc .....

Sunt elev / elevă în clasa I.

Învăț la Școala Gimnazială ..... din județul .....

### 2. Ați reținut numele și prenumele doamnei învățătoare / domnului învățător? Spuneți-le!

### 3. Prezentați activitățile pe care le faceți la școală.

### 4. Desenați în chenar una din aceste activități.



### 5. Numiți obiectele care sunt în clasa voastră. La ce folosește fiecare?

### 6. Alcătuiți câte o propoziție despre fiecare din obiectele ilustrate mai jos:

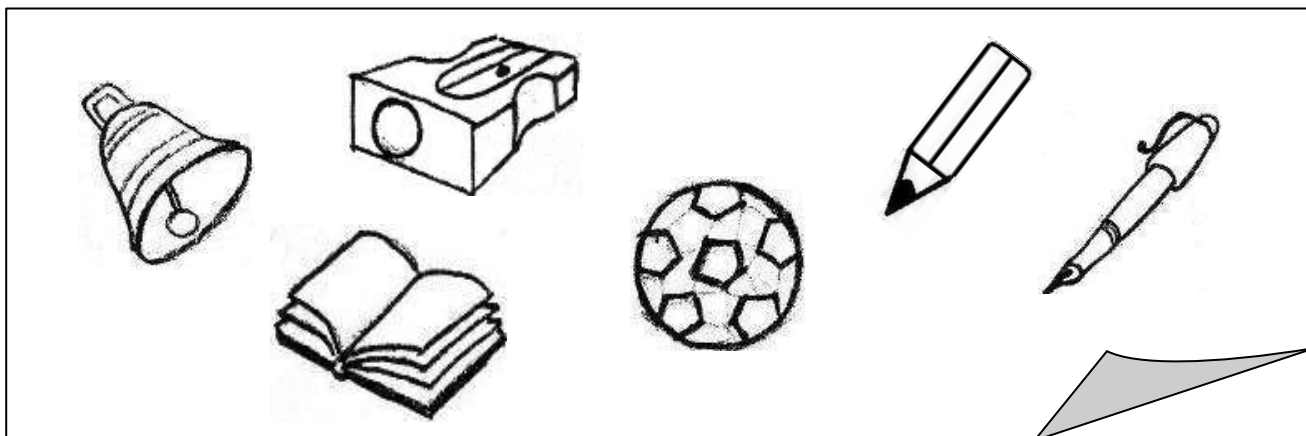



## Formularea de mesaje

1. Denumiți membrii familiei voastre.
2. Formulați comunicări despre activitățile acestora.
3. Denumiți obiectele din imagini. Spuneți ale cui sunt.

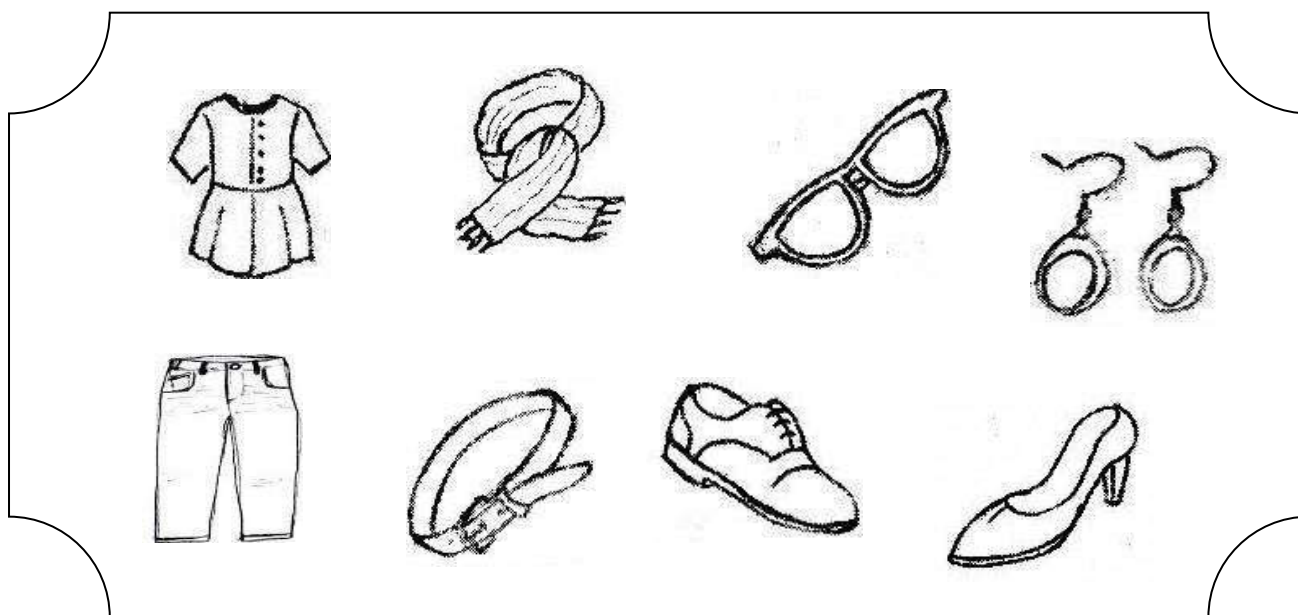

4. Colorați un obiect pe care îl aveți și voi.
5. Completați oral enunțurile cu trei însușiri ale membrilor familiei:

Mama mea este ....., ....., .....

Tatăl meu este ....., ....., .....

Sora mea este ....., ....., .....

Fratele meu este ....., ....., .....

Bunicii mei sunt ....., ....., .....

Eu sunt ....., ....., .....

6. Descrieți animalele preferate. Desenați-le!



## **Formularea de mesaje**

- 1. Ascultați cu atenție povestea „Cenușăreasa”.**
- 2. Identificați personajele principale din poveste.**
- 3. Care este personajul negativ? Ce însușiri are?**
- 4. Ce însușiri are Cenușăreasa? Dar Zâna?**
- 5. Dați exemple și de alte povești în care întâlnim personaje pozitive și personaje negative.**
- 6. Desenați o scenă din povestea preferată.**





## Transmiterea de informații simple

1. Numiți colegul din stânga, din dreapta, din spate, din față, din prima bancă etc.
2. Descrieți colegul de bancă, având în vedere însușirile fizice (înălțime, culoarea ochilor, a părului etc.).
3. Descrieți activitățile pe care le faceți împreună în clasă, în pauză.
4. Redați prin desen, una din activitățile preferate de la școală.



## Transmiterea de informații simple

1. Alcătuiți trei enunțuri după modelul:

*Creionul mic este în cutia mare.*

2. Găsiți perechile de cuvinte cu înțeles opus din șirul dat:

*des, a venit, puțin, acru, rar, a plecat, mult, dulce.*

3. Alcătuiți enunțuri cu fiecare din cuvintele de la exercițiul 2.

4. Alegeți însușirile pe care doriți să le aibă prietena/prietenul tău:

- scundă / înaltă
- frumoasă / urâtă
- darnică / zgârcită
- curajoasă / timidă
- rea / bună

5. Desenați portretul prietenei / prietenului tău.



## Transmiterea de informații simple

1. Recunoașteți povestea și personajele.



2. Încercuiți personajul negativ și colorați imaginea din povestea care vă place mai mult.

3. Menționați câte trei însușiri pentru fiecare personaj.

4. Povestiți scenele ilustrate. Găsiți un alt final al poveștilor.

5. Imaginați-vă că v-ați întâlnit cu peștișorul de aur. Spuneți ce anume i-ați cere. Desenați obiectele pe care vi le-ați dori.



## Jocuri de imaginație

1. Imaginați-vă că sunteți o broască țestoasă și povestiți unei broaște din lac ce locuri minunate ați văzut în călătoria prin ocean. Realizați acest dialog oral.

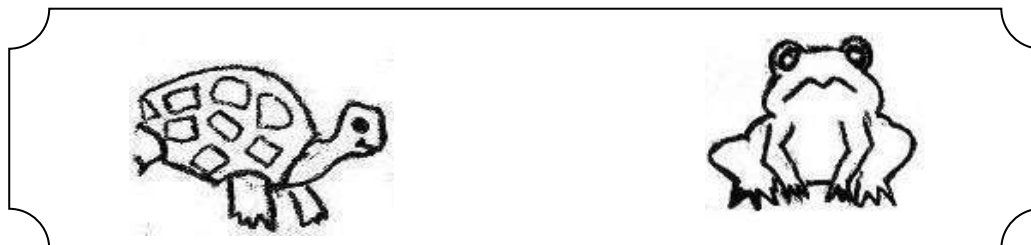

2. Barza vrea să convingă pinguinul că viața este mai frumoasă și mai ușoară în țările calde. Realizați împreună cu colegul de bancă un dialog oral între barză și pinguin.



3. Fluturașul îi povestește furnicii ce minunat este să zbori. Furnica îi spune despre avantajele vieții în mușuroi. Realizați împreună cu colegul de bancă un dialog oral între fluturaș și furnică.

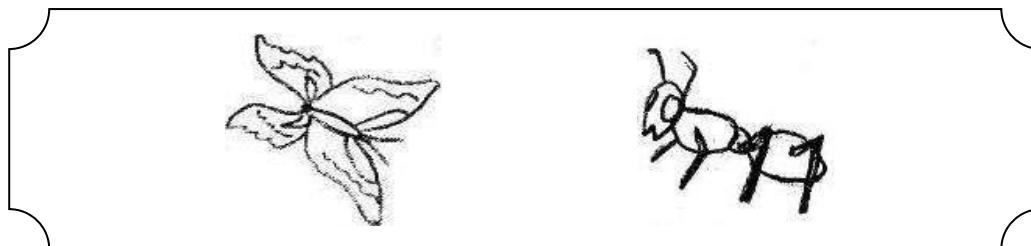

4. Șoricelul vrea să convingă elefantul că el vede lucruri mult mai frumoase pentru că este mic. Realizați împreună cu colegul de bancă un dialog oral între șoricel și elefant.

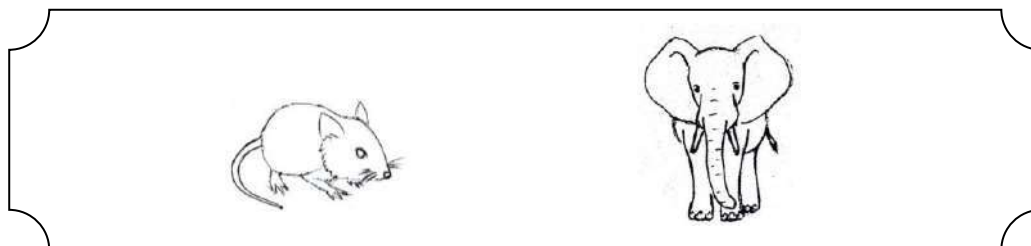



## Exersarea dialogului

1. Întrebați-vă colegul de bancă despre vacanța de vară, respectând următoarea ordine: „unde?, când?, cu cine?, de ce?, cum?”.
2. Povestiți un eveniment important din viața voastră.
3. Jucați-vă de-a ziua onomastică. Folosiți urări potrivite. Completați desenul.





## Exerciții de exprimare corectă

1. Recunoașteți povestea din imagine.



2. Formulați propoziții cu ajutorul cuvintelor: *ied, pădure, lup*.

3. Descoperiți cuvinte cu sens opus pentru cuvintele: *bun, ascultător, harnic, viclean*.

4. Găsiți un alt final poveștii.

5. Priviți imaginea și spuneți din ce poveste este. Prezentați pe scurt conținutul poveștii.



6. Imaginați-vă că lupul este prietenul Scufiței-Roșii. Cum ar decurge povestea?

7. Colorați imaginea.



## Exerciții de exprimare corectă

1. Denumiți animalele din imagini și spuneți cu ce se hrănesc acestea.

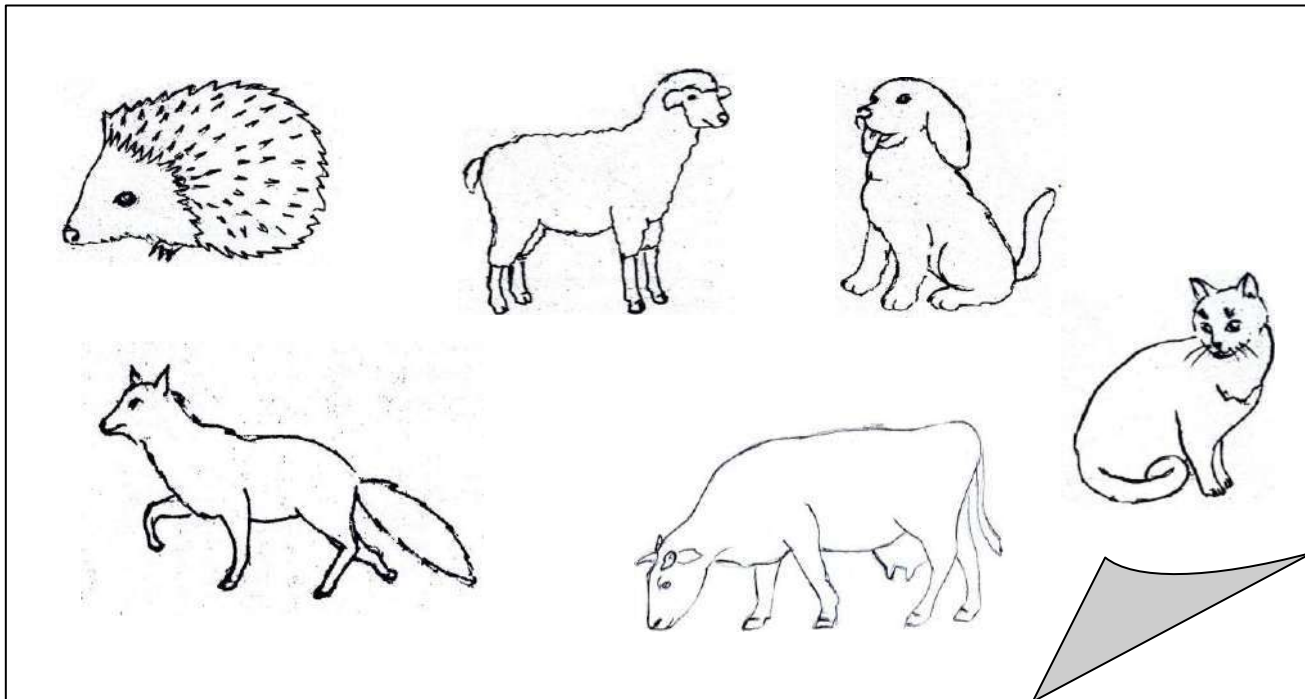

2. Formulați propoziții cu denumirile acestor animale, folosind și cuvintele: *sălbatic, domestic, blând, șireată, pufoasă, ghem*.

3. Gândiți-vă la o scurtă poveste în care personajele principale să fie unele din viețuitoarele din imaginile de mai sus.

4. Desenați o scenă din această poveste.



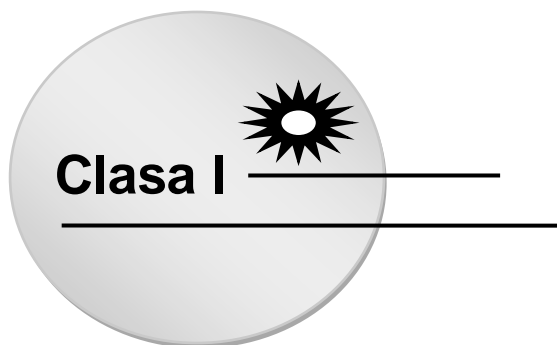

**Competența generală**

**3. RECEPTAREA UNEI VARIETĂȚI DE MESAJE SCRISE  
ÎN CONTEXTE DE COMUNICARE CUNOSCUTE**

**Competențe specifice**

**3.1. Citirea unor cuvinte și propoziții scurte, scrise cu litere de tipar sau de mână**

---

---

**3.2. Identificarea mesajului unui scurt text care prezintă întâmplări, fenomene, evenimente familiare**

---

---

**3.3. Identificarea semnificației unor simboluri din universul familiar, care transmit mesaje simple**

---

---

**3.4. Exprimarea interesului pentru lectura unor texte simple, susținute de suport imagistic**

---







---



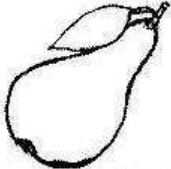
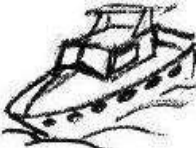

## Citirea și scrierea cuvintelor bisilabice

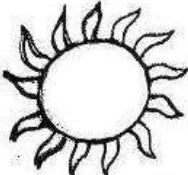



1. Formați cuvintele care denumesc imaginile potrivit silabele și apoi transcrieți cuvântul:

	PA - RĂ TĂ SĂ	..... .....
	BAR - RĂ CĂ CE	..... .....
	MA - RE CĂ SĂ	..... .....
	CA - RE NĂ SĂ	..... .....
	OA - RE SE LĂ	..... .....
	SOA - BĂ RE FA	..... .....
	RO - BOT DAT GAT	..... .....

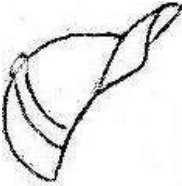

## Citirea și scrierea cuvintelor bisilabice

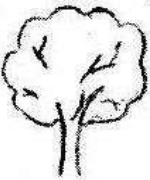

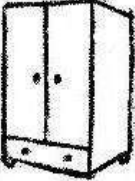



1. Formați cuvintele care denumesc imaginile potrivit silabele și apoi transcrieți cuvântul:

	ȘAP -	RĂ FĂ CĂ	..... .....
	FUS -	CĂ TĂ TI	..... .....
	PAN -	TOF TAF PAN	..... .....
	CO -	RET MEC PAC	..... .....
	FU -	NAR LAR BAR	..... .....
	CU -	REA TED BA	..... .....
	DU -	BAT DAT LAP	..... .....



### Citirea și scrierea cuvintelor trisilabice



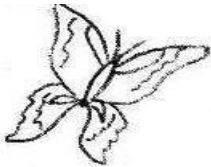



1. Ordonăți silabele în cuvinte potrivite pentru imaginea dată, apoi transcrieți cuvântul:

	CLO      ȚEL      PO	_____ _____
	GU      IN      PIN	_____ _____
	ȘI      MA      NĂ	_____ _____
	TO      AU      BUZ	_____ _____
	E      SA      NI	_____ _____
	BRE      LĂ      UM	_____ _____
	RAȘ      FLU      TU	_____ _____



### Citirea și scrierea cuvintelor trisilabice

1. Ordonăți silabele în cuvinte potrivite pentru fiecare imagine, apoi transcrieți cuvântul:

	FUR      CĂ      NI	..... .....
	DĂ      LE      BĂ	..... .....
	BA      NA      LE	..... .....
	PA      GAL      PA	..... .....
	I      NĂ      GĂ	..... .....
	RĂ      LIN      GU	..... .....
	PO      NIC      LO	..... .....



## Citirea cuvintelor scrise cu litere de tipar

### 1. Uniți cuvântul cu imaginea:

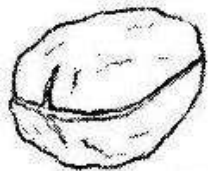

**PRUNĂ**



**NUCĂ**

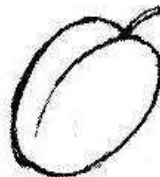

**PARĂ**

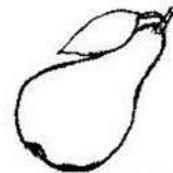

**ALUNĂ**



**PAT**



**OALĂ**



**DULAP**



**CANĂ**



**PANTOF**



**FUSTĂ**

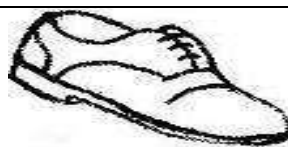

**BLUZĂ**



**FULAR**

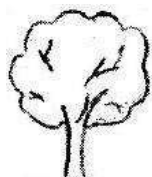

**SOARE**

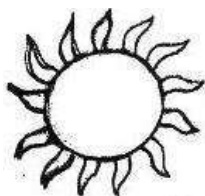

**COPAC**



**BRAD**



**NOR**

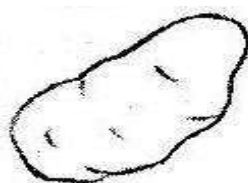

**ARDEI**

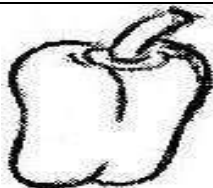

**CARTOF**

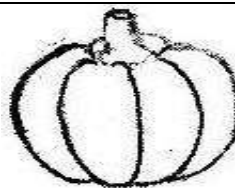

**DOVLEAC**

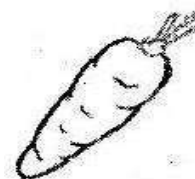

**MORCOV**



## Citirea cuvintelor scrise cu litere de tipar

1. Uniți cuvântul cu imaginea și spuneți cărui anotimp îi aparțin elementele din fiecare casetă:

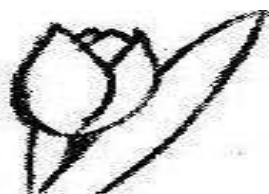

**COPAC**



**LALEA**

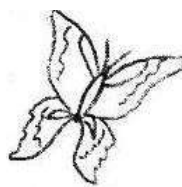

**BUBURUZĂ**

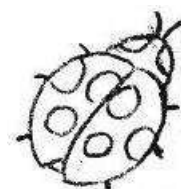

**FLUTURAȘ**

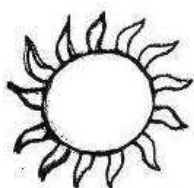

**TRICOU**



**CĂPȘUNĂ**

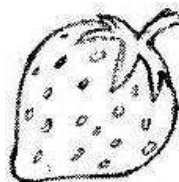

**SOARE**

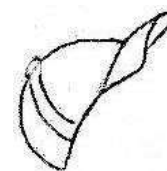

**ȘAPCĂ**

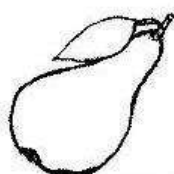

**UMBRELĂ**



**PORUMB**



**PARĂ**



**FRUNZĂ**



**GLOBURI**



**BRAD**



**MĂNUȘĂ**



**PĂPUȘĂ**



**VIȘINE**



**GRÂU**



**FUSTĂ**



**COPAC**



## Citirea cuvintelor scrise cu litere de tipar

1. Colorați doar inimioarele în care sunt scriși membrii familiei voastre:

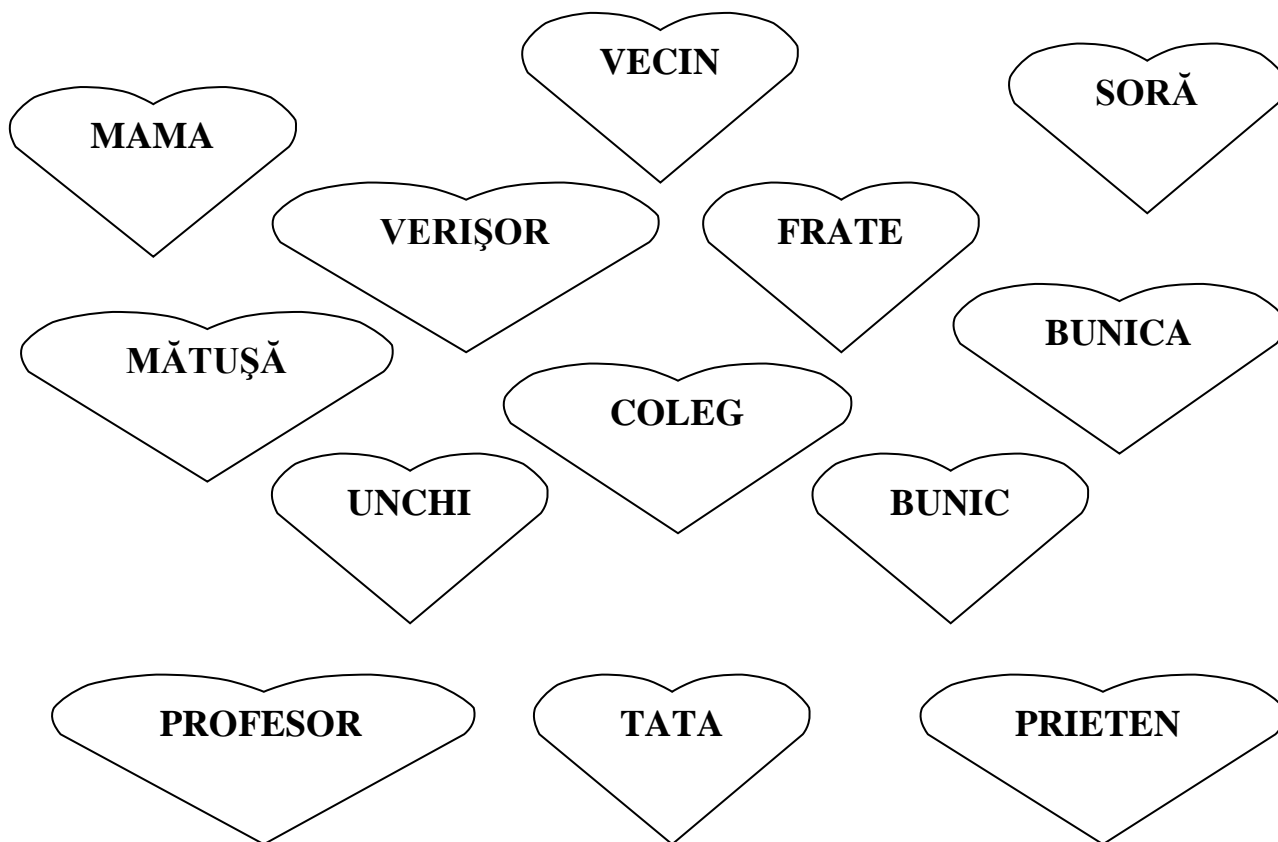

2. Desenați în spațiul de mai jos familia voastră:

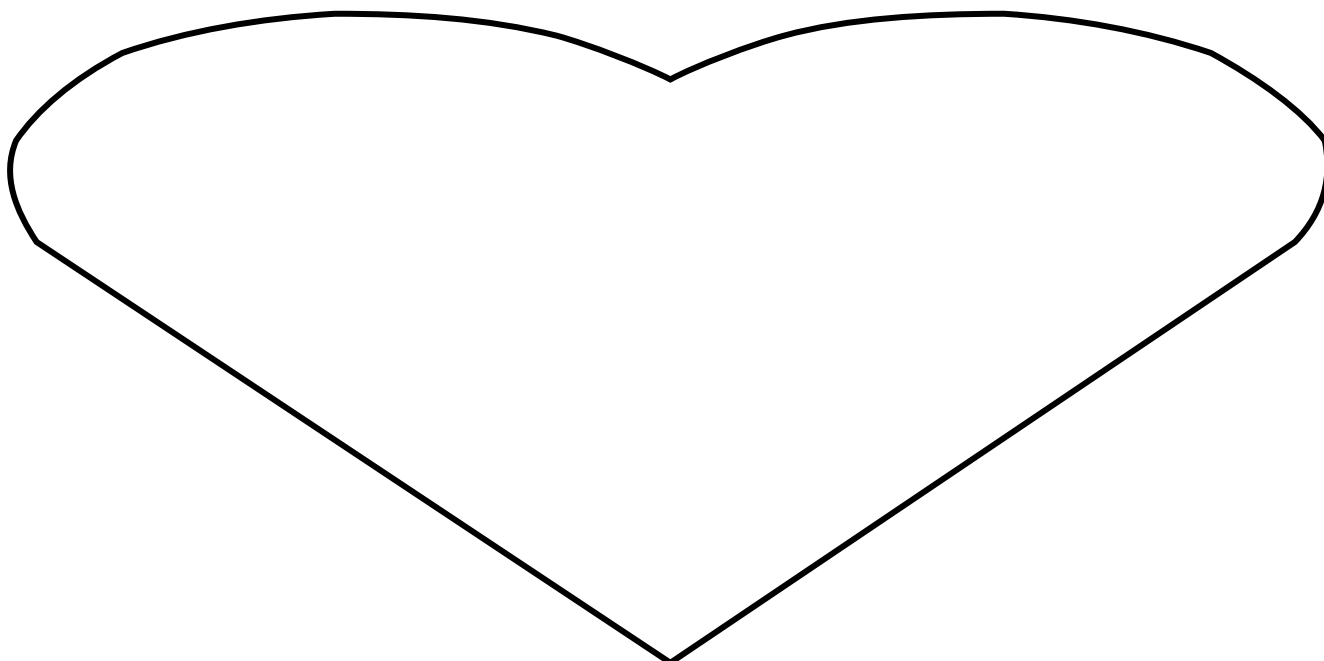







## Citirea cuvintelor scrise cu litere de tipar

1. Găsiți în tabel următoarele cuvinte care denumesc animale domestice:

**CAL, OAIE, PORC,  
VACĂ, PISICĂ, RAȚĂ**

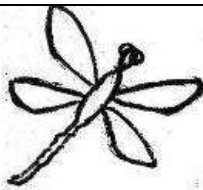
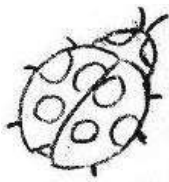
C	A	L	E	P	E
P	O	R	C	I	G
F	I	T	K	S	U
S	D	O	A	I	E
L	O	V	A	C	Ă
B	R	A	Ț	Ă	R

2. Uniți imaginea animalelor sălbatice cu denumirea corespunzătoare, apoi scrieți sub imagine cuvântul despărțit în silabe.

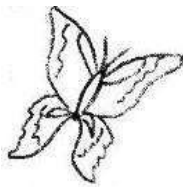
	<b>BUBURUZĂ</b>	
	<b>PINGUIN</b>	
	<b>BALENĂ</b>	
	<b>LEBĂDĂ</b>	
	<b>FURNICĂ</b>	
	<b>LIBELULĂ</b>	
	<b>PAPAGAL</b>	
	<b>FLUTURE</b>	









## Citirea cuvintelor scrise cu litere de tipar

1. Găsiți în tabel următoarele cuvinte care denumesc animale sălbatice:

**TIGRU, LEU, VULPE**  
**MAIMUȚĂ, URS, LUP**

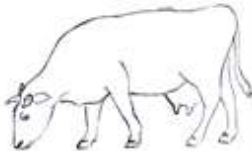
L	E	U	J	F	D	R
T	I	G	R	U	G	W
L	U	P	U	R	S	T
M	A	I	M	U	Ț	Ă
L	V	U	L	P	E	M
B	U	T	Ț	Ă	R	E

2. Uniți imaginea animalelor domestice cu denumirea corespunzătoare, apoi scrieți sub imagine cuvântul despărțit în silabe.

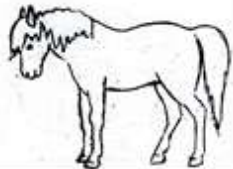
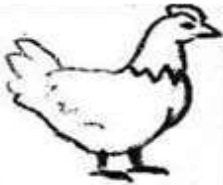
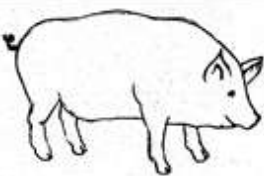
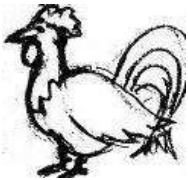
	<b>PORC</b>		
		<b>CÂINE</b>	
		<b>VACĂ</b>	
		<b>PISICĂ</b>	
	<b>IEPURE</b>		
	<b>COCOȘ</b>		
	<b>CAL</b>		
	<b>GĂINĂ</b>		



## Citirea cuvintelor și propozițiilor simple

1. Uniți cuvântul cu imaginea potrivită:



GĂINĂ

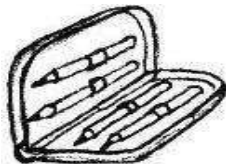

NUCĂ

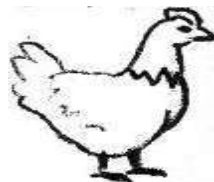

CARTE



PENAR

2. Scrieți litera cu care începe fiecare cuvânt reprezentat de imagine:

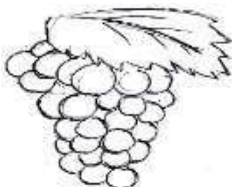

3. Ordonăți literele pentru a obține cuvântul ce denumește imaginea:

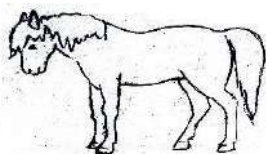

A C L

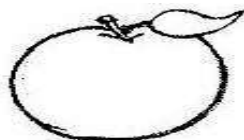

A M R

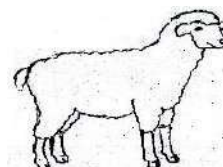

I A O E

4. Citiți propozițiile și scrieți câte cuvinte are fiecare.

TOAMNA CAD FRUNZELE.



ANA ARE OPT ANI.

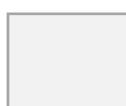

AFARĂ PLOUĂ.





## Citirea propozițiilor scurte

Citiți cu atenție propozițiile următoare, uniți cu imaginea corespunzătoare și apoi colorați conform cu textul:

Floarea e roșie.	
Mașina este galbenă.	
Mănușa este verde.	
Bluza e roz.	
Cizma este mov.	
Fluturele e albastru.	
Pinguinul e alb cu negru.	



## Citirea propozițiilor dezvoltate și înțelegerea mesajului

Citiți cu atenție propozițiile următoare și colorați conform indicațiilor:

Laleaua din vază e portocalie.

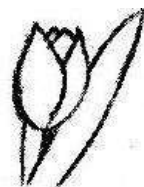

Umbrela mea are culorile galben și roșu.



Pe câmpie zboară un fluture albastru.



Bluza pe care am cumpărat-o e roz.



Para din copac este verde.

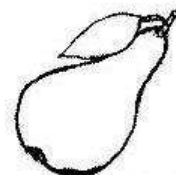

Eu am o cană mov.



Dan are un robot negru.





## Citirea propozițiilor dezvoltate și înțelegerea mesajului

Citiți cu atenție propozițiile următoare, apoi uniți cu imaginile corespunzătoare și colorați conform indicațiilor din enunțuri:

Mama a primit de la Maria o lălea roșie.

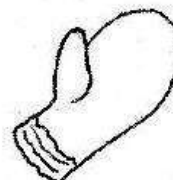

La Zoo am văzut un pinguin negru jucăuș.



Mănușa lui Mihai este albastră.



Bunica i- a cumpărat lui Matei o bluză verde.



Alina are o umbrelă de culoare galbenă.



Eu am văzut un fluturaș roz.



Autobuzul cu care a plecat bunica era portocaliu.





## Citirea propozițiilor dezvoltate și înțelegerea mesajului

Citiți cu atenție propozițiile următoare și colorați conform indicațiilor din text:

Oare unde a ascuns pisica ghemul portocaliu?

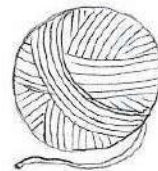

Bunica bea dintr-un pahar albastru.

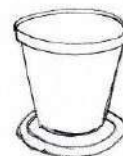

Mamă, îmi cumperi o înghețată de cacao?



Bomboana galbenă e delicioasă.



Al cui este calul acesta maro?

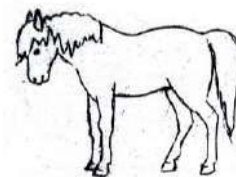

Câinele alb cu pete negre este Azorel.



Castelul reginei avea acoperișul verde.





## Citirea propozițiilor dezvoltate și înțelegerea mesajului

Citiți cu atenție propozițiile următoare și colorați conform indicațiilor din propoziții:

**Toba mea este verde cu albastru și mov.**



**De ziua lui Dan i-am dus un cadou cu bentiță roșie.**

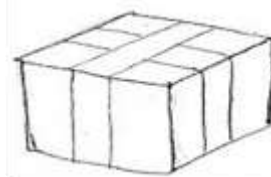

**Matei a uitat acasă fularul lui albastru.**



**Norii de furtună aveau culoarea neagră.**



**Tata a cumpărat ieri o mașină verde, frumoasă.**



**Bluza portocalie este a Mihaelei.**



**Bunica a pierdut una din mănușile ei maro.**





## Citirea propozițiilor dezvoltate și înțelegerea mesajului

1. Citiți cu atenție propozițiile următoare, apoi uniți cu imaginile corespunzătoare și colorați conform textului:

În grădină este un pitic roșu și unul galben.



Acadeaua pe care am primit-o de la bunica este roșie.



Daniel are o căciulă albastră cu margine verde.



De ziua bunicii i-am cumpărat o geantă neagră.



Cine a văzut șlapul meu roz?

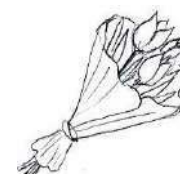

Buchetul de flori roșii era impresionant.

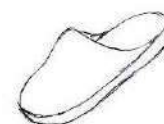

Rochia albastră a reginei era frumoasă.







## Recunoașterea unor simboluri din mediul familiar

Priviți cu atenție imaginile următoare, apoi uniți cu cuvântul sau explicația corespunzătoare:



**Nu puneți mâna!  
Curent electric.**



**Pe aici se iese din clădire!**

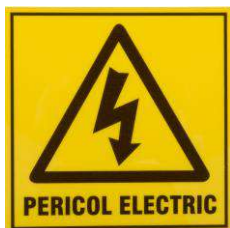

**Aici se află un extingtor!**



**Aruncați gunoiul la coș!**



**Apa aceasta poate fi băută!**



**Aici nu este voie să se intre!**



## Realizarea unor mesaje folosind simboluri

Citiți îndemnurile următoare, apoi desenați un simbol pentru fiecare:

**Păstrați clasa curată!**

**Nu alergați în clasă!**

**Loc de jucat tenis**

**Loc de joacă**

**Nu este voie cu mâncare**

**Ring de dans**

**Păstrați liniștea!**



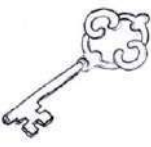

## Anticiparea evenimentelor sau a finalului unei povești

1. **Ascultați cu atenție fragmentele următoare, apoi povestiți și desenați cum se continuă povestea:**

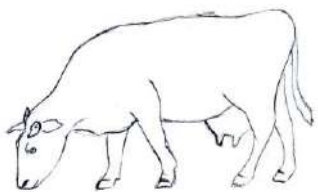
<p>Cerul împărăției rămase negru, soarele nu mai apăru ca în fiecare dimineață, ceva se întâmplase... Împăratul, îngrijorat, a chemat la el pe toți înțelepții împărăției ca să vadă de ce se întâmplă așa ceva și ce se poate face.... După îndelungi discuții se pare că nimeni nu știa ce este de făcut și nici unde, sau de ce, nu mai apărea soarele....</p> <p>Deodată, la porțile castelului a bătut o bătrână, ea a vorbit cu împăratul și i-a dat o cheie fermecată care deschidea un cufăr în care, un balaur, ascunsese soarele. Cufărul, însă, se afla pe un munte în țara.....</p>		
 		

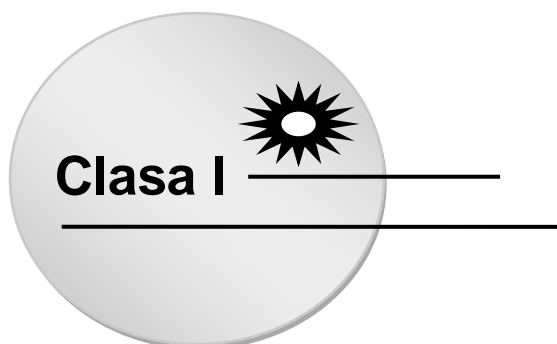
<p>Pisoiful Pisi, care pândea de mult un fluturaș ce se odihnea pe o floare, a ciulit brusc urechile când un bâzâit puternic a venit din albastrul cerului....Era ceva ca o pasăre sau ca o libelulă, dar, cu cât se apropia mai mult, cu atât se făcea mai mare și mai mare și zgomotul făcea totul să vibreze mai intens. Speriat, și el și fluturașul, s-au îndreptat spre același hambar... Acolo, Pisi a întâlnit-o pe văcuța Mimi care i-a povestit că, într-o zi, pe când era la pășune, o pasăre din aceea mare și gălăgioasă exact ca aceea care se apropia acum, a aterizat chiar lângă câmpul unde ea încerca să tragă un pui de somn. Înfuriată la culme că pasărea îi strica somnul, văcuța Mimi s-a îndreptat spre ea și a vrut să o certe....când colo, din ea au coborât niște...</p>		
 		



**Competența generală**

**4. REDACTAREA DE MESAJE  
ÎN DIVERSE SITUAȚII DE COMUNICARE**

**Competențe specifice**

**4.1. Scrierea literelor de mână**

\_\_\_\_\_

\_\_\_\_\_

**4.2. Redactarea unor mesaje scurte, formate din cuvinte scrise cu litere de mână, folosind materiale diverse**

\_\_\_\_\_

\_\_\_\_\_

**4.3. Exprimarea unor idei și sentimente prin intermediul limbajelor convenționale și neconvenționale**

\_\_\_\_\_

\_\_\_\_\_



## Litera a, A

1. Colorați cerculețul corespunzător sunetului „a”.

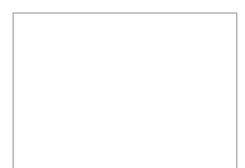
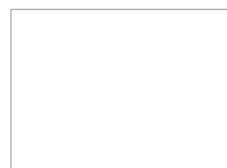
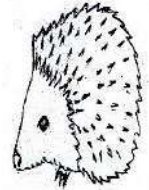
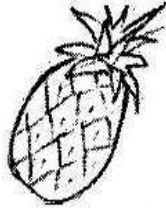

2. Încercuți cu roșu litera „a” și cu verde „A” din cuvintele date.



3. Încercuți literele de mână a și A.

A m e a M E A a e A A m ă e a M a a E A m A ă a e m

4. Scrieți după model.

a a a

a a a

A A A

A A A



## Litera m, M

1. Colorați cerculețul corespunzător sunetului „m”.

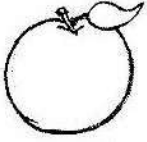

ooo  
măr  
măr oo



ooo oo  
minge  
min-geoo

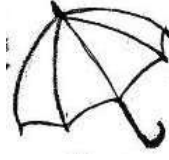

oo ooo oo  
umbrelă  
um-bre-lă

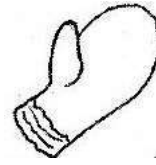

oo oo oo  
mănușă  
mă-nu-șă

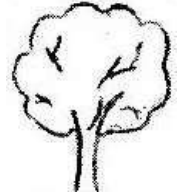

ooo  
pom  
pomo

2. Încercuiți literele „m” și „M” din cuvintele date.

mere      marți      toamna      melc      ramura      mașina  
Matei      Maria      Monica      Marian      Marcela      Mihail

3. Încercuiți literele de mână *m* și *M*.

A m m a M E M m e M A m ă e m M a z E A m m ă m

4. Scrieți după model.

*m m m*

*m m m*

*M M M*

*M M M*

*mama*



## Litera i, I

1. Colorați cerculețul corespunzător sunetului „i”.

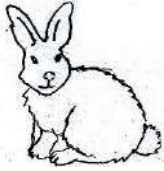

oo oo oo  
iepure  
ie-pu-re



ooo ooo  
stilou  
sti-lou

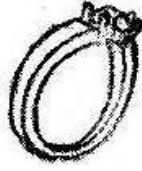

oooo  
inel  
i-nel

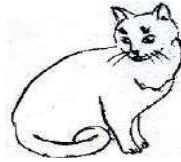

oo oo oo  
pisică  
pi-si-că

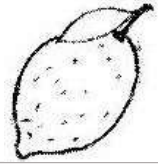

oo oo oo  
lămâie  
lă-mâ-ie

2. Găsiți imaginile a căror denumire nu conține sunetul „i”



3. Încercuiți literele de mână *i* și *I*.

*I a e m a M i M m e M A i ă i m M a x I A I m ă I*

4. Asociați cuvintele după model.

Mia

mai

Mimi

ia

*Mai*

*Mimi*

*Mia*

*ia*

5. Scrieți după model.

*i i i*

*I I I*

*ia*

*Ima*

*mai*

*Maia*



## Litera n, N

1. Colorați cerculețul corespunzător sunetului „n”.



oo oo  
nucă  
nu-că



ooo oo  
scaun  
sca-un



o oo oo  
avion  
a-vi-on



oo oo o  
sanie  
sa-ni-e



oo oo  
cană  
ca-nă

2. Încercuți litere de mână *n* și *N*.

*T a e n a M i N m e M A i ă i n N a a T n A l m ă N*

3. Încercuți literele „n” și „N” din cuvintele date.

nai   albină   mână   banană   galben   câine  
Nae   Norica   Nanu   Nora   Nicu   Nicoleta

4. Colorați numărul de silabe corespunzător cuvântului sugerat de imagine.

1	2	3	1	2	3	1	2	3	1	2	3	1	2	3

5. Scrieți după model.

*n n n*

*N N N*

*nai*

*Nina*





## Litera u, U

1. Colorați cerculețul corespunzător sunetului „u”.

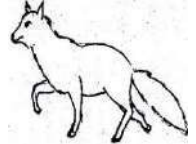
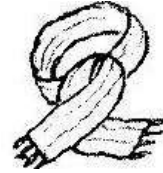

ooo  
urs  
urs

ooo oo  
scaun  
sca-un

oo oo ooo  
usturoi  
us-tu-roi

oo ooo  
fular  
fu-lar

ooo oo  
vulpe  
vul-pe

2. Găsiți imaginile a căror denumire nu conține sunetul „u”.

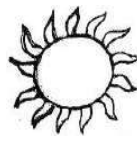
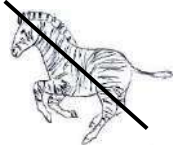
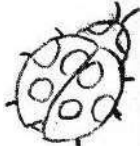
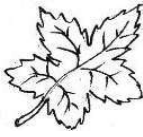
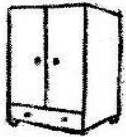

3. Încercuți literele de mână u și U.

U a e m a M i M u e U A i ä i m M u a T A I u ä U

4. Faceți corespondența între cuvintele scrise cu litere de tipar și cele scrise cu litere de mână.

Maia	mai	un	Nunu	nu	Mimi
<i>mai</i>	<i>Maia</i>	<i>nu</i>	<i>Mimi</i>	<i>un</i>	<i>Nunu</i>

5. Scrieți după model.

*u u u*

*U U U*

*unu* \_\_\_\_\_

*Uma* \_\_\_\_\_



## Litera e, E

1. Colorați cerculețul corespunzător sunetului „e”.

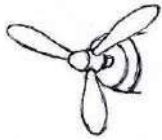

o oo oo  
elice  
e-li-ce

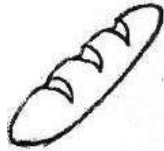

ooo oo  
pâine  
pâi-ne

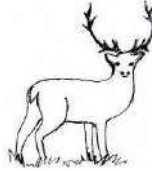

oooo  
cerb  
cerb

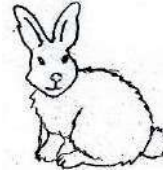

oo oo oo  
iepure  
ie-pu-re

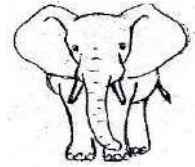

o oo oooo  
elefant  
e-le-fant

2. Încercuți litere de mână e și E.

U a E e e a M i M u e U A i ä i m M e a J A E u ä U

3. Formați perechi din cuvintele scrise cu litere de tipar și cuvintele scrise cu litere de mână.

ea	nene	Nae	nume	Ene
nene	ea	nume	Nae	Ene

4. Scrieți după model.

e e e

E E E

Ene \_\_\_\_\_ Ema \_\_\_\_\_

Ema e mama mea.



## Litera r, R

1. Colorați cerculețul corespunzător sunetului „r”.

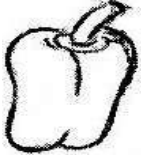

oo ooo  
ardei  
ar-dei



oooo  
brad  
brad



oo ooo  
fular  
fu-lar

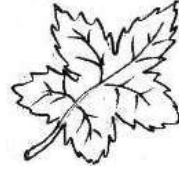

ooo oo  
frunză  
frun-ză



ooo ooo  
gre-bla  
gre-bla

2. Găsiți imaginile a căror denumire nu conține sunetul „r”.

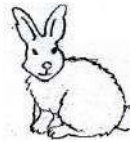
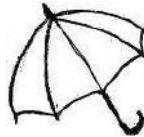
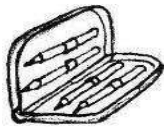

3. Încercuți litere de mână r și R.

U a E r a R i M u e U A i ă r m R e a R A R u r U

4. Scrieți după model.

r r r

R R R

Rina

mere

Rina are mere rumene.



## Litera o, O

1. Colorați cerculețul corespunzător sunetului „o”.

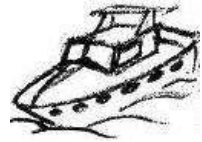
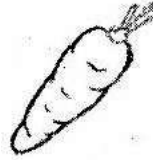
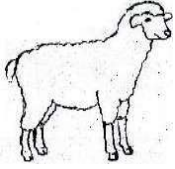

oo oo  
oaie  
oa-ie

ooo  
nor  
nor

ooooo oo  
broască  
broas-că

ooo ooo  
morcov  
mor-cov

oo ooo  
vapor  
va-por

2. Încercuiți cu roșu litera „o” și cu verde „O” din cuvintele date.



3. Încercuiți literele de mână o și O.

A m o z a M E O o e O A m o e z M a z E A m O ă o e m

4. Scrieți după model.

o o o

O O O

orar

Onu

Onna are un orar nou.



## Litera c, C

1. Colorați cerculețul corespunzător sunetului „c”.

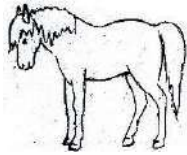

ooo  
cal  
cal



ooo oo  
câine  
câi-ne



oo ooo  
rechin  
re-chin

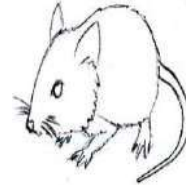

ooo oo oo  
șoarece  
șoa-re-ce

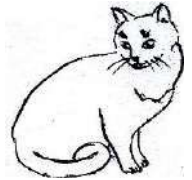

oo oo oo  
pisica  
pi-si-ca

2. Încercuți literele „c” și „C” din cuvintele date.

corn      carie      nuca      cocor      rac      acru      coarne  
Crin      Corina      Crina      Cami      Carina      Clara

3. Încercuți literele de mână c și C.

C m e c a C E M m e C A m ă c m M a c E C c R ă N C

4. Scrieți după model.

c c c

C C C

cama

Corina

Corina ia cama mare.



## Litera ă, Ă

1. Colorați cerculețul corespunzător sunetului „ă”.

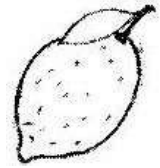
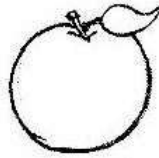
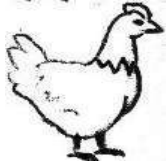

oo o oo  
găină  
gă-i-nă

oo oo oo  
lebadă  
le-bă-dă

ooo  
măr  
măr

oo oo oo  
vânăță  
vâ-nă-tă

oo oo oo  
lămâie  
lă-mâ-ie

2. Găsiți imaginile a căror denumire nu conține sunetul „ă”.

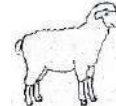
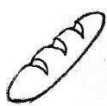

3. Colorați numărul de silabe corespunzător cuvântului sugerat de imagine.

1	2	3	1	2	3	1	2	3	1	2	3	1	2	3

4. Asociați cuvintele după model.

cană

măr

Mălina

nouă

*Mălina*

*cană*

*măr*

*nou*

5. Scrieți după model.

\_\_\_\_\_

\_\_\_\_\_

\_\_\_\_\_

\_\_\_\_\_

*inimă* \_\_\_\_\_

*Rică* \_\_\_\_\_



## Litera l, L

1. Colorați cerculețul corespunzător sunetului „l”.



o oo oo  
alună  
a-lu-nă



ooo ooo  
delfin  
del-fin



oo ooo  
lalea  
la-lea

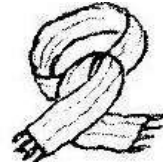

oo ooo  
fular  
fu-lar

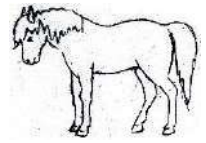

ooo  
cal  
cal

2. Găsiți imaginile a căror denumire nu conține sunetul „l”.

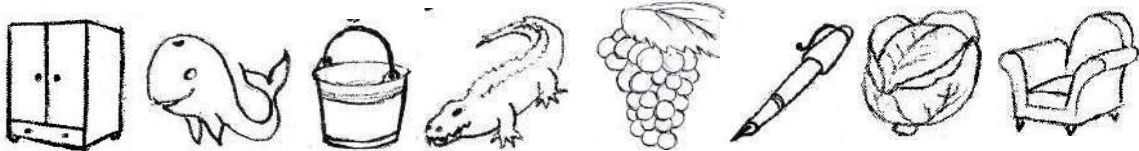

3. Încercuiți literele de mână l și L.

*L a e l a M i L u e U A l ä i m M l a J A I u ä L*

4. Faceți corespondența între cuvintele scrise cu litere de tipar și cele scrise cu litere de mână.

lame	liliac	Luca	lalea	Lili
<i>lalea</i>	<i>Lili</i>	<i>lame</i>	<i>Luca</i>	<i>liliac</i>

5. Scrieți după model.

*l l l*

*L L L*

*Lili ia Laurei lalele.*



**Litera t, T**

1. Colorați cerculețul corespunzător sunetului „t”.



oooo  
tort  
tort



ooo ooo  
pantof  
pan-tof



oo ooo  
robot  
ro-bot



ooo oo  
tartă  
tar-tă

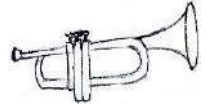

oooo oo oo  
trompetă  
trom-pe-tă

2. Încercuiți literele de mână *t* și *T*.

*T a e T l a M t T u e U A t ä i m t M l a T T i t ä T t*

3. Faceți corespondența între cuvintele scrise cu litere de tipar și cele scrise cu litere de mână.

tort	Toma	tunel	Ticu	teatru
<i>teatru</i>	<i>Ticu</i>	<i>tort</i>	<i>Toma</i>	<i>tunel</i>

4. Scrieți după model.

*t t t*

*T T T*

*Toma are un motan Titi.*

*Titi toarce tare.*





## Litera s, S

1. Colorați cerculețul corespunzător sunetului „s”.



oooo  
spic  
spic

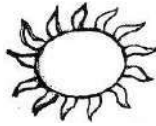

ooo oo  
soare  
soa-re

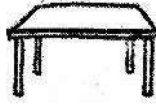

oo oo  
masă  
ma-să



oo oo o  
sanie  
sa-ni-e



ooooo oo  
broască  
broas-că

2. Găsiți imaginile a căror denumire nu conține sunetul „s”.

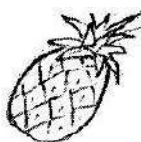

3. Încercuiți literele de mână s și S.

*S a s l a M i L u s U A l ă i m S l a T s I u ă S*

4. Faceți corespondența între cuvintele scrise cu litere de tipar și cele scrise cu litere de mână.

stea	Sorin	sanie	Simona	suc
<i>sanie</i>	<i>Simona</i>	<i>stea</i>	<i>Sorin</i>	<i>suc</i>

5. Scrieți după model.

*s s s*

*S S S*

*Simona este acasă.*

*Sorin are o sanie.*



## Litera p, P

1. Colorați cerculețul corespunzător sunetului „p”.



oooo  
spic  
spic



oo ooo  
pitic  
pi-tic



oo ooo  
dulap  
du-lap



oo oo oo  
pisică  
pi-si-că



oo ooo  
vapor  
va-por

2. Găsiți imaginile a căror denumire nu conține sunetul „p”.

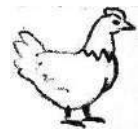
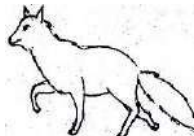
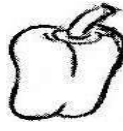
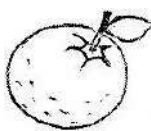

3. Încercuiți literele de mână p și P.

*P a p l a M i L u p U A l ä i m P l a T r i u ä P*

4. Faceți corespondența între cuvintele scrise cu litere de tipar și cele scrise cu litere de mână.

penar	Petru	patine	Paula	prosop
<i>penar</i>	<i>prosop</i>	<i>Paula</i>	<i>Petru</i>	<i>patine</i>

5. Scrieți după model.

*p p p*

*P P P*

*para*

*Paula*

*Paula pune un prosop pe pat.*



**Litera v, V**

1. Colorați cerculețul corespunzător sunetului „v”.

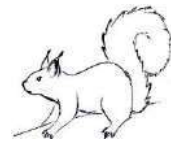
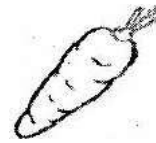
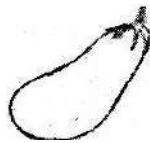

ooo oo  
varză  
var-ză

o oo oo  
avion  
a-vi-on

oo oo oo  
vânăță  
vâ-nă-tă

ooo ooo  
morcov  
mor-cov

oo oo oo oo  
veveriță  
ve-ve-ri-tă

2. Colorați numărul de silabe corespunzător cuvântului sugerat de imagine.

1	2	3	1	2	3	1	2	3	1	2	3	1	2	3

3. Încercuiți literele de mână *v* și *V*.

*V a v l v a M L u p U A l ă v m P l v V p l u ă V*

4. Faceți corespondența între cuvintele scrise cu litere de tipar și cele scrise cu litere de mână.

<b>Viviana</b>	<b>Victor</b>	<b>vapor</b>	<b>Violeta</b>	<b>vulpe</b>
<i>vapor</i>	<i>Violeta</i>	<i>Victor</i>	<i>vulpe</i>	<i>Viviana</i>

5. Scrieți după model.

*v v v*

*V V V*

*vapor* *Victor*

*Victor cumpără Vivianei violete.*



## Litera d, D

1. Colorați cerculețul corespunzător sunetului „d”.



oo ooo  
dulap  
du-lap



oooo  
brad  
brad



oo oo oo  
lebadă  
le-bă-dă



ooo ooo  
delfin  
del-fin

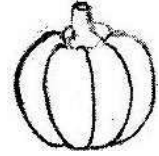

ooo oooo  
dovleac  
dov-leac

2. Încercuți cu roșu litera „d” și cu verde „D” din cuvintele date.

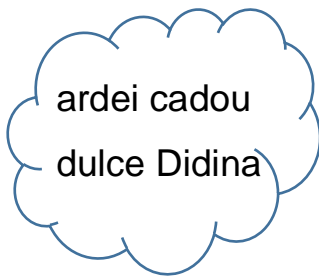

3. Încercuți literele de mână *d* și *D*.

A b o d z a M D b e A m o e b M D d z d A m D ä e e m

5. Scrieți după model.

*d d d*

*D D D*

*dude*

*Didina*

*Diana aduce dude coapte.*



## Litera ș, Ș

1. Colorați cerculețul corespunzător sunetului „ș”.



oo oo oo  
mănușă  
mă-nu-șă

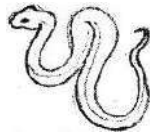

ooo oo  
șarpe  
șar-pe



oo ooo oo  
șopârlă  
șo-pâr-lă

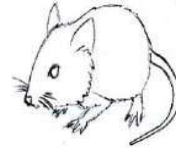



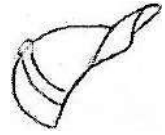

ooo oo oo  
șoarece  
șoa-re-ce



ooo oo  
șapcă  
șap-că

2. Colorați numărul de silabe corespunzător cuvântului sugerat de imagine.

														
1	2	3	1	2	3	1	2	3	1	2	3	1	2	3

3. Încercuți litera de mână ș.

C m Ș e ș a ț E M m e Ș A Ș ă ș m M ș c E ț R ă N

4. Scrieți după model.

ș ș ș

masina

roșea

Misa conduce o masină roșie.



## Litera î, â, î

1. Colorați cerculețul corespunzător sunetului „î” și „â”.

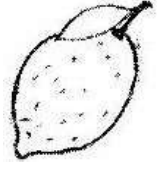

oo oo  
câine  
câi-ne

oo oo ooo  
împărat  
îm-pă-rat

oo ooo oo oo  
înghețată  
în-ghe-ța-tă



oo oo oo  
vânăță  
vâ-nă-tă

oo oo oo  
lămâie  
lă-mâ-ie

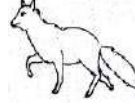
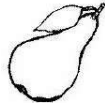
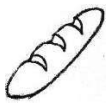
2. Găsiți imaginile a căror denumire nu conține sunetul „î” sau „â”.

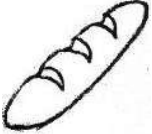
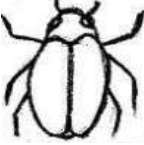

3. Colorați numărul de silabe corespunzător cuvântului sugerat de imagine.

														
1	2	3	1	2	3	1	2	3	1	2	3	1	2	3

4. Scrieți după model.

î î î

â â â

câine

pâine

România este patria mea.



## Litera b, B

1. Colorați cerculețul corespunzător sunetului „b”.



oooo  
brad  
brad

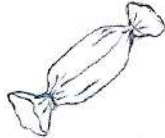

ooo ooo oo  
bomboană  
bom-boa-nă



oo oo oo  
balenă  
ba-le-nă

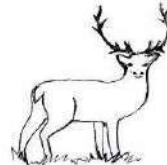

oooo  
cerb  
cerb



ooooo oo  
broască  
broas-că

2. Găsiți imaginile a căror denumire nu conține sunetul „b”.

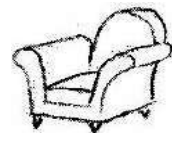
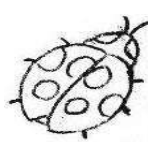
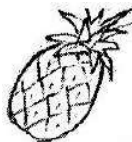
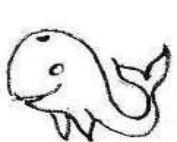

3. Încercuiți literele de mână *b* și *B*.

*B L a e b a B i L u e U A b ä i m M B a J A I b ä B*

4. Faceți corespondența între cuvintele scrise cu litere de tipar și cele scrise cu litere de mână.

basme	Barbu	Bianca	barca	bomboane
<i>barca</i>	<i>Bianca</i>	<i>basme</i>	<i>Barbu</i>	<i>bomboane</i>

5. Scrieți după model.

*b b b*

*B B B*

*Bunica spume basme cu bucurie.*



## Litera j, J

1. Încercuți cu roșu litera „j” și cu verde „J” din cuvintele date.

cojoc	Jianu	joc	jucător	Jana
jar	bujor	Jenica	joi	Jiu ajutor

2. Încercuți literele de mână j și J.

A b o j a a M J b e A m o e b M D d a j A m J ä o e m

3. Scrieți numărul de silabe corepunzător fiecărui cuvânt:

coji	<input type="radio"/>	bujor	<input type="radio"/>	Jianu	<input type="radio"/>	joi	<input type="radio"/>	jucării	<input type="radio"/>
------	-----------------------	-------	-----------------------	-------	-----------------------	-----	-----------------------	---------	-----------------------

4. Scrieți după model.

j j j

J J J

iar \_\_\_\_\_

Jana \_\_\_\_\_

cojoc \_\_\_\_\_

curaj \_\_\_\_\_

Jianu se joacă cu Jana. Ei au un joc nou.





## Litera h, H

1. Colorați cerculețul corespunzător sunetului „h”.



oo ooo o  
rochie  
ro-chi-e

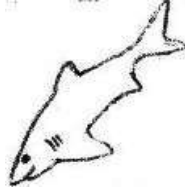

oo oooo  
rechin  
re-chin

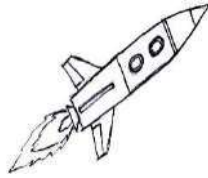

oo ooo oo  
rachetă  
ra-che-tă







oo ooo oo  
baghetă  
ba-ghe-tă

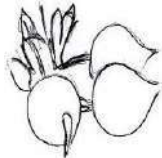

ooo oo  
cheia  
che-ia

2. Colorați numărul de silabe corespunzător cuvântului sugerat de imagine.

														
1	2	3	1	2	3	1	2	3	1	2	3	1	2	3

3. Încercuiți literele de mână h și H.

C m h h ș a C H H m e h A Hă ș m H ș h E C ș H h N

4. Scrieți după model.

h h h

H H H

Horia

harnic

Horia este campion la sah.



## Litera g, G

1. Colorați cerculețul corespunzător sunetului „g”.

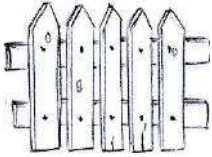

oooo  
gard  
gard

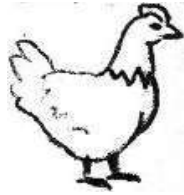

oo o oo  
găină  
gă-i-nă



oo ooo oo oo  
înghețată  
în-ghe-ța-tă

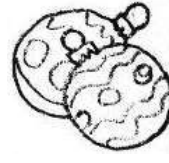

ooo oooo  
globuri  
glo-buri

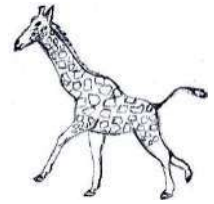



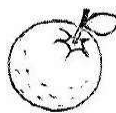

oo oo oo  
girafă  
gi-ra-fă

2. Găsiți imaginile a căror denumire nu conține sunetul „g”.

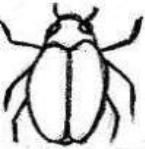

3. Colorați numărul de silabe corespunzător cuvântului sugerat de imagine.

														
1	2	3	1	2	3	1	2	3	1	2	3	1	2	3

4. Scrieți după model.

*ig ig ig*

*G G G*

*gutuie*                      *Gabi*

*Greta merge cu Gabi la gară.*



## Litera t, T

1. Colorați cerculețul corespunzător sunetului „ț”.

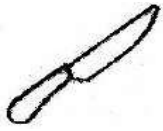

oo ooo  
cuțit  
cu-tit



ooo oo oo oo  
furculiță  
fur-cu-li-tă



oo oo oo oo  
veveriță  
ve-ve-ri-tă



ooo oo oo  
maimuță  
mai-mu-ță



ooo ooo oo  
țestoasă  
țes-toa-să

2. Găsiți perechea fiecărui cuvânt alintat.

cană	fată	broască	ied	rață
------	------	---------	-----	------

căniță	broscuță	rățușcă	fetiță	ieduț
--------	----------	---------	--------	-------

3. Încercuiți literele de mână ț și T.

*B T a e ț a B i L t e U A b ă ț m Ț o ț T A I b ț L T*

4. Faceți corespondența între cuvintele scrise cu litere de tipar și cele scrise cu litere de mână.

țap	țurțure	moț	țara	rața
-----	---------	-----	------	------

<i>moț</i>	<i>țap</i>	<i>țurțure</i>	<i>rața</i>	<i>țara</i>
------------	------------	----------------	-------------	-------------

5. Scrieți după model.

*t t t*

*T T T*

*Țepes pedepsea hotii.*



## Litera z, Z

1. Colorați cerculețul corespunzător sunetului „z”.



ooo oo  
varză  
var-ză



oo ooo  
zebră  
ze-bră



oooo oo  
frunză  
frun-ză



oo oo oo ooo  
televizor  
te-le-vi-zor



ooo oo  
barză  
bar-ză

2. Încercuiți literele de mână Z și Z .

Z a e z Z a M i Z u e U A l ä i Z Z l a Z A I Z ä L Z

3. Faceți corespondența între cuvintele scrise cu litere de tipar și cele scrise cu litere de mână.

zar	miez	ziua	Zoe	Zizi
-----	------	------	-----	------

miez	ziua	zar	Zizi	Zoe
------	------	-----	------	-----

4. Scrieți după model.

Z Z Z

Z Z Z

Zaharia

varza

Zoe cu Zizi traversează pe zebră.



## Litera f, F

1. Colorați cerculețul corespunzător sunetului „f”.



oooo oo  
floare  
flor-re



ooo  
foc  
foc



oo ooo  
fular  
fu-lar



ooo ooo  
delfin  
del-fin



ooo ooo  
pantof  
pan-tof

2. Colorați numărul de silabe corespunzător cuvântului sugerat de imagine.

1	2	3	1	2	3	1	2	3	1	2	3	1	2	3	1	2	3

3. Încercuți literele de mână f și F.

C m F e f a F E M m e f A F ă f m F ș c E C f R ă F f

4. Scrieți după model.

f f f

F F F

familie

Florin

fata

Flavia

Florica face fotografii frumoase.



## Litera x, X

1. Încercuiți cu roșu literele „x” și „X” din textul dat.

Xenopol și Xenia exersează la xilofon. Xenia a primit xilofonul cadou de ziua ei. Joi vor avea examen la muzică. Alex cântă la muzicuță. Vor da un spectacol la zece fix.

2. Încercuiți imaginea a cărei denumire conține sunetul „x”.

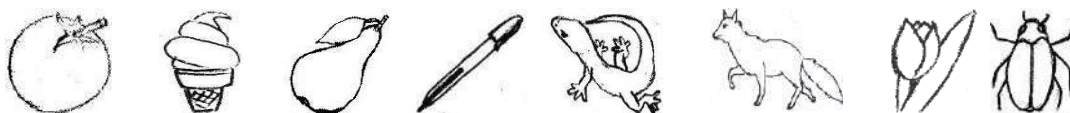

3. Colorați numărul de silabe corespunzător cuvântului.

FIX			TAXĂ			EXEMPLE			XILOFON			EXAMEN		
1	2	3	1	2	3	1	2	3	1	2	3	1	2	3

4. Scrieți după model.

X X X

x x x

Xenia

boxer

Xenopol este expert la xilofon.

Felix are un pix de la Ruxandra.



## Litera k, K

### 1. Citiți și încercuiți literele „k” și „K”.

Karla și Erika au plecat în vizită la bunici. Până acolo sunt doi kilometri. Le-au cumpărat bunicilor două kilograme de roșii, un kilogram de castraveți și un kilogram de portocale.

### 2. Încercuiți literele de mână *k*, *K*.

*K L k e k a B i K u e U A k ä i m M K a T K I b ä k*

### 3. Faceți corespondența între cuvintele scrise cu litere de tipar și cele scrise cu litere de mână.

kaki	kilometru	koala	kilogram
<i>kilogram</i>	<i>kaki</i>	<i>kilometru</i>	<i>koala</i>

### 4. Scrieți după model.

*k k k*

*K K K*

*kaki*

*koala*

*Karima are trei kilograme de mere.*

*Karla merge la ora de karate.*



## Letterele q, Q, y, Y, w, W

1. Citiți și încercuiți literele „q”, „Q”, „y”, „Y”, „w”, „W”.

Willy, Queen, week-end, watt, western, Monique, yoga, New York, yankei, Wagner, Tom Sawyer.

Walt Disney a creat personajele de desen animat Tom și Jerry.

2. Încercuiți literele de mână *y, Y, w, W*.

*W L k e k w B w Y u W U A k ä i y M Y w J K Y W y k*

3. Faceți corespondența între cuvintele scrise cu litere de tipar și cele scrise cu litere de mână.

yala	kiwi	Jerry	yoga	Queen
------	------	-------	------	-------

<i>kiwi</i>	<i>yala</i>	<i>yoga</i>	<i>Queen</i>	<i>Jerry</i>
-------------	-------------	-------------	--------------	--------------

4. Scrieți după model.

*y y y*

*Y Y Y*

*yala*

*yoga*

*w w w*

*W W W*

*watt*

*Will*

*Q Q Q*

*Queen*

*Willy vine la Edry.*





## Grupul de litere ce, Ce

1. Încercuți grupul de litere „ce”.

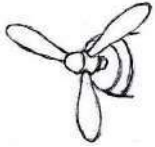

elice  
e-li-ce



ceas  
ceas



ceapă  
cea-pă

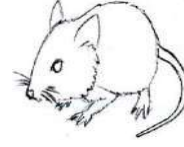

șoarece  
șoa-re-ce

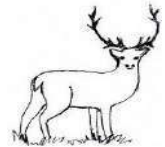

cerb  
cerb

2. Colorați numărul de silabe corespunzător cuvântului.

ocean			cerc			ace			capace			rinocer		
1	2	3	1	2	3	1	2	3	1	2	3	1	2	3

3. Tăiați cu o linie imaginile a căror denumire nu conține grupul de litere „ce”.

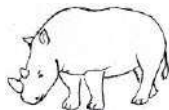

4. Scrieți după model.

ce ce ce

Ce Ce Ce

cercei

Celima

Celima coace cormuri dulci.

Cecilia are cercei noi.



**Grupul de litere ci, Ci**

1. Încercuiți grupul de litere „ci”.



cireșe  
ci-re-șe



pitici  
pi-tici

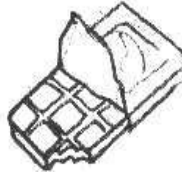

ciocolată  
cio-co-la-tă



căciulă  
că-ciu-lă

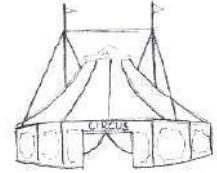

circ  
circ

2. Colorați numărul de silabe corespunzător cuvântului.

vaci			cinema			ciocan			ciorapi			cinci		
1	2	3	1	2	3	1	2	3	1	2	3	1	2	3

3. Tăiați cu o linie imaginile a căror denumire nu conține grupul de litere ci.



4. Scrieți după model.

*ci ci ci*

*Ci Ci Ci*

*ciocan*

*Cipi*

*Ciprian merge la cinema.*

*Cecilia culege maci.*

 **Grupul de litere ge, Ge**

1. Încercuți grupul de litere „ge”.



înger  
în-ger

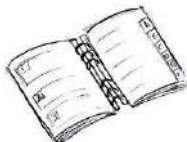

agendă  
a-gen-dă



rege  
re-ge



săgeată  
să-gea-tă



geantă  
gean-tă

2. Colorați numărul de silabe corespunzător cuvântului.

minge			ger			geacă			general			generos		
1	2	3	1	2	3	1	2	3	1	2	3	1	2	3

3. Tăiați cu o linie imaginile a căror denumire nu conține grupul de litere „ge”.

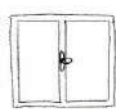

4. Scrieți după model.

*ge ge ge*

*Ge Ge Ge*

*deget*

*Geta*

*George merge la bunici.*

*Geta are mărgele lungi.*



## Grupul de litere gi, Gi

1. Încercuți grupul de litere „gi”.



frigider  
fri-gi-der

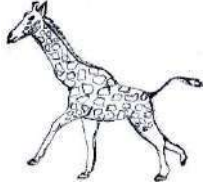

girafă  
gi-ra-fă



regină  
re-gi-nă

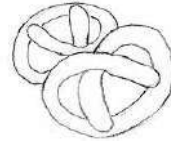

covrigi  
co-vrigi

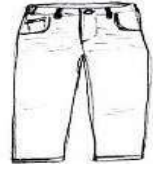

blugi  
blugi

2. Colorați numărul de silabe corespunzător cuvântului.

margine			argint			gingie			girafă			magie		
1	2	3	1	2	3	1	2	3	1	2	3	1	2	3

3. Tăiați cu o linie imaginile a căror denumire nu conține grupul de litere „gi”.

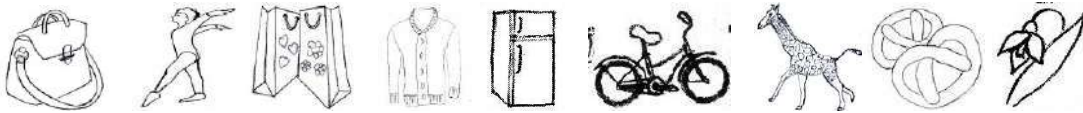

4. Scrieți după model.

gi gi gi

Gi Gi Gi

covrigi

Giurgiu

Gidu cumpără covrigi cu mac.

Gina este gimnastă.



## Grupul de litere Che

1. Încercuți grupul de litere „che”.



cheie  
che-ie

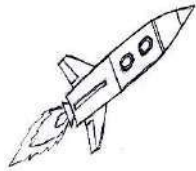

rachetă  
ra-che-tă



ureche  
u-re-che

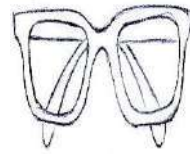

ochelari  
o-che-lari



rachetă  
ra-che-tă

2. Colorați numărul de silabe corespunzător cuvântului.

baschet			chenar			parchet			mochetă			chei		
1	2	3	1	2	3	1	2	3	1	2	3	1	2	3

3. Tăiați cu o linie imaginile a căror denumire nu conține grupul de litere „che”.

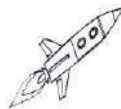

5. Scrieți după model.

che che che

Che Che Che

chenar

Chelaru

Enache joacă baschet bine.

Bunicul Chelaru are ochelari noi.



## Grupul de litere Chi

1. Încercuiți grupul de litere „chi”.

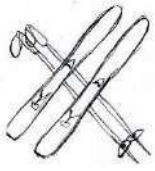

schiuri  
schi-uri

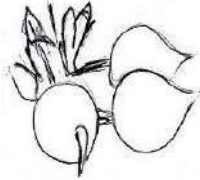

ridichi  
ri-dichi

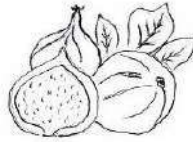

smochine  
smo-chi-ne

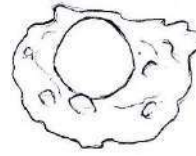

ochi  
ochi

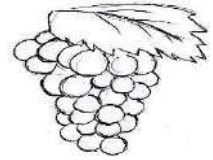

ciorchine  
cior-chi-ne

2. Colorați numărul de silabe corespunzător cuvântului.

chitară			chip			chibrit			schior			rochie		
1	2	3	1	2	3	1	2	3	1	2	3	1	2	3

3. Tăiați cu o linie imaginile a căror denumire nu conține grupul de litere „chi”.



4. Scrieți după model.

chi chi chi

Chi Chi Chi

rimichi

Chiriac

Unchiul Chiriac este din Chitila.

Paraschiv este schior.



## Grupul de litere Ghe

1. Încercuți grupul de litere „ghe”.

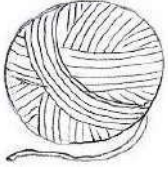

ghem  
ghem



baghetă  
ba-ghe-tă



înghețată  
în-ghe-ța-tă

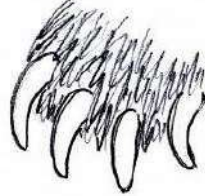

gheare  
ghea-re

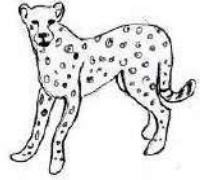

ghepard  
ghe-pard

2. Colorați numărul de silabe corespunzător cuvântului.

ghete			gheață			dulgher			gherghef			lighean		
1	2	3	1	2	3	1	2	3	1	2	3	1	2	3

3. Găsiți imaginile a căror denumire nu conține grupul de litere „ghe”.

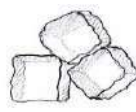
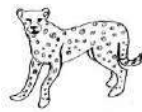
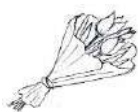
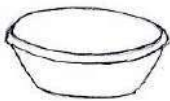

4. Scrieți după model.

ghe ghe ghe

Ghe Ghe Ghe

ghete

Gheorghe

Gheorghe este dulgher.

Gherghima are ghete galbene.



## Grupul de litere Ghi

1. Încercuieți grupul de litere „ghi”.

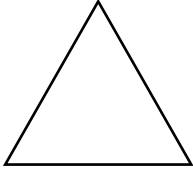

triunghi  
tri-unghi



ghindă  
ghin-dă



ghiveci  
ghi-veci



frânghie  
frân-ghi-e

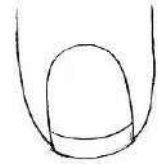

unghie  
un-ghi-e

2. Colorați numărul de silabe corespunzător cuvântului.

unghi			ghimpe			ghiozdan			ghiocel			frânghie		
1	2	3	1	2	3	1	2	3	1	2	3	1	2	3

3. Găsiți imaginile a căror denumire nu conține grupul de litere ghi.



5. Scrieți după model.

ghi ghi ghi

Ghi Ghi Ghi

ghimpe

Ghimea

Ghimea deschide ghiozdanul.

Gherghina pune flori în ghiveci.





## Grupul de litere CE

1. Denumiți imaginile, apoi despărțiți cuvintele în silabe:

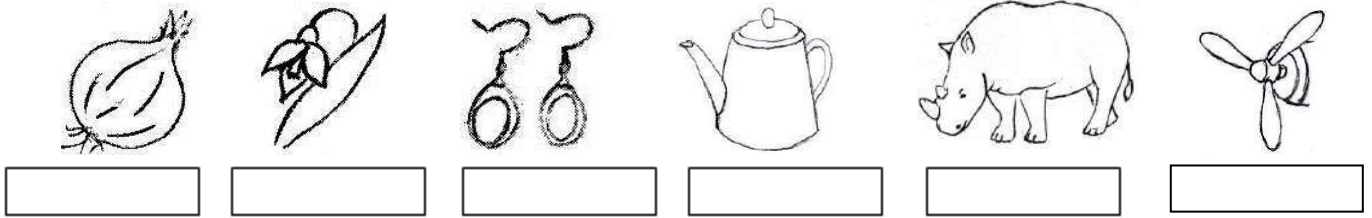

2. Încercuiți cu roșu cuvintele care conțin grupul de litere „ce”:

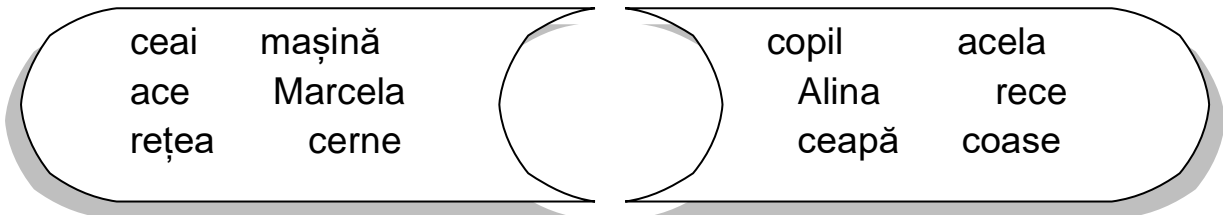

3. Citiți silabe și cuvintele de mai jos:

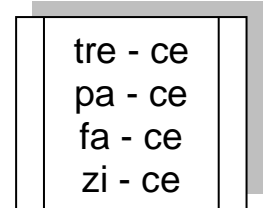
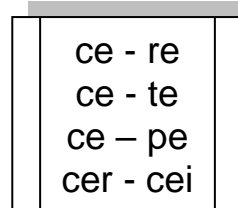
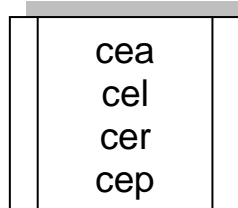
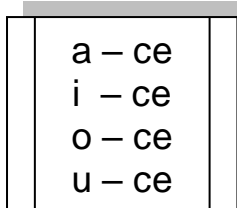

4. Despărțiți în silabe cuvintele următoare, apoi subliniați grupul de litere „ce”:

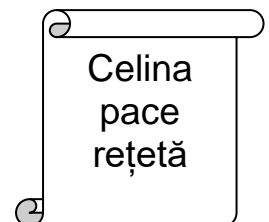
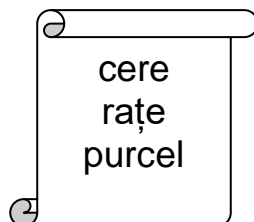
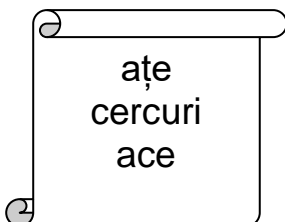

5. Trasați săgeți între imagine și cuvântul corespunzător:

papucel

cerc

cerb

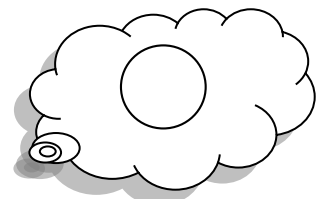
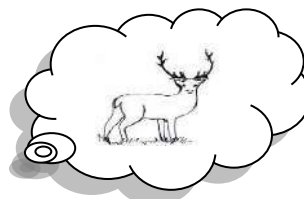



## Grupul de litere CE

1. Stabiliți corespondența între imagini și denumirile acestora:

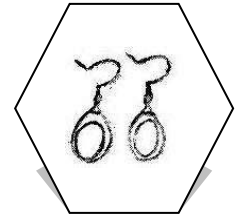
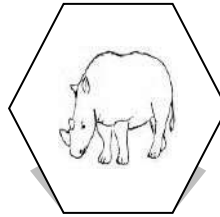
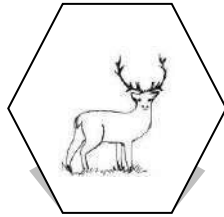
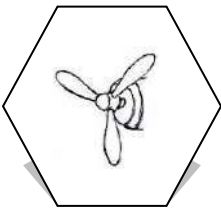

rinocer

cercei

elice

cerb

Cenușăreasa

2. Scrieți în triunghiuri câte silabe au cuvintele care denumesc imaginile de mai jos.:



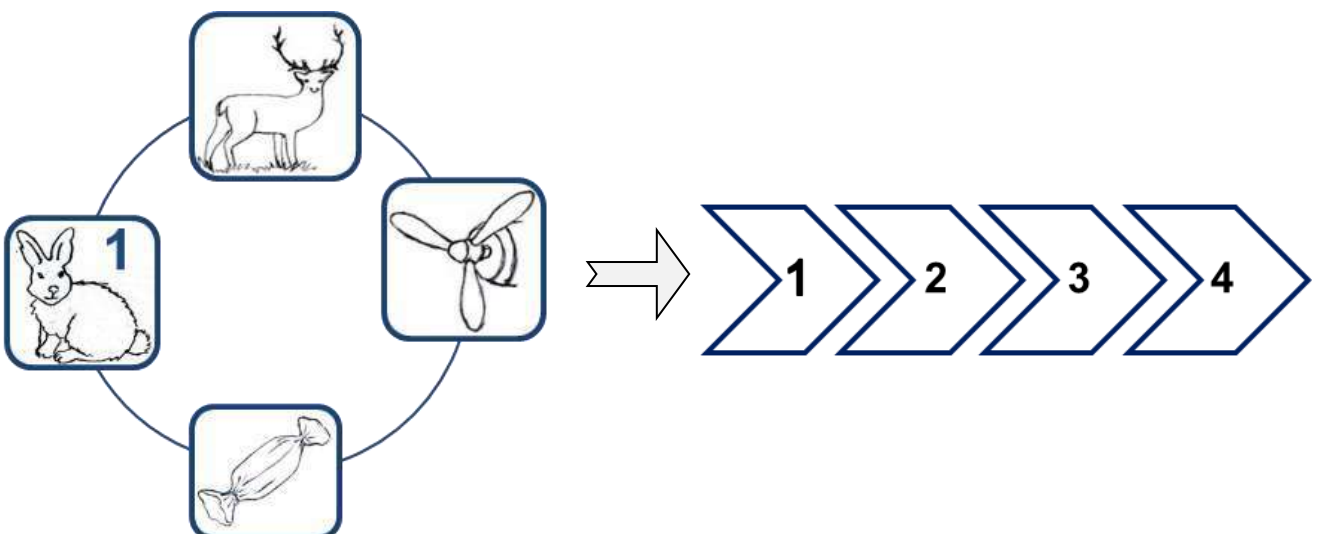

3. Numerotați imaginile din cercul de mai jos, astfel încât ultimul sunet din cuvânt să fie primul sunet cu care începe cuvântul următor. Colorați săgețile care reprezintă cuvinte ce conțin grupul „ce”:





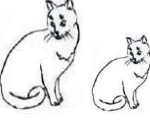

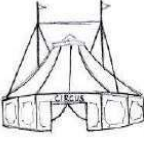
## Grupul de litere CI

1. Încercuiți cifra corespunzătoare numărului de silabe, apoi precizați unde se află grupul „ci” în cuvântul respectiv (la început, la mijloc, la sfârșit):

				
1 2 3 4 5	1 2 3 4 5	1 2 3 4 5	1 2 3 4 5	1 2 3 4 5

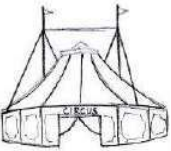
2. Trasați tot atâtea cerculețe câte silabe au cuvintele care denumesc imaginile de mai jos. Colorați cu verde cerculețul în care se află silaba cu grupul „ci”:

3. Tăiați cu o linie imaginile a căror denumire nu conține grupul „ci”:

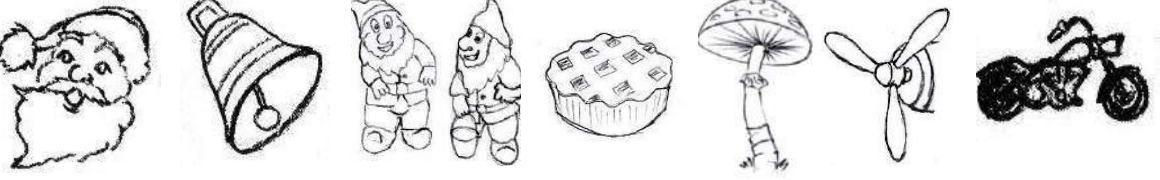

4. Încercuiți cu roșu cuvintele care conțin grupul de litere „ci”:

Cecilia	reci	ci	cineva	maci
Marcel	raci		roci	acela
cinema	trece		circ	saci

 **Grupul de litere CI**

1. Completați cuvintele care denumesc imaginile cu grupul de litere „ci”:

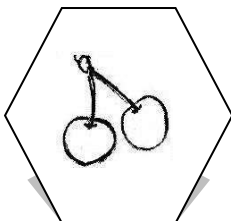

\_\_\_reșe

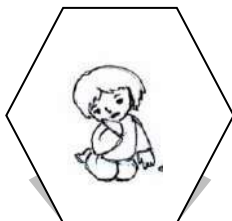

Ce\_\_\_lia

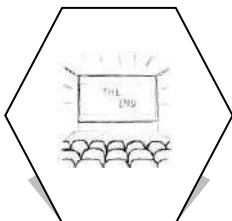

\_\_\_nem

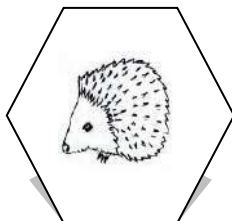

ari\_\_\_

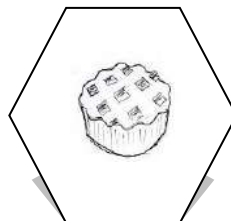

plă\_\_\_ntă

2. Stabiliți prin săgeți, corespondența între imagine și cuvântul corespunzător. Încercuiți grupul de litere „ci” din cuvintele date și precizați poziția acestuia:

papuci

cireșe

cinema

cizmă

picioare

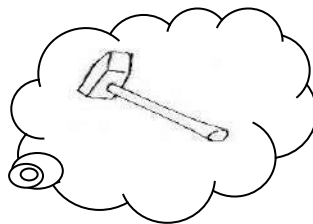
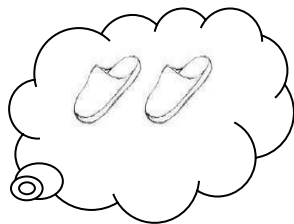
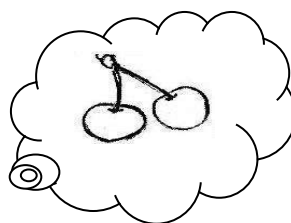
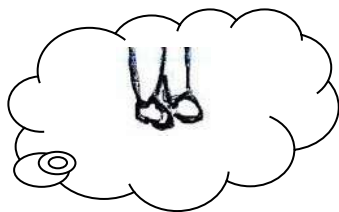

3. Eliminați din fiecare șir elementele care nu se potrivesc:

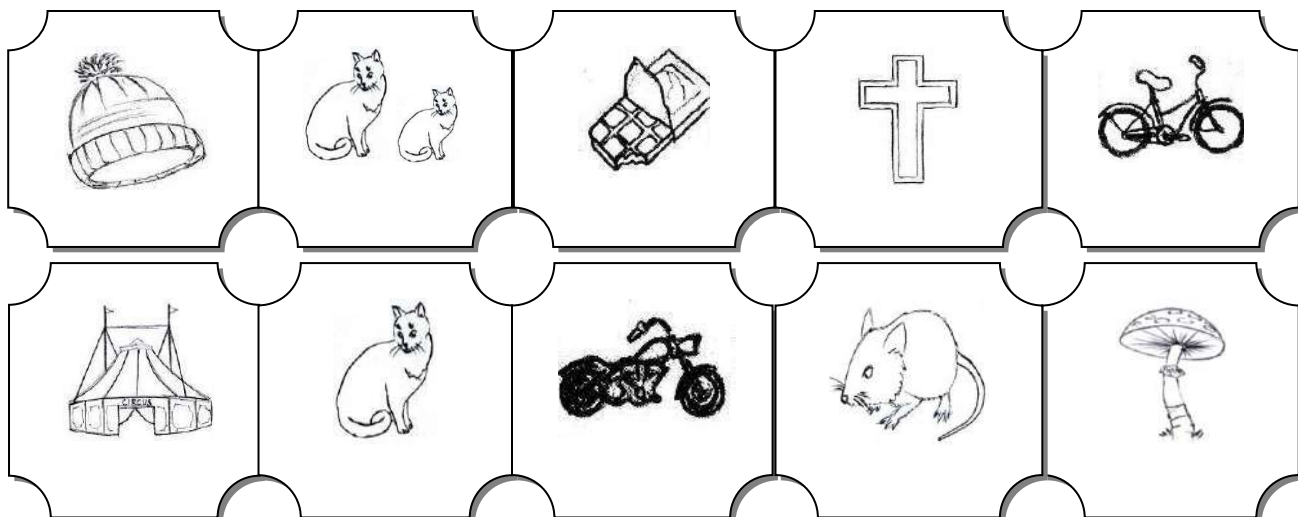



## Grupurile de litere CE - CI

1. Reprezentați grafic cuvintele care denumesc imaginile de mai jos:

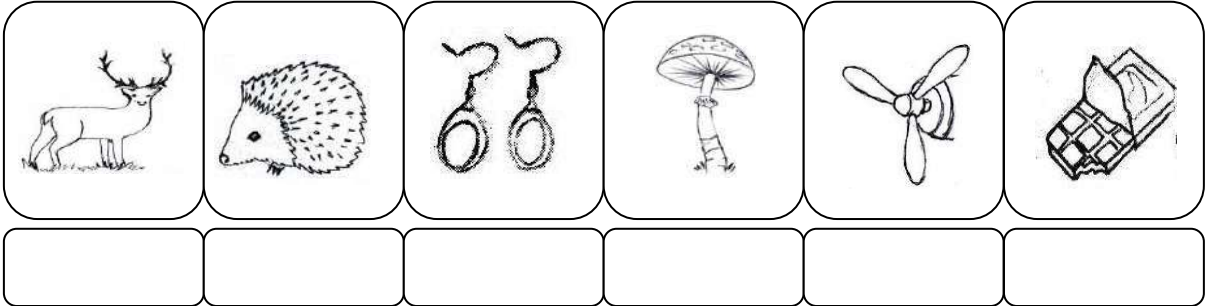

2. Aliniați cuvintele următoare, apoi subliniați cu portocaliu grupul de litere „ce” și cu verde grupul de litere „ci”:

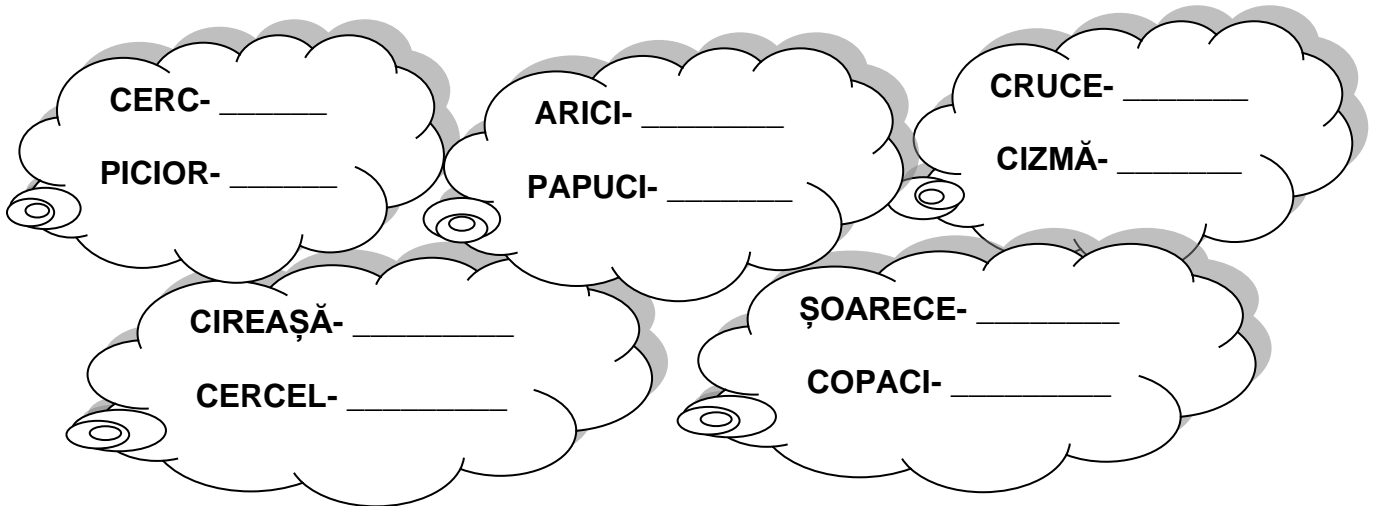

3. Citiți cuvintele și încercuiți în fiecare coloană cuvântul care denumește imaginea:

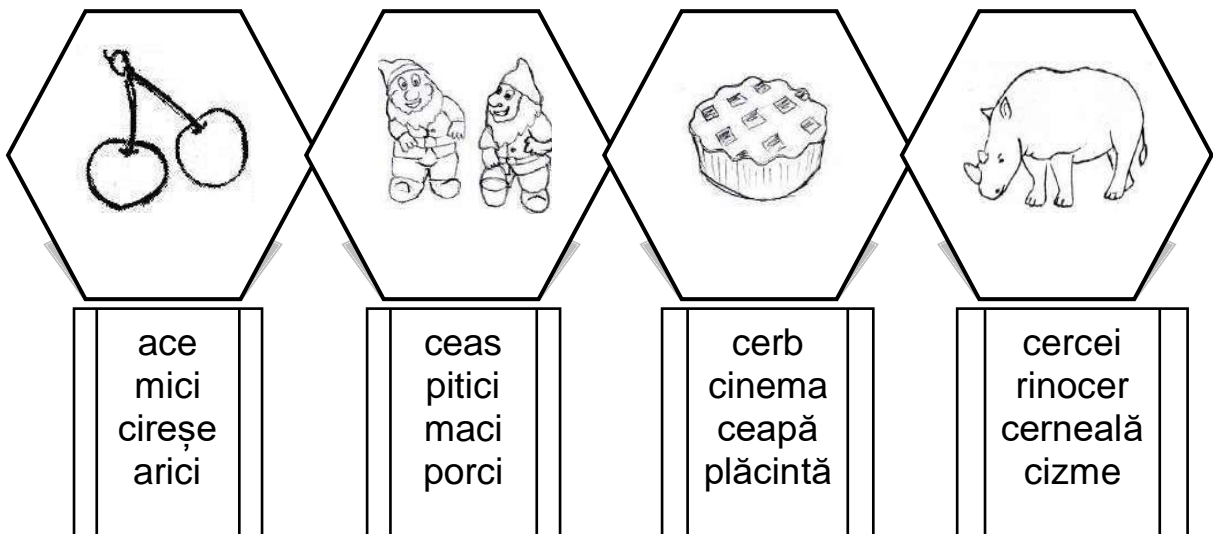



## Grupurile de litere CE - CI

1. Stabiliți corespondența între imagini și denumirile acestora:

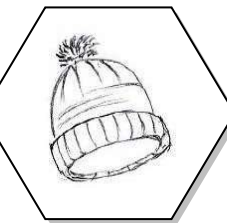
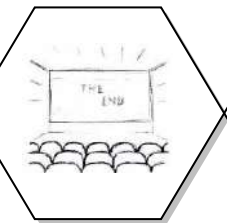
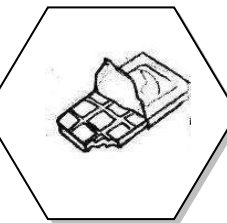
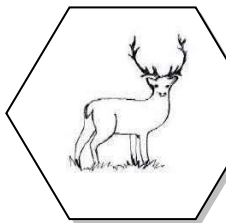

CINEMA

CĂCIULĂ

CIOCOLATĂ

CERB

CENUȘĂREASA

2. Încercuiți, cu portocaliu, cuvintele ce conțin grupul „ce” și cu galben, cuvintele ce conțin grupul „ci”:

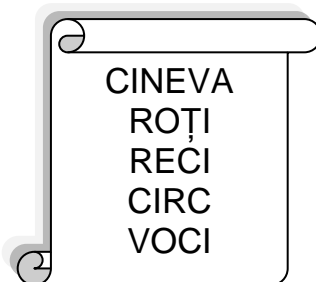
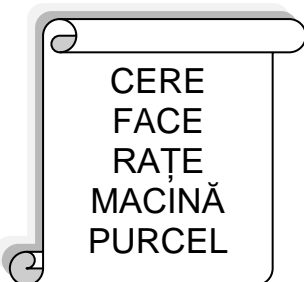
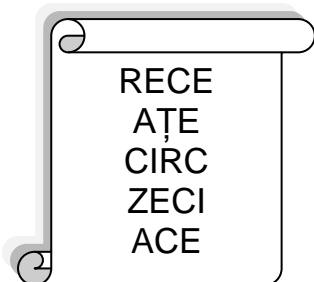

3. Încercuiți numărul de silabe potrivit fiecărui cuvânt și precizați ce grup de litere conține:

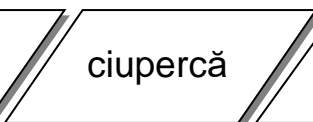

1 2 3 4

1 2 3 4

1 2 3 4

1 2 3 4

1 2 3 4

4. Alintați cuvintele care denumesc imaginile de mai jos, apoi precizați unde se află grupul de sunete în cuvânt (la început, la mijloc, la sfârșit):

Exemplu: cireasă – cireșică

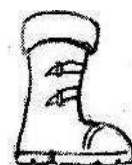
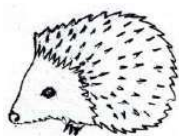



## Grupul de litere GE

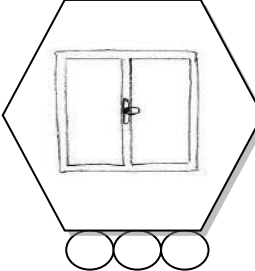
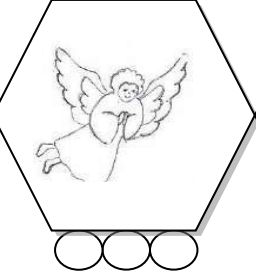
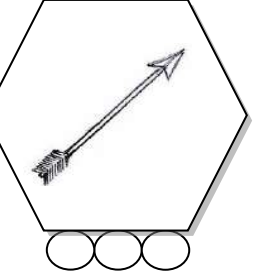
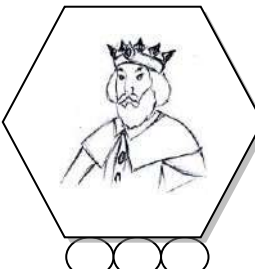
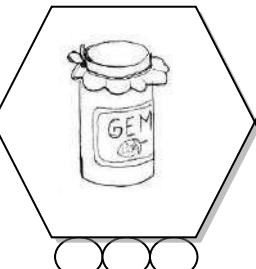
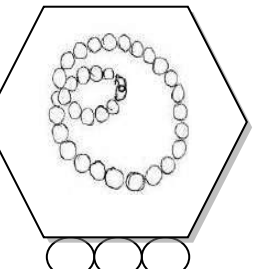
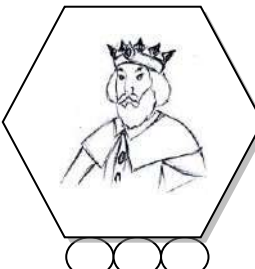
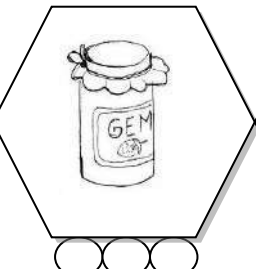
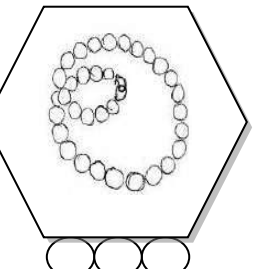

1. Colorați bulinele corespunzătoare grupului „ge”, precizând în ce poziție se află în cuvânt. Uniți fiecare imagine cu eticheta potrivită numărului de silabe:

			1
			2
			3

2. Citiți cuvintele de mai jos:

gest gene îngeraș genți	gel gem ger gen	re - ge ră - get gea - măn mer - gea	An - ge - la ge - ne - ral cu - le - ge
----------------------------------	--------------------------	---	---

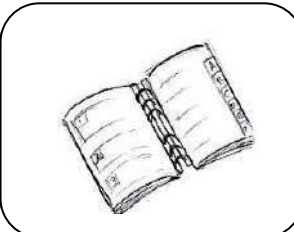
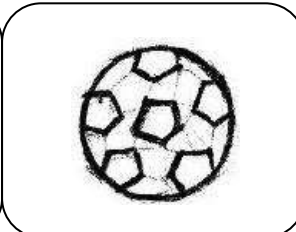
3. Denumiți imaginile, apoi scrieți-le în spațiile libere:

4. Încercuiți din seria de cuvinte date doar pe cele care nu conțin grupul „ge”:

gel	cer	George	cheie	mărgele	ager
-----	-----	--------	-------	---------	------



## Grupurile de litere GE - CE

1. Încercuți cuvintele care conțin grupul de litere „ge” cu verde, iar pe cele care conțin grupul de litere „ce” cu galben:

GEANINA	CERE	GEORGE	CEAS	GEL
RECE	ÎNGER	RĂCEALĂ	ANGELA	
ÎNCEPE	REGE	GER	ACE	
CELINA	GEANTĂ	SECETĂ	MERGE	

2. Stabiliți corespondența între imagini și denumirile acestora:



geam      agendă      mărgele      minge      înger

3. Uniți cu o linie imaginea și cuvântul corespunzător:

săgeată  
geacă  
geantă



4. Despărțiți în silabe cuvintele următoare, apoi subliniați grupul de litere „ge”:



geam rece ager fete	merge gel maci rachetă	șterge gel ceață greu	Georgeta Marcela alege gelatină
------------------------------	---------------------------------	--------------------------------	--







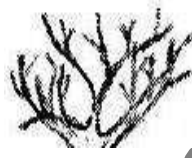
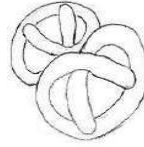

## Grupul de litere GI

1. Încercuți numărul silabelor fiecărui cuvânt care denumește o imagine, apoi precizați în ce poziție se află grupul „gi” în cuvântul respectiv (la început, la mijloc, la sfârșit):

				
1 2 3 4	1 2 3 4	1 2 3 4	1 2 3 4	1 2 3 4

2. Trasați tot atâtea cerculețe câte silabe au cuvintele care denumesc imaginile de mai jos. Colorați cu verde cerculețul în care se află silaba cu grupul „gi”:

			
<input type="text"/>	<input type="text"/>	<input type="text"/>	<input type="text"/>

3. Tăiați cu o linie imaginile a căror denumire nu conține grupul „gi” :

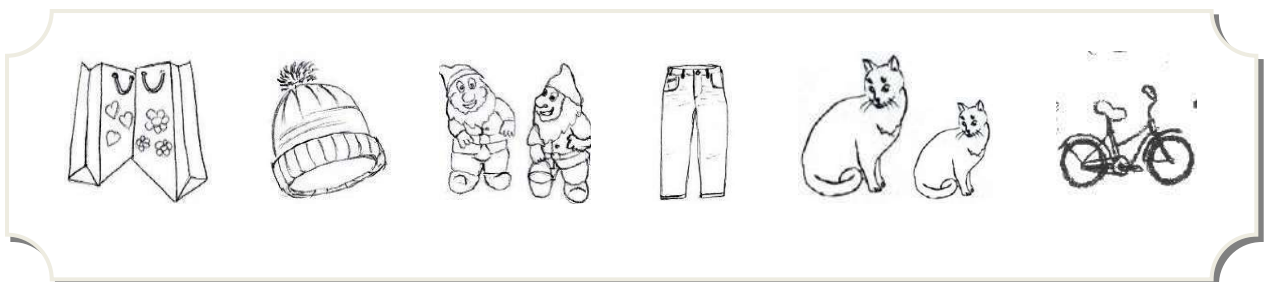

4. Încercuți cu roșu cuvintele care conțin grupul de litere „gi”:

SERGIU	GEM	GIROFAR	MAGI
GIRAFĂ	GINA	LEGE	BLUGI
CRENGI	REGE	RUGINĂ	SACI



**Grupul de litere GI**

1. Completați cuvintele care denumesc imaginile cu grupul de litere „gi”:

____rafa	Ser____u	____na	ful____	fri____der

2. Stabiliți corespondența între imagine și cuvântul corespunzător cu ajutorul săgeților. Încercuiți grupul de litere „gi” din cuvintele date și precizați poziția acestuia:

pungi			
gimnastă			
pagina			

3. Eliminați din fiecare șir elementele care nu se potrivesc:



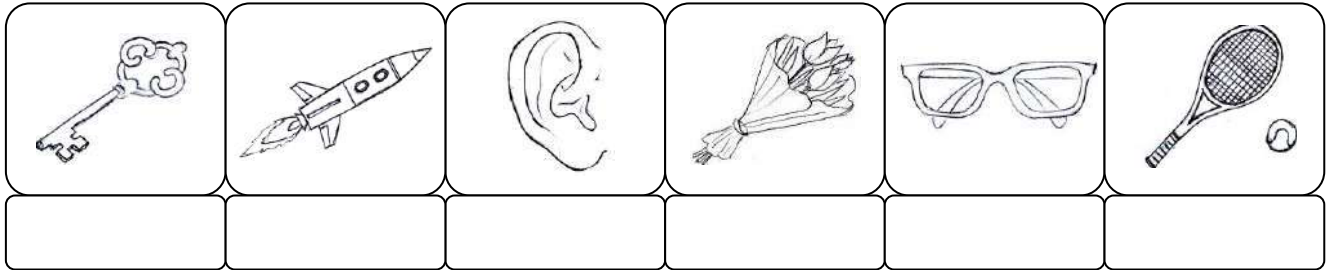

## Grupul de litere CHE

1. Denumiți imaginile, apoi despărțiți cuvintele în silabe și reprezentați-le grafic:

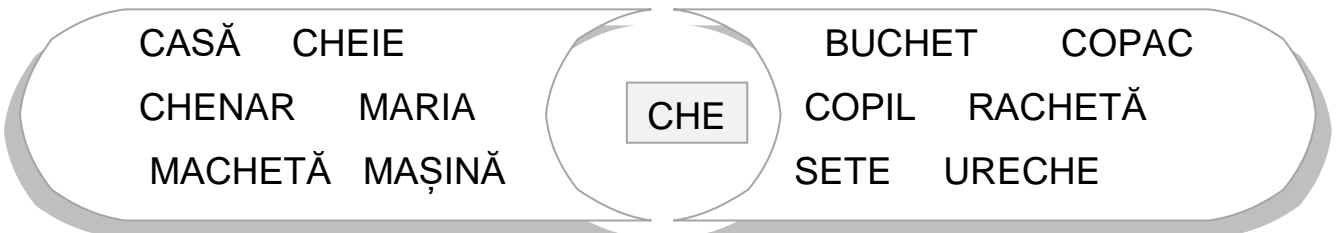

2. Încercuiți cu roșu cuvintele care conțin grupul de litere „che”:



3. Citiți silabele și cuvintele de mai jos:

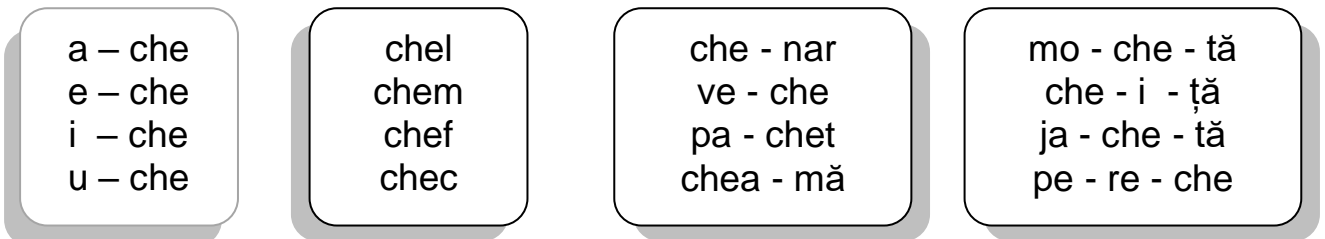

4. Despărțiți în silabe cuvintele următoare, apoi subliniați grupul de litere „che”:

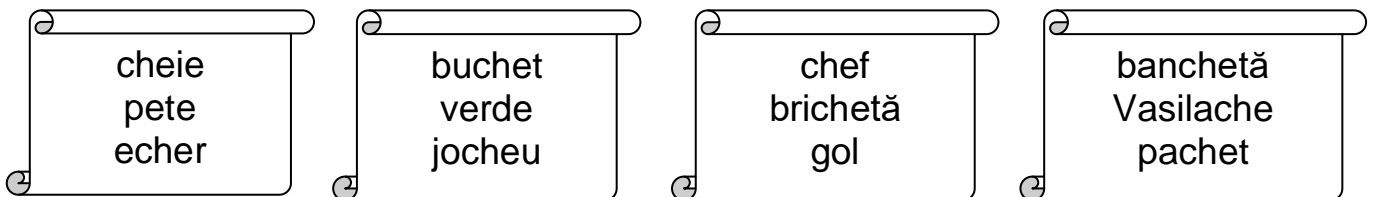



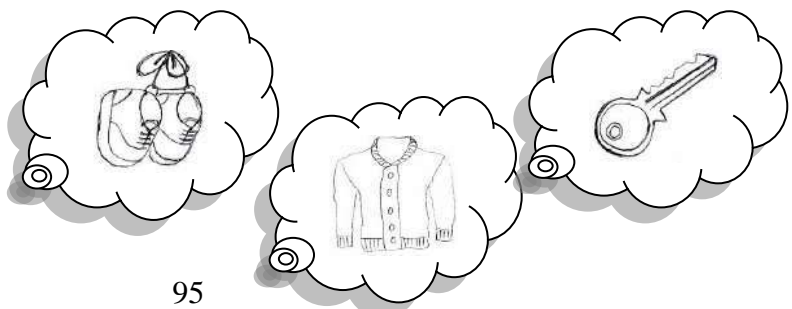
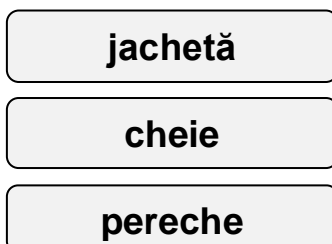

5. Unește cu o linie imaginea și cuvântul corespunzător:











 **Grupul de litere CHE**



1. Stabiliți corespondența între imagini și denumirile acestora:

				
pereche	rachetă	buchet	iachetă	cheie

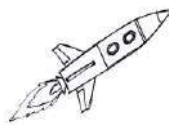
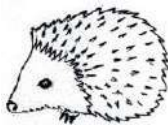
2. Scrieți în triunghiuri câte silabe au cuvintele care denumesc imaginile de mai jos. Tăiați-le cu o linie pe cele care nu conțin grupul „che”:



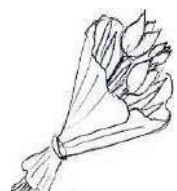
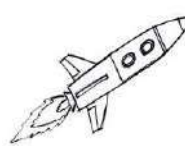

3. Numerotați imaginile de mai jos, astfel încât ultimul sunet din primul cuvânt să fie primul sunet cu care începe cuvântul următor (de exemplu: porumb, bu... etc). Colorați imaginile a căror denumire conține grupul „che”:

 1				
---	---	---	--	---

 **Grupul de litere CHI**

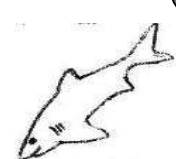
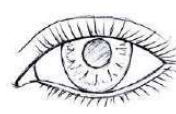
1. Încercuți numărul silabelor fiecărui cuvânt care denumește o imagine, apoi precizați în ce poziție se află grupul „chi” în cuvântul respectiv (la început, la mijloc, la sfârșit):

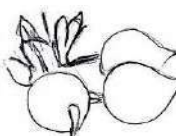
				
1 2 3	1 2 3	1 2 3	1 2 3	1 2 3

2. Trasați tot atâtea cerculețe câte silabe au cuvintele care denumesc imaginile de mai jos. Colorați cu verde cerculețul în care se află silaba cu grupul „chi”:

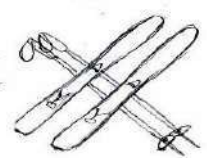
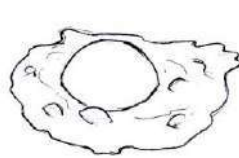
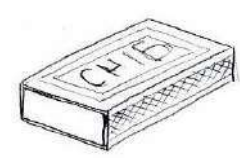
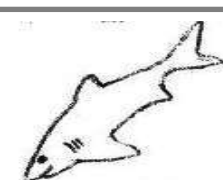
			
<input type="text"/>	<input type="text"/>	<input type="text"/>	<input type="text"/>

3. Tăiați cu o linie imaginile a căror denumire nu conține grupul „chi” :

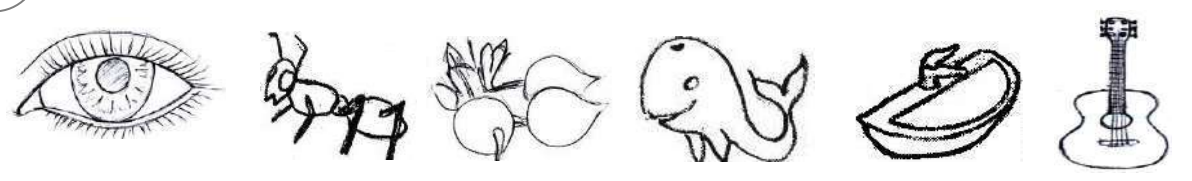



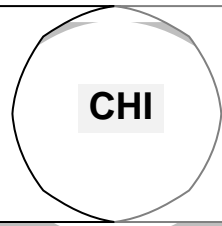

4. Încercuți cu roșu cuvintele care conțin grupul de litere „chi”:

CHIRIAC	CIREȘE		CHENAR	CINEMA
CINĂ	CHINA		ROCHIE	PERECHI
RĂCHITĂ	VECHI		RIDICHI	LICHID
URECHI	RECI		CHIMEN	CHITARĂ





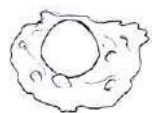

## Grupul de litere CHI





1. Completați cuvintele care denumesc imaginile cu grupul de litere „chi”:

				
__ tară	re __ n	__ riac	ridi __	o __

2. Stabiliți corespondența între imagine și cuvântul corespunzător cu ajutorul săgeților. Încercuiți grupul de litere „chi” din cuvintele date și precizați poziția acestuia:

<b>schiori</b>	<b>ochi</b>	<b>rechin</b>	<b>chiuvetă</b>	<b>chibrituri</b>
				

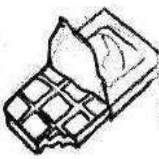
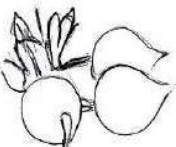
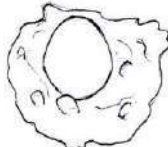
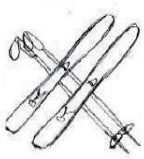
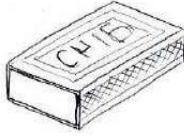
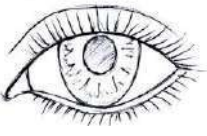









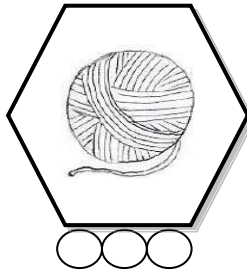
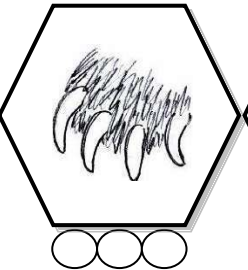
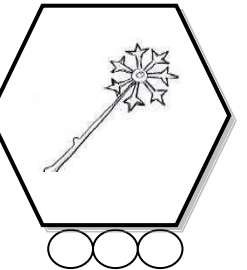

3. Eliminați, din fiecare șir, elementele care nu se potrivesc:

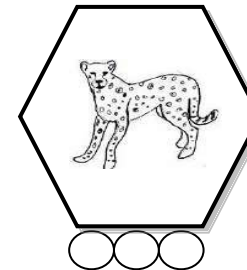
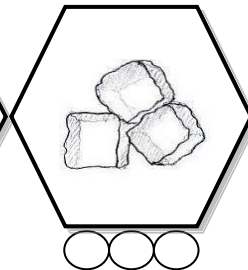

## Grupul de litere GHE

1. Colorați bulinele corespunzătoare grupului „ghe”, precizând în ce poziție se află în cuvânt. Uniți fiecare imagine cu eticheta potrivită numărului de silabe:

2. Formulați oral propoziții cu patru dintre imaginile de mai sus. Trasați, în figurile de mai jos, tot atâtea liniuțe câte cuvinte are fiecare enunț.

1	2	3	4

3. Citiți silabe și cuvintele de mai jos:

a – ghe e – ghe o – ghe u – ghe	ghem ve - ghe ghea - ță An – ghel	ba - ghe – tă Ghe - ra - sim în - ghe – ța - tă ge - me - ne
--	--	---

4. Încercuiți, din seria de cuvinte date, doar pe cele care nu conțin grupul „ghe”:

ghem	gem	Gheorghe	ghețar	rege	teighea
------	-----	----------	--------	------	---------





## Grupurile de litere GHE - CHE

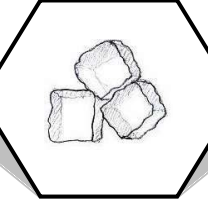
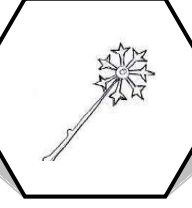

1. Încercuiți cuvintele care conțin grupul de litere „ghe” cu verde, iar pe cele care conțin grupul de litere „che” cu galben:

GHEORGHE	CHEMARE	ÎNGHESUIT
GHEARE	CHELARU	GHEAȚĂ
PARCHET	GHEMOTOC	BANCHETĂ
ANGHEL	BAGHETĂ	VECHE

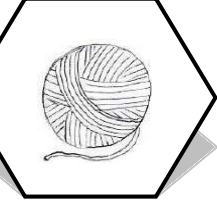
2. Stabiliți corespondența între imagini și denumirile acestora:

				
baghetă	gheare	gheață	ghem	gheață

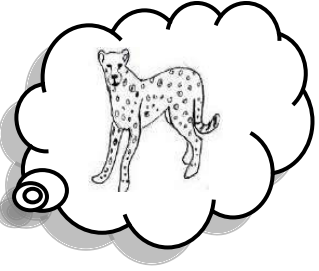
3. Uniți cu o linie imaginea și cuvântul corespunzător:

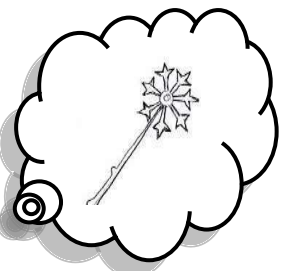
baghetă			
ghepard			
înghețată			

4. Despărțiți în silabe cuvintele următoare, apoi subliniați grupul de litere „ghe”:











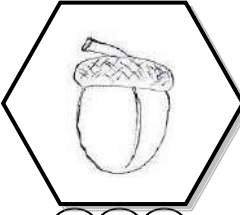



veghe deget ghem	Gherasim alege Tache	ungher gel gheb	hingher portughez lege
------------------------	----------------------------	-----------------------	------------------------------

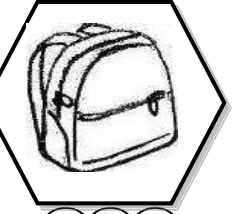

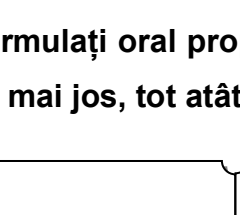
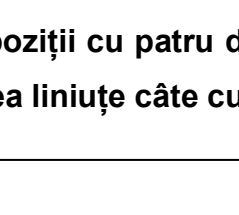
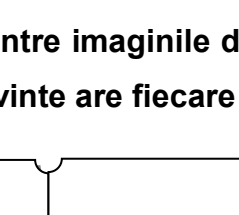

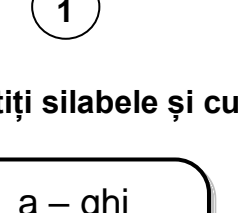
## Grupul de litere GHI

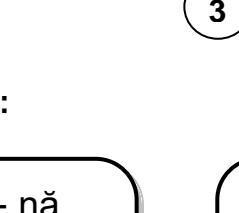
1. Colorați bulinele corespunzătoare grupului „ghi”, precizând în ce poziție se află în cuvânt. Uniți fiecare imagine cu eticheta potrivită numărului de silabe:

2. Formulați oral propoziții cu patru dintre imaginile de mai sus. Trasați, în figurile de mai jos, tot atâtea liniuțe câte cuvinte are fiecare enunț.

1	2	3	4

3. Citiți silabe și cuvintele de mai jos:

a – ghi  
i – ghi  
o – ghi  
u – ghi

ne - ghi - nă  
Ghi - ță  
ghi - ni - on  
un - ghi - e

tri - unghi  
în - ghi - ț - tă  
Ne - ghi - ni - ță  
ghim - bir

4. Încercuiți, din seria de cuvinte date, doar pe cele care nu conțin grupul „ghi”:

girafă	magie	ghețar	regină	unghieră
--------	-------	--------	--------	----------



## Grupurile de litere GHI - CHI

1. Încercuiți cuvintele care conțin grupul de litere „ghi” cu verde, iar pe cele care conțin grupul de litere „chi” cu galben:

GHIVECI	CHIBRIT	ÎNGHIȚIT	GHIȘEU
CHIMIE	MACHIAJ	FRÂNGHIE	GHIRLANDĂ
BANCHIZĂ	NEGHINIȚĂ	CHITARĂ	GHIDON

2. Stabiliți corespondența între imagini și denumirile acestora:

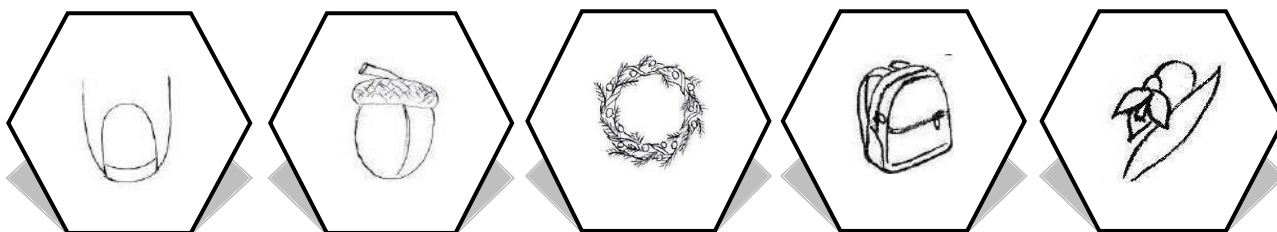

ghiozdan      ghirlandă      unghie      ghiocel      ghindă

3. Uniți cu o linie imaginea și cuvântul corespunzător:

ghiveci

ghirlandă

frânghie

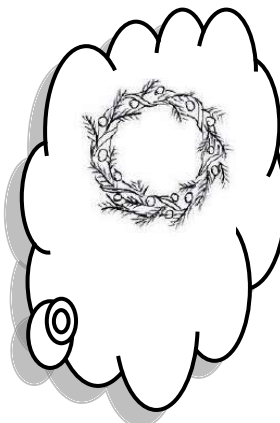
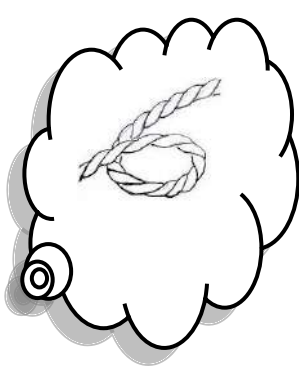



## Structuri consonantice: CONSOANĂ + R + VOCALĂ

1. Completați tabelul după model, combinând consoanele date cu vocalele din coloană. Citiți silabele rezultate.

	BR	CR	DR	FR	GR	PR	TR
A	BRA	CRA	DRA	FRA	GRA	PRA	TRA
E							
I							
O							
U							
Ă							
Î							

2. Scrieți în cerculeț prima silabă din denumirea imaginilor:

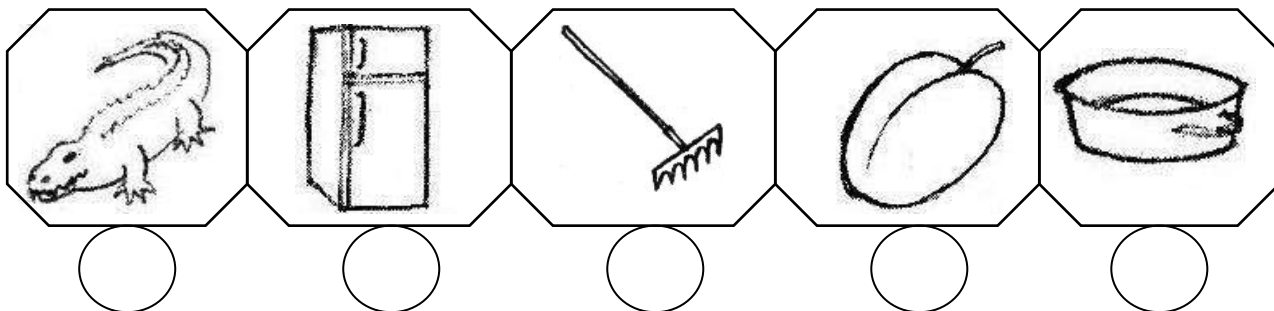

3. Citiți silabele. Scrieți în pătrățele numărul de sunete pe care îl are fiecare silabă. Subliniați litera „r” în silabele care o conțin.

ba		bra		ca		cra		ta		tra	
du		dru		fi		fri		ga		gra	
pe		pre		tu		tru		bi		bri	
co		cro		pi		pri		ti		tri	



## Structuri consonantice: CONSOANĂ + L + VOCALĂ

1. Citiți silabele. În pătrățel scrieți litera „l”. Citiți silabele nou formate.

ba    b □ a      fa    f □ a      ga    g □ a      pa    p □ a  
 so    s □ o      va    v □ a      pi    p □ i      bo    b □ o  
 că    c □ ă      fu    f □ u      sa    s □ a      gu    g □ u  
 co    c □ o      fo    f □ o      fă    f □ ă      pu    p □ u

2. Formați cuvinte cu ajutorul silabelor. Transcrieți cuvintele formate.

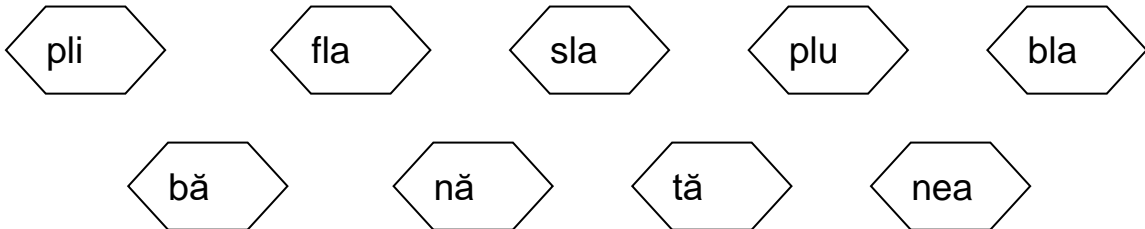

---

---

---

---

---

---

---

---

---

---

3. Completați tabelul după model, combinând consoanele date cu vocalele din coloană. Citiți silabele rezultate.

	BL	CL	FL	GL	PL	SL	VL
A	BL A	CL A	FL A	GL A	PL A	SL A	VL A
E							
I							
O							
U							
Ă							
Î							



## Structuri consonantice: S + CONSOANĂ + VOCALĂ

1. Citiți silabele. Dați exemple de cuvinte care să înceapă cu silabele subliniate.

sa....sca....spa...sfa...sla....sma....sta

se....sle....sme... sfe....ste

su....scu....slu...smu...sfu....spu....stu

si....sti....sli...sfi....smi....spi

so....sco....spo...slo...sfo....sno....sto

să... .scă .slă stă .spă

2. Formați cuvinte cu ajutorul silabelor. Transcrieți cuvintele formate.

sca ste sto sla  
le bă ră mac

\_\_\_\_\_

\_\_\_\_\_

\_\_\_\_\_

\_\_\_\_\_

\_\_\_\_\_

\_\_\_\_\_

3. Încercuțiți silaba cu care începe denumirea imaginilor.

SPO  
SCA  
STU

SA  
SE  
STI

STA  
SE  
SPU

SE  
SA  
STI

STI  
SCA  
SO



**Structuri consonantice:**

**CONSOANĂ+CONSOANĂ+CONSOANĂ+VOCALĂ**

1. Completați tabelul după model, combinând consoanele date cu vocalele din coloană. Citiți silabele rezultate.

	SCR	SFR	SPR	STR	SCL	SFL	SPL
A	SCRA	SFRA	SPRA	STRA	SCLA	SFLA	SPLA
E							
I							
O							
U							
Ă							
Î							

2. Formați cuvinte cu ajutorul silabelor. Transcrieți cuvintele formate.

stri

scli

stro

stru

scla

vă

fă

gă

pici

nă

---



---



---



---



---



---



---



---



---



---

3. Citiți silabele. Scrieți în pătrățele numărul de sunete pe care îl are fiecare silabă.

sta     stra     sfi     sfri     spi     spli

cri     scri     spe     spre     cli     scli



## Diferențiere C - G

1. Scrieți în bulină prima literă din denumirea imaginilor:

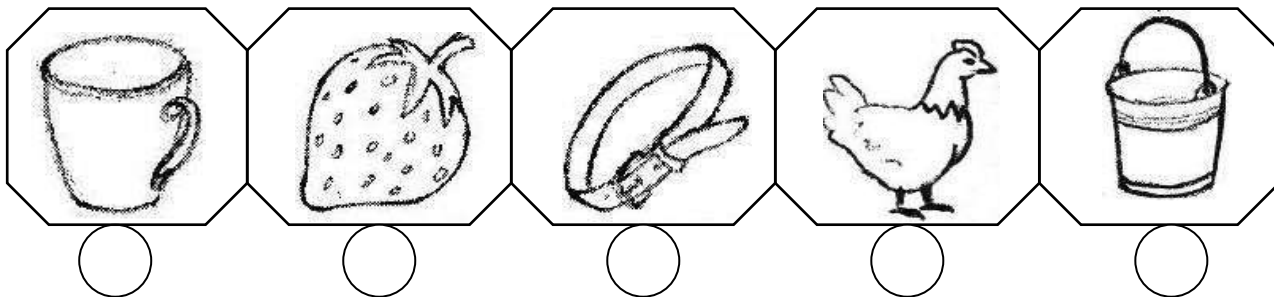

2. Formați cuvinte cu ajutorul silabelor. Transcrieți cuvintele formate.

ca ga cu gu co  
mă ră pil pă

---

---

---

---

---

---

---

---

3. Scrieți denumirea obiectelor din imagini:



---

---

---

---

---

---

---

---

4. Ordonăți cuvintele și transcrieți propoziția:

este                      în                      Corina                      grădină

---

---

---

---

---

---

---

---



## Diferențiere P - B

1. Scrieți în bulină prima literă din denumirea imaginilor:

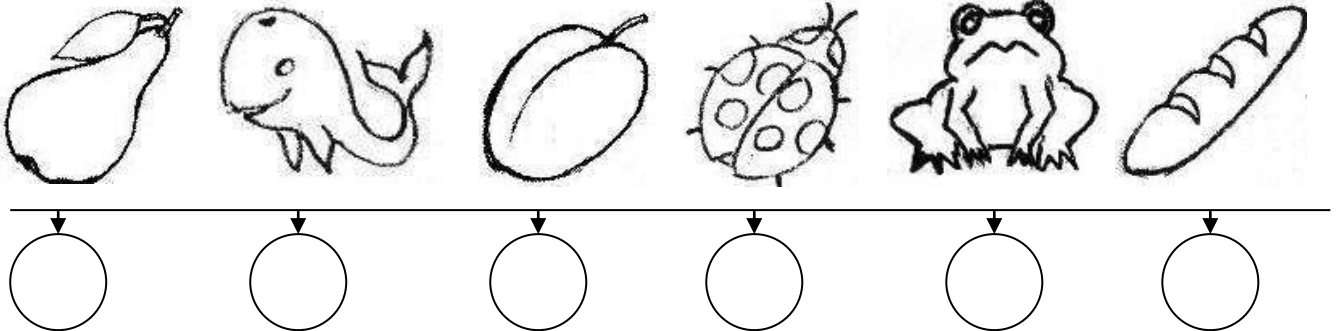

2. Formați cuvinte cu ajutorul silabelor. Transcrieți cuvintele formate.

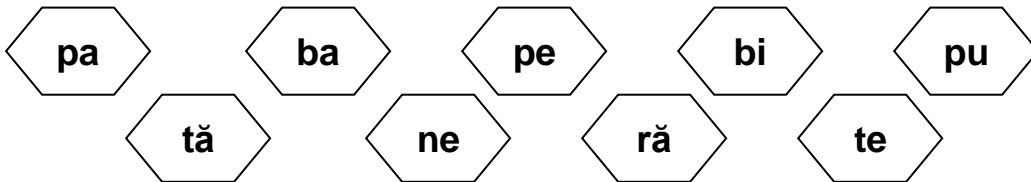

3. Scrieți denumirea obiectelor din imagini:

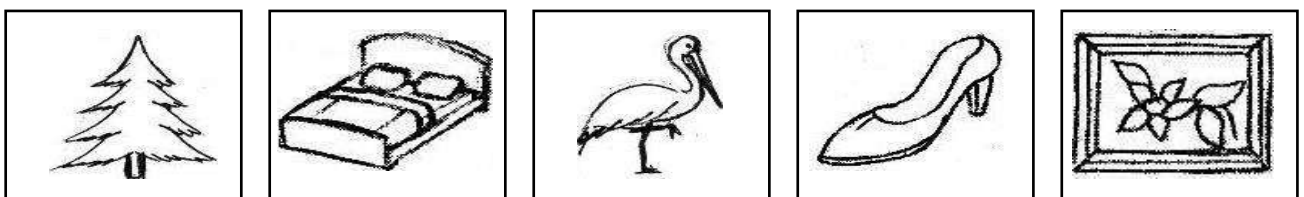

4. Ordonăți cuvintele și transcrieți propoziția:







## Diferențiere T - D

1. Scrieți în bulină prima literă din denumirea imaginilor:

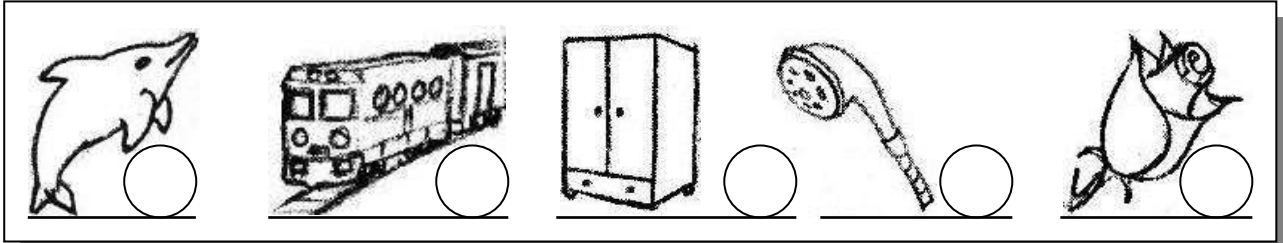

2. Formați cuvinte cu ajutorul silabelor. Transcrieți cuvintele formate.

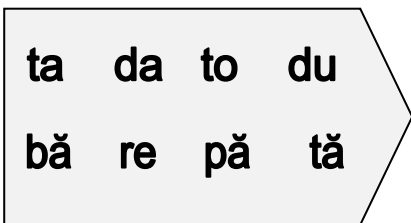

\_\_\_\_\_

\_\_\_\_\_

\_\_\_\_\_

\_\_\_\_\_

\_\_\_\_\_

3. Scrieți denumirea obiectelor din imagini:



\_\_\_\_\_

\_\_\_\_\_

\_\_\_\_\_

4. Ordonăți cuvintele și transcrieți propozițiile:

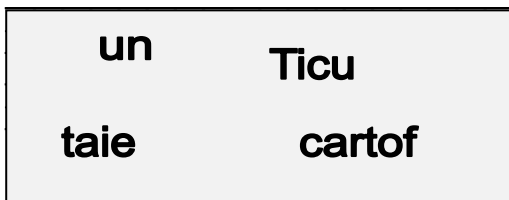

\_\_\_\_\_

\_\_\_\_\_

\_\_\_\_\_

\_\_\_\_\_



\_\_\_\_\_

\_\_\_\_\_

\_\_\_\_\_

\_\_\_\_\_



## Diferențiere F - V

1. Scrieți în bulină prima literă din denumirea imaginilor:

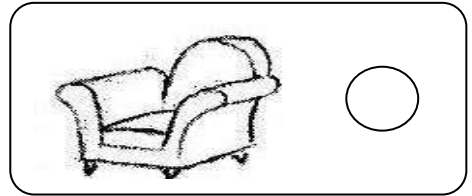
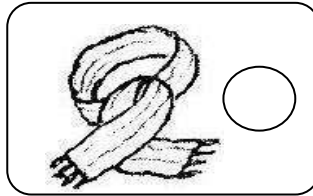
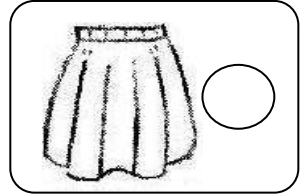
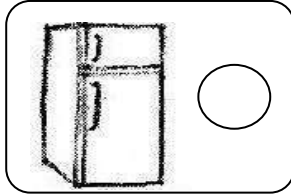

2. Formați cuvinte cu ajutorul silabelor. Transcrieți cuvintele formate.

va fa vi vo

ne ta ra ce

\_\_\_\_\_

\_\_\_\_\_

\_\_\_\_\_

\_\_\_\_\_

\_\_\_\_\_

3. Scrieți denumirea obiectelor din imagini:

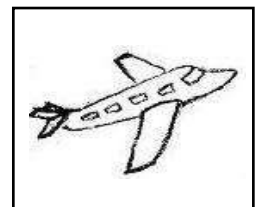
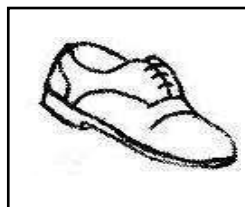
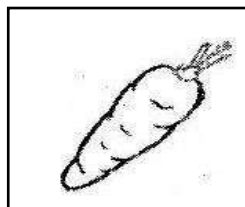

\_\_\_\_\_

\_\_\_\_\_

\_\_\_\_\_

\_\_\_\_\_

4. Ordonăți cuvintele și transcrieți propozițiile:

fular

Violeta

are

verde

\_\_\_\_\_

\_\_\_\_\_

\_\_\_\_\_

\_\_\_\_\_



## Diferențiere S - Z

1. Scrieți în bulină prima literă din denumirea imaginilor:

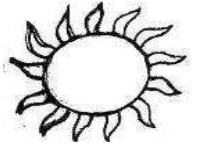
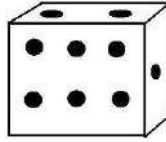
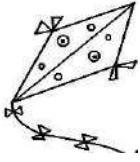

○ ○ ○ ○ ○ ○

2. Formați cuvinte cu ajutorul silabelor. Transcrieți cuvintele formate.

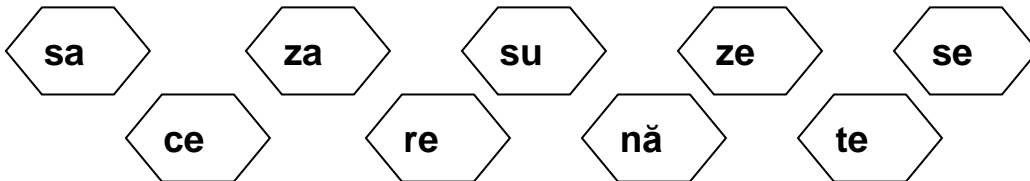

\_\_\_\_\_

\_\_\_\_\_

\_\_\_\_\_

\_\_\_\_\_

3. Scrieți denumirea obiectelor din imagini:

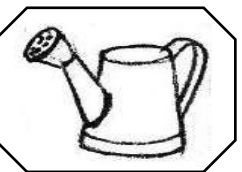
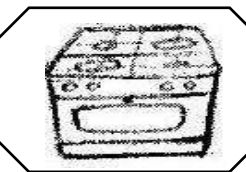
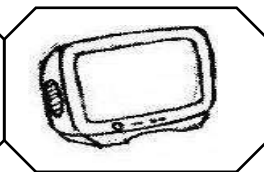
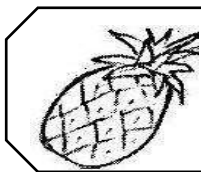

\_\_\_\_\_

\_\_\_\_\_

\_\_\_\_\_

\_\_\_\_\_

4. Ordonăți cuvintele și transcrieți propoziția:



\_\_\_\_\_

\_\_\_\_\_

\_\_\_\_\_



## Diferențiere R - L

1. Scrieți în bulină prima literă din denumirea imaginilor:

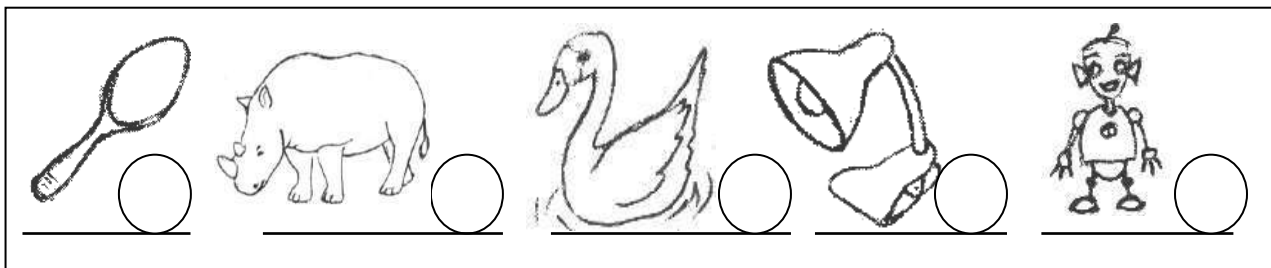

2. Formați cuvinte cu ajutorul silabelor. Transcrieți cuvintele formate.

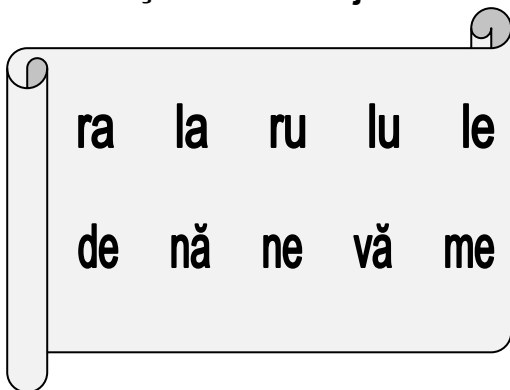

3. Scrieți denumirea obiectelor din imagini:

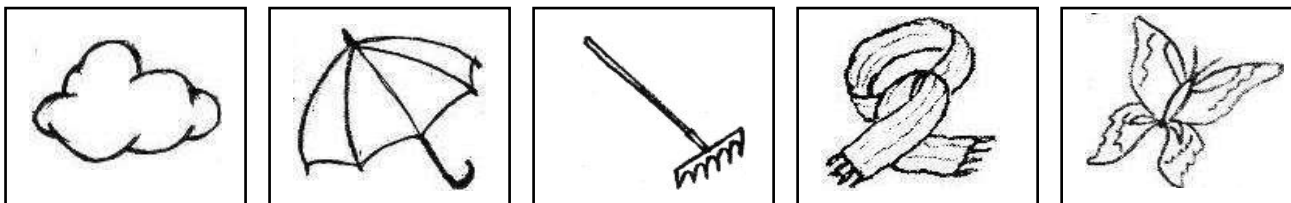



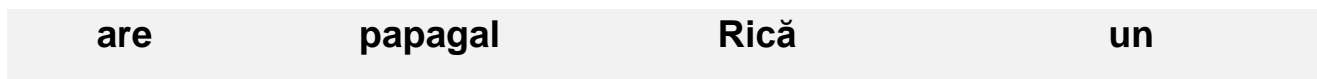

4. Ordonăți cuvintele și transcrieți propozițiile:



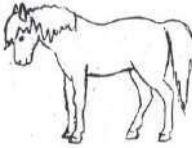
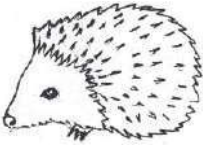

## Redactarea de mesaje scurte

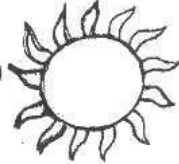
1. Scrieți sub fiecare imagine de mai jos cuvântul corespunzător cu litere mici de mână:

2. Scrieți enunțuri scurte cu ajutorul a trei cuvinte de la exercițiul 1.

---

---

---

---

---

---

---

---

---

---

3. Ordonăți cuvintele astfel încât să formați enunțuri și scrieți-le dedesubt:

a) roșu, Mărul, este.

---

---

---

---

---

b) carte, o, Diana, cumpără

---

---

---

---

---

c) Azor, găsit, a, os, un

---

---

---

---

---



## Utilizarea limbajului convențional și neconvențional

1. Realizați în chenarul de mai jos o invitație adresată părinților la serbarea de Crăciun. Folosiți simboluri, desene și cuvinte (propoziții).

2. Scrieți pe rândurile de mai jos trei fapte bune pe care le-ați făcut. Alegeți o situație și desenați cum v-ați simțit .

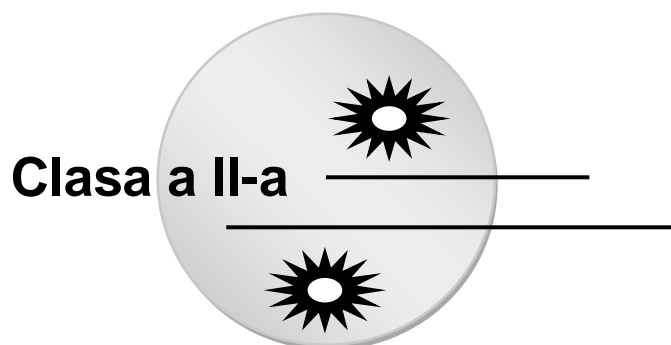

Competența generală

**1. RECEPTAREA DE MESAJE ORALE  
ÎN CONTEXTE DE COMUNICARE CUNOSCUTE**

Competențe specifice

1.1. Identificarea semnificației unui mesaj oral din texte accesibile variate

\_\_\_\_\_

\_\_\_\_\_



1.2. Identificarea unor informații variate dintr-un text audiat

\_\_\_\_\_

\_\_\_\_\_



1.3. Identificarea sunetelor, silabelor în cuvinte și a cuvintelor în enunțuri rostite cu claritate

\_\_\_\_\_

\_\_\_\_\_



1.4. Exprimarea interesului pentru receptarea de mesaje orale, în contexte de comunicare cunoscute



## Selectarea unor enunțuri / imagini corespunzătoare unui text audiat

### 1. Citiți textul:

Ana a mers în vacanța de vară la bunici. Bunica ei a rugat-o pe Ana să dea mâncare animalelor din curte. Mai întâi a mers la păsări, cărora le-a dat boabe de porumb. Bunica Anei avea în curte: găini, cocoși, rațe și găște. Apoi a mers în grajd și a dat fân calului și vacii. Apoi Ana a hrănit pisica și cățelul, care i-au rămas parteneri de joacă, până la sfârșitul zilei.

### 2. Răspundeți la întrebări:

a) Unde a mers Ana în vacanța de vară?

.....  
.....  
.....

b) Ce a rugat-o bunica pe Ana?

.....  
.....  
.....

c) Ce animale avea în curte bunica Anei?

.....  
.....  
.....

d) Cu cine s-a jucat Ana după ce a dat mâncare animalelor?

.....  
.....  
.....

e) Ce mâncare a dat Ana păsărilor? Dar animalelor din grajd ?

.....  
.....  
.....  
.....



3. Încercuți păsările pe care le avea bunica Anei, în curte:

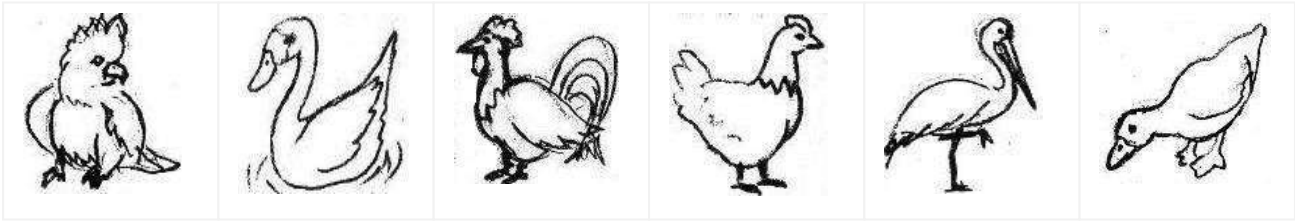

4. Colorați animalele pe care le avea bunica Anei în grajd și tăiați cu o linie animalele pe care nu le avea:

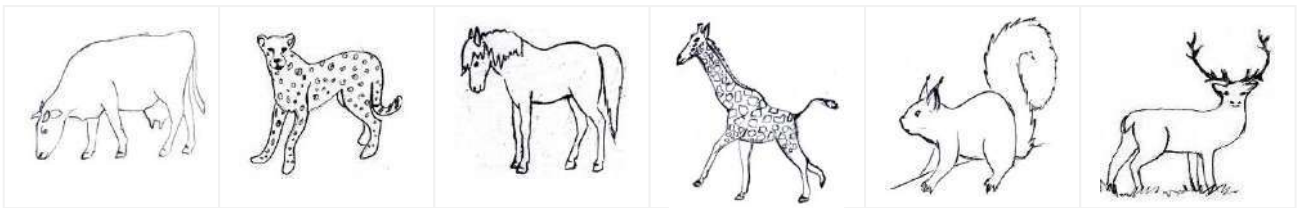

5. Găsiți asemănări și deosebiri între pisică și câțel:

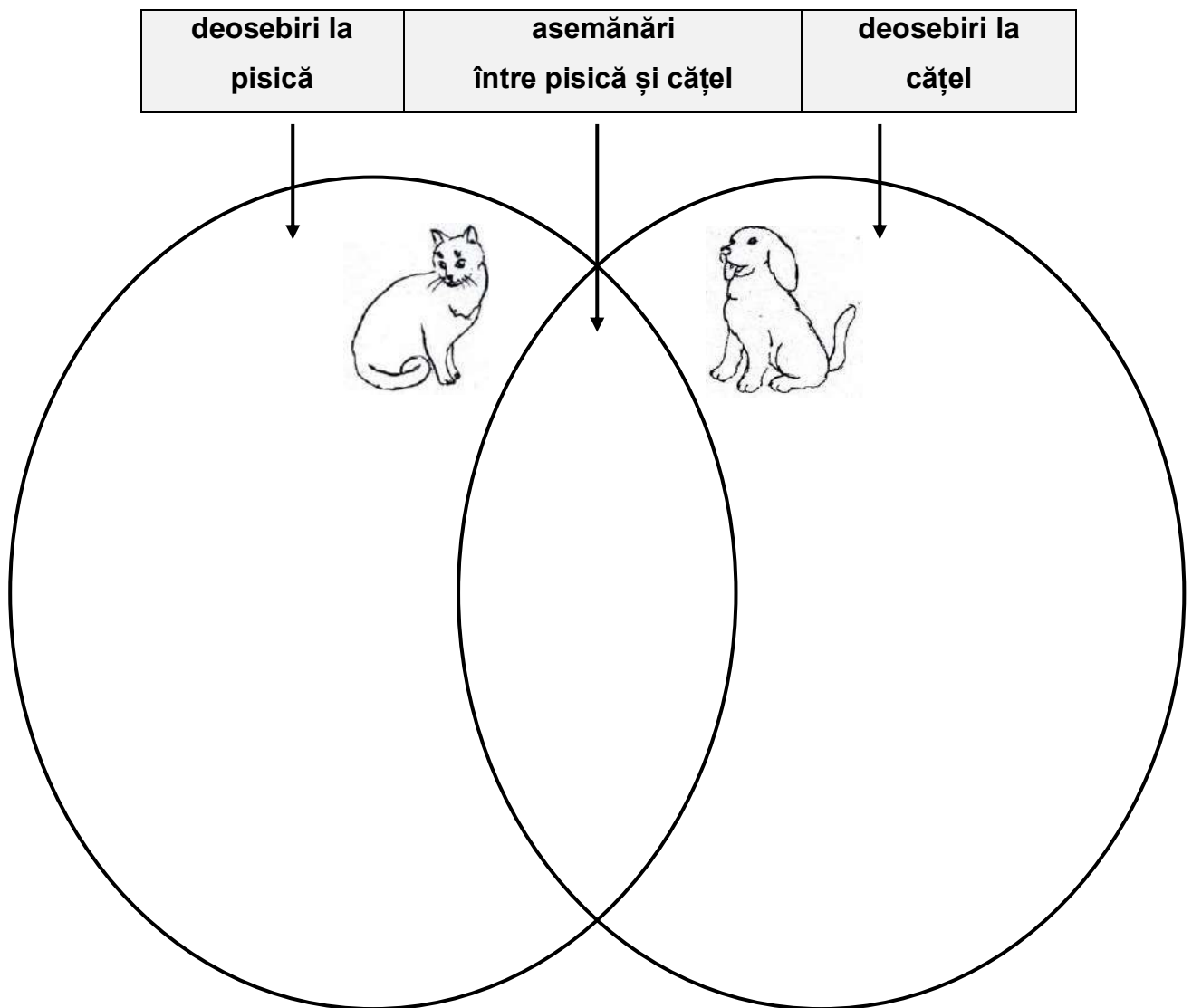



## Relatarea, în succesiune logică, a întâmplărilor textului audiat

### 1. Citiți cu atenție:

#### **Albă - ca- Zăpada**

Cică într-o iarnă, pe când zăpada cădea din înaltul nemărginit al cerului, o împărăteasă sta într-un jilț și cosea lângă o fereastră cu pervazul negru, de abanos. Și cum cosea ea așa, aruncându-și din când în când privirile la ninsoarea ce se cernea de sus, se întâmplă să se înțepe cu acul în deget și trei picături de sânge căzură în zăpadă. Roșul sângelui arăta atât de frumos pe albul zăpezii, că împărăteasa gândi, în sinea ei: „Ce n-aș da să am un copil cu pielea albă ca zăpada, cu buzele roșii ca sângele și cu părul negru ca abanosul.”

Trecu timpul și împărăteasa născu o fetiță cu pielea albă ca zăpada, cu buzele roșii ca sângele și cu părul negru ca abanosul. Și-i dădu numele de Albă – ca - Zăpada. După ce o aduse însă pe lume, împărăteasa muri.

Cum trecu anul, împăratul își luă altă soție. Femeia asta era foarte frumoasă, dar nespus de mândră, și n-ar fi îngăduit nici în ruptul capului s-o întreacă altă femeie în frumusețe. Avea o oglindă fermecată și ori de câte ori se privea în ea, nu uita să o întrebe:

- Oglinjoară din perete, oglinjoară,  
Cine e cea mai frumoasă din țară?”

*(fragment adaptat după frații Grimm)*

### 2. Recunoașteți personajul și scrieți răspunsul pe spațiul punctat:

a) Stătea într-un jilț și cosea, lângă o fereastră.

.....

b) Fetița avea pielea albă ca zăpada, buzele roșii ca sângele și părul negru ca abanosul.

.....  
c) Femeia era foarte frumoasă, dar nespuse de mândră, și n-ar fi vrut s-o  
întreacă alta în frumusețe.  
.....

**3. Răspundeți în scris, la următoarele întrebări:**

a) Ce s-a întâmplat cu împărăteasa după ce a născut?

.....  
.....  
.....  
.....

b) Ce a făcut împăratul, după un an?

.....  
.....  
.....  
.....

c) Cum era noua soție a împăratului?

.....  
.....  
.....  
.....

d) Ce avea femeia, pe perete?

.....  
.....  
.....  
.....

**4. Identificați enunțurile adevărate/ false:**

- a) Împărăteasa a născut o fetiță albă ca zăpada și cu părul galben ca aurul.
- b) Într-o zi de vară, împărăteasa stătea într-un jilț și cosea.
- c) Împărăteasa se înțepă cu acul într-un deget și trei picături de sânge căzură pe zăpadă.

d) Mama vitregă a întrebat oglinda fermecată cum ar putea să își facă familia fericită.

**5. Urmați instrucțiunile:**

- Colorează cu roșu fundița fetei.
- Colorează cu negru părul fetei.
- Colorează cu albastru rochia fetei.
- Colorează cu portocaliu pasărea.
- Colorează cu roz mânușile fetei.
- Desenează în dreapta un copac.
- Desenează în stânga un pitic.
- Desenează deasupra trei norișori.







## Analiza și sinteza unor cuvinte

### 1. Citiți cuvintele, apoi completați casetele:

(să ne reamintim vocalele : a, e, i, o, u, ă, î, â)

cuvântul	câte vocale ?	câte consoane ?	câte litere ?
soare			
margine			
creangă			
iepure			
caracatiță			
covor			

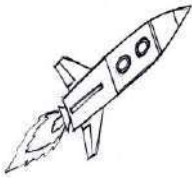
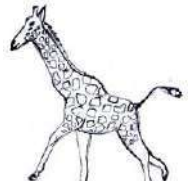
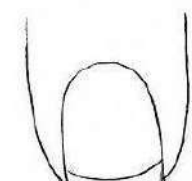
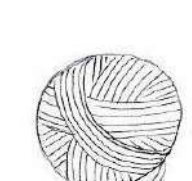
### 2. Scrieți silaba care lipsește din cuvintele ilustrate:

					
ra -     - ta	- ra- fa	un-     -a	-mul	în-     -rul	min-

### 3. Despărțiți în silabe cuvintele :

cană .....	acadele .....
scorpion .....	ascuns .....
ridiche .....	strălucit .....
aragaz .....	econom .....
penar .....	pom .....
gard .....	grenadă .....

### 4. Grupați în tabel cuvintele din paranteză care denumesc: plante, animale, obiecte, fenomene ale naturii.

(iarbă, mașină, ninsoare, capră, viscol, copac, rață, ploaie, școală, carte, lalea, ger, crocodil, grâu, stilou, câine)

plante	animale	obiecte	fenomene ale naturii

**5. Compuneți alte cuvinte, inversând locul literelor în cuvintele de mai jos:**

sar ..... iar ..... eram .....  
 car ..... zac ..... gard .....  
 cos ..... dar ..... ușor .....  
 cal ..... rom ..... iert .....

**6. Scrieți câte cinci cuvinte care:**

- încep cu „î”

.....  
 .....

- se termină cu „e”

.....  
 .....

- conțin „â”

.....  
 .....

- încep cu „chi”

.....  
 .....

**7. Grupează în tabel cuvintele din paranteză, care conțin grupul de litere: ce, ci, ge, gi, che, chi, ghe, ghi.**

*(cireșe, ace, ager, gimnast, înger, arici, pachet, raci, chenar, stingher, ghirlandă, rece, cercei, înghețată, gem, chinuit, rachetă, inginer, gingaș, urechi, ghimpe, rochie, ghem, Anghel, unghie, argint, pace, merge, ghinion, chibrit, chemare)*

ce	ci	ge	gi	che	chi	ghe	ghi



## „Ce e nou în lumea poveștilor” - întâmplări din povești/basme

### 1. Ascultați cu atenție textul:

#### Nărodul și luna

Într-o noapte senină și cu lună plină, un nărod trecea pe marginea unui lac. Apa lacului era liniștită și limpede, iar luna se oglindea în toată splendoarea ei, în ea. Nărodul, cum zărește luna pe lac, începe să strige din răspuți:

- Săriți, măi! Săriți, că s-a înecat luna!

Nu stătu mult pe gânduri și băgă repede un băț în apă, sperând că va agăța cu el luna și o va scoate din lac. Dar când atinse noroiul de pe fundul lacului, apa se tulbură. El nu mai văzu luna și crezând că a înfipt bățul în ea, trase cu putere și căzu pe spate. Și cum veni el cu fața în sus zări luna pe cer. Prostul strigă atunci cu mândrie:

- Iaca măi unde am aruncat luna; tocmai pe cer!

*(adaptare după o povestire din folclor)*

### 2. Răspundeți oral la întrebări:

- Când are loc întâmplarea?
- Unde se petrece întâmplarea?
- Ce a văzut nărodul?
- Ce a încercat el să facă?
- Ce s-a întâmplat când a încercat să scoată luna din apă cu bățul?
- Ce a crezut nărodul că a făcut?

### 3. Alegeți varianta corectă:

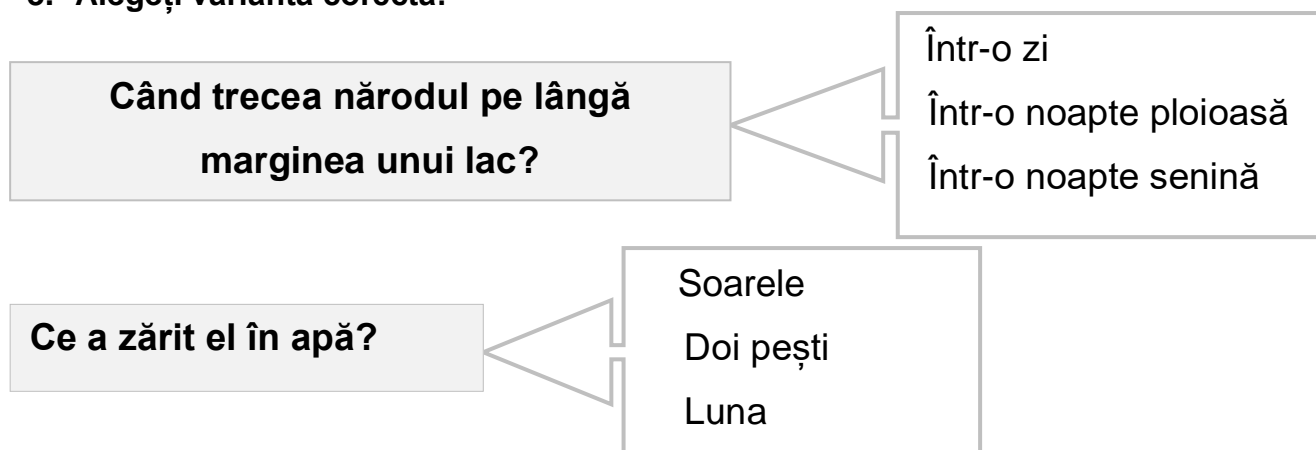

**Ce a încercat el să facă?**

A mers mai departe  
A vrut să înțeleagă cum de se vedea luna în apă  
A vrut să scoată luna din apă

**Cu ce a vrut să scoată luna din apă?**

Cu o undiță  
Cu mâinile goale  
Cu un băț

**Ce a crezut că a reușit?**

Să arunce luna pe cer  
Să prindă pești  
Nimic

**4. Realizați un desen în care să prezentați momentul în care nărodul încerca să scoată luna din apă:**

**5. Realizați un desen în care să prezentați momentul când nărodul a observat că luna este pe cer:**



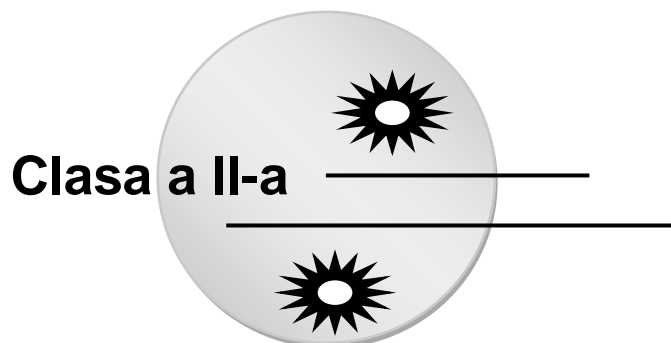

**Competența generală**

**2. EXPRIMAREA DE MESAJE ORALE  
ÎN DIVERSE SITUAȚII DE COMUNICARE**

**Competențe specifice**

**2.1. Formularea unor enunțuri proprii în situații concrete de comunicare**

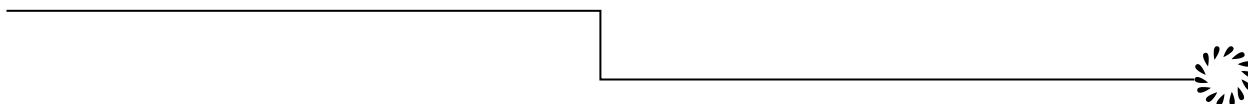

**2.2. Transmiterea unor informații printr-o suită de enunțuri înlănțuite logic**

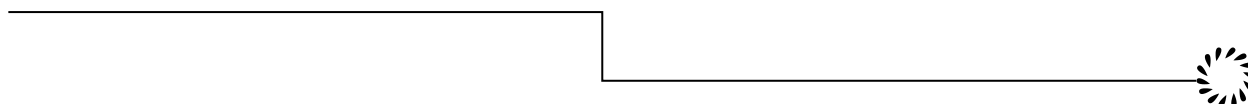

**2.3. Participarea cu interes la dialoguri, în diferite contexte de comunicare**

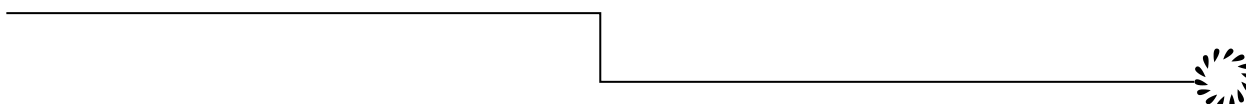

**2.4. Exprimarea expresivă a ideilor în contexte familiare, manifestând interes și încredere în sine**



## Propoziția. Enunțul. Intonația adecvată

1. Formulați propoziții pe baza imaginilor de mai jos.

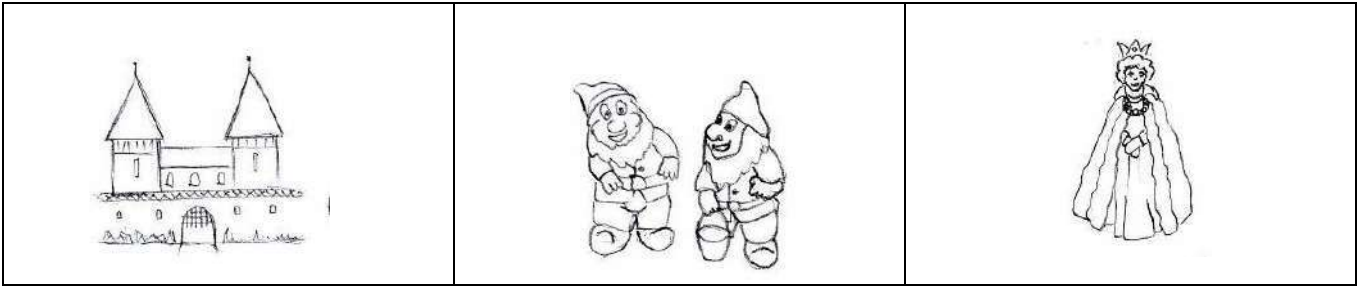

2. Adresați colegului de bancă întrebări, pe baza acestor imagini.

3. Utilizați intonația adecvată pentru cele trei propoziții de la exercițiul 1, dacă prima are la sfârșit punct, a doua are semnul întrebării și ultima, semnul exclamării.

4. Din ce poveste credeți că fac parte personajele din imagini?

5. Realizați un dialog între cele trei personaje.

.....

.....

.....

.....

.....

.....

.....

.....

.....

.....

.....

.....

.....

.....

.....

.....

.....

.....

.....

.....

.....

.....

.....



## Propoziția. Enunțul. Intonația adecvată

1. Alcătuiți enunțuri cu ajutorul imaginilor de mai jos, astfel încât să exprime o întrebare, o rugăminte, un salut, o mulțumire, o solicitare.

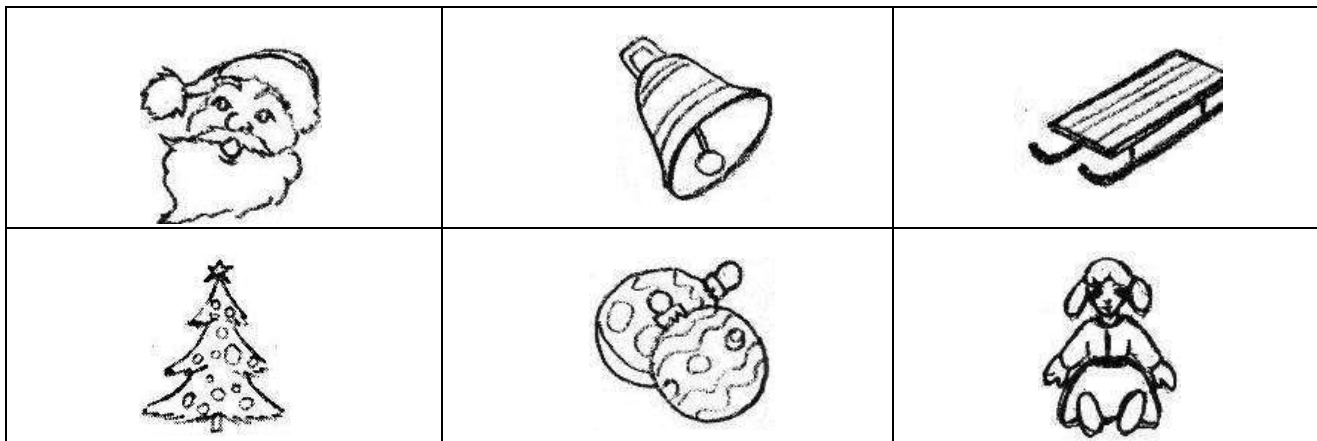

2. Imaginați-vă că veți avea întâlnire cu Moș Crăciun.

- Cum l-ați saluta?
- Ce i-ați ura?
- Cum l-ați aștepta?
- Ce l-ați întreba?
- Ce i-ați cere?

.....

.....

.....

.....

.....

.....

.....

3. Faceți un desen care să prezinte dialogul dintre voi și Moș Crăciun.



## Formularea de enunțuri înlănțuite logic

### 1. Găsește răspunsul:

Un prieten credincios,  
Fără frică, bățaios,  
Hoțul frică de el are  
Când îi iese în cărare.  
Poți să spui cum se numește  
Cel ce curtea ți-o păzește?

.....

### 2. Alcătuiți oral un scurt text despre câine, cu ajutorul întrebărilor:

- Ce fel de animal este câinele?
- Ce culoare are blana? Dar ochii?
- Cum are coada?
- Cu ce se hrănește?
- La ce folosește?
- Cum este câinele ?
- Ce părere ai despre câine?

### 3. Desenați-l pe cel mai bun prieten al omului!



## Formularea de enunțuri înlănțuite logic

1. Răspundeți la întrebările următoare, astfel încât propozițiile să formeze un text:

- În ce anotimp suntem?
- Care sunt lunile acestui anotimp?
- Cum este natura: pomii, florile, iarba?
- Ce fac animalele?
- Cum este cerul ?
- Cum este soarele?
- Cum sunt zilele? Dar nopțile?
- Ce fac oamenii?
- Ce impresii îți lasă acest anotimp?

2. Desenați anotimpul despre care am discutat, prezentându-i cel puțin trei caracteristici.

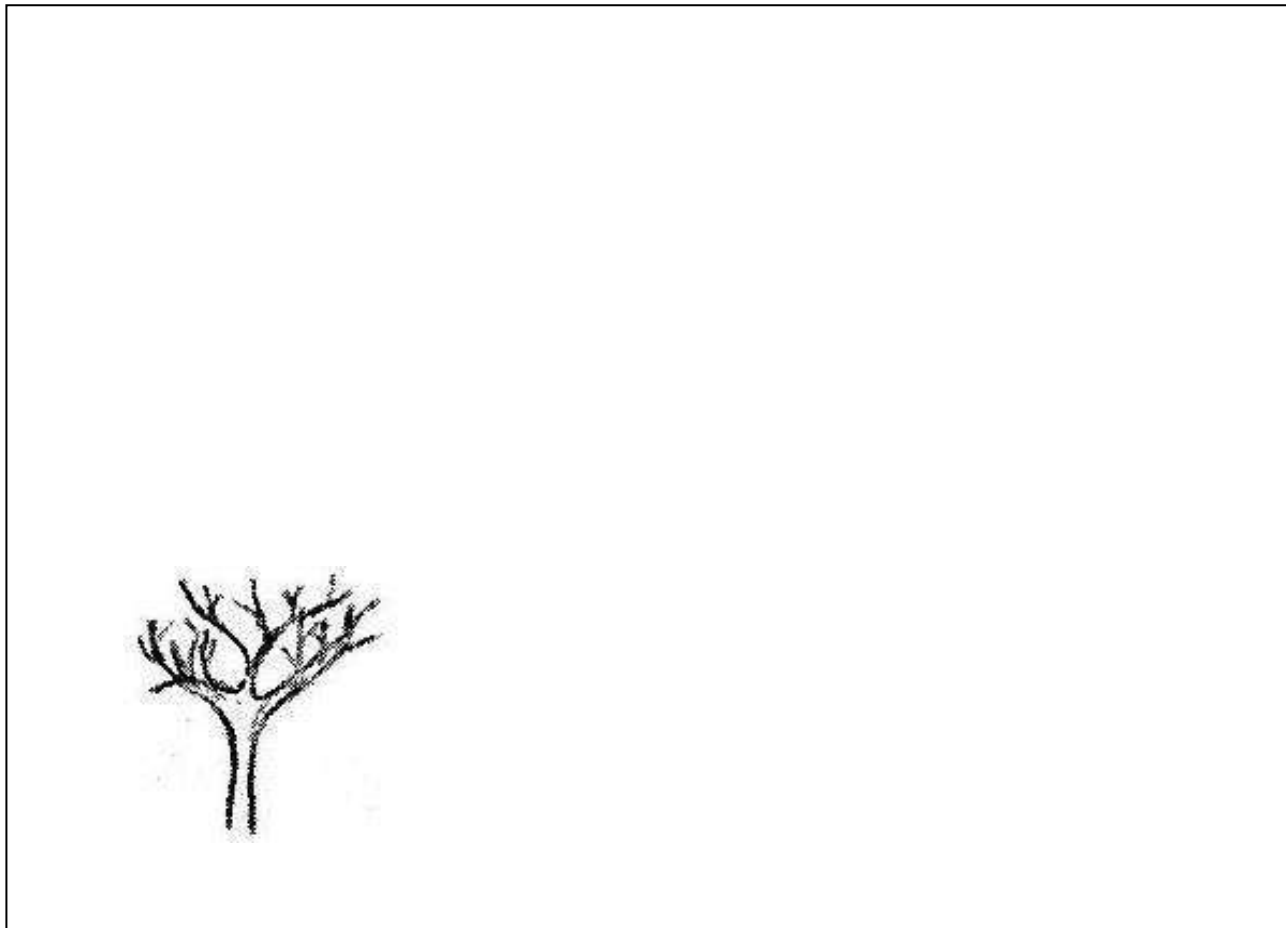



## Dialoguri diverse

1. Alegeți un obiect care vă este aproape. Ce ați vrea să știți despre el? Adresați colegului de bancă întrebări, astfel încât să găsiți cât mai multe informații (descriere, însușiri) ale obiectului ales.

2. Desenați obiectul de la exercițiul 1.

3. Realizați în perechi un dialog cu titlul „La teatru”, gândindu-vă la întrebările:

- Ce este teatrul?
- Când ați fost ultima dată la teatru?
- Ce piesă de teatru ați vizionat?
- Ce v-a plăcut mai mult la teatru?
- Care erau personajele spectacolului?
- De ce merg oamenii la teatru?
- Cum sunt oamenii care lucrează la teatru?
- Ce părere aveți despre teatru?

.....

.....

.....

.....

.....

.....

.....

.....

.....

.....

.....

.....

.....

.....

.....

.....

.....

.....

.....

.....

.....

.....

.....



## Dialoguri diverse

**1. Recunoașteți personajele și povestea. Prezentați pe scurt povestea.**



.....

.....

.....

.....

.....

.....

.....

.....

.....

.....

.....

.....

.....

.....

.....

.....

.....

.....

.....

.....

.....

.....

.....

.....

.....

**2. Identificați personajul negativ și personajul pozitiv.**

.....

.....

.....

.....

**3. Realizați o scurtă descriere a celor două personaje, având în vedere comportamentul lor.**

.....

.....

.....

.....

.....

.....

.....

.....

.....

.....

.....

.....

.....

.....

.....

.....

.....

.....

.....

.....

.....

.....

.....

.....

.....

.....

.....



## Dialoguri diverse

**1. Gândiți-vă că ați lipsit de la școală și nu știți care sunt temele la comunicare în limba română și la matematică. Sunați un coleg. Prezentați dialogul purtat.**

.....

.....

.....

.....

.....

.....

.....

.....

.....

.....

**2. Tocmai v-ați revăzut cu colegii după vacanța de iarnă. Realizați un scurt dialog pe această temă.**

.....

.....

.....

.....

.....

.....

.....

.....

.....

.....

**3. Construiți scurte dialoguri în situațiile:**

- *Vă aflați la biblioteca școlii și solicitați o carte.*

.....

.....

.....

.....

.....

.....

.....

.....

.....

.....



○ *Sunteți la magazin și doriți să cumpărați fructe.*

.....

.....

.....

.....

.....

.....

.....

.....

.....

.....

○ *Sunteți la cinematograful și cereți un bilet pe un anumit rând.*

.....

.....

.....

.....

.....

.....

.....

.....

.....

.....

○ *Sunteți la medicul de familie și îi spuneți ce probleme aveți.*

.....

.....

.....

.....

.....

.....

.....

.....

.....

.....

**4. Construiți un dialog între personajele din imaginea de mai jos.**

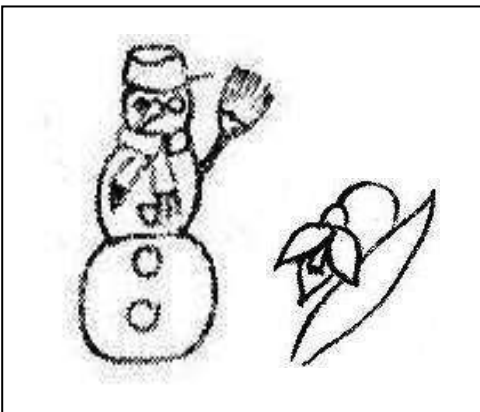

.....

.....

.....

.....

.....



## Exprimarea ideilor personale

1. Recunoașteți personajele. Uniți-le cu imaginea care reprezintă o scenă dintr-o poveste cunoscută.

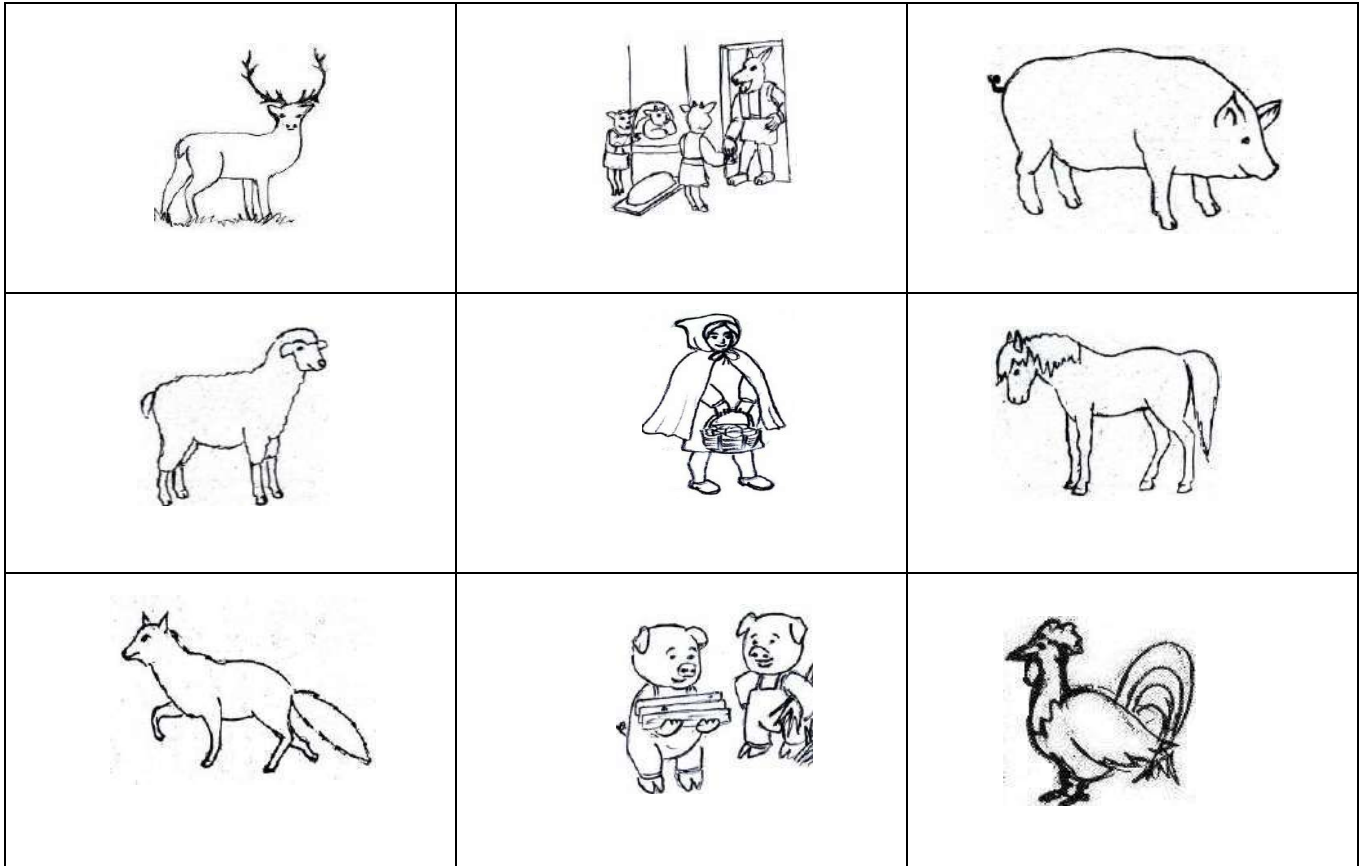

2. Povestiți, în perechi, scenele prezentate.

3. Alegeți o poveste din cele discutate și adăugați personaje noi, pornind de la imaginile de mai sus. Dați un alt titlu poveștii create. Prezentați-o colegului de bancă.

.....

.....

.....

.....

.....

.....

.....

.....

.....

.....



## **Exprimarea ideilor personale**

**1. Imaginați-vă că ați ajuns în lumea fantastică a poveștilor. Alegeți ce personaj doriți să fiți și creați-vă propria poveste. Dați-i un titlu potrivit.**

.....

.....

.....

.....

.....

.....

.....

.....

.....

.....

.....

.....

.....

.....

.....

.....

.....

.....

.....

.....

.....

.....

.....

.....

**2. Desenați o scenă din povestea creată.**

A large, empty rectangular box with a thin black border, intended for drawing a scene from the story created in the first task.

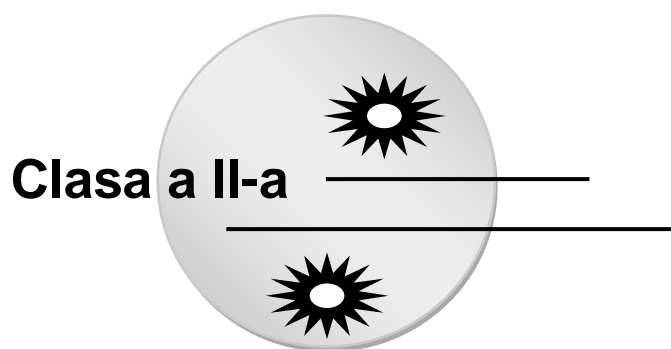

**Competența generală**

**3. RECEPTAREA UNEI VARIETĂȚI DE MESAJE SCRISE  
ÎN CONTEXTE DE COMUNICARE CUNOSCUTE**

**Competențe specifice**

**3.1. Citirea unor mesaje scrise, întâlnite în mediul cunoscut**

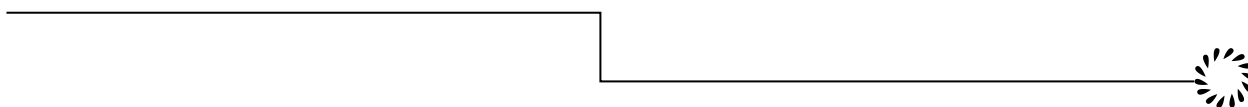

**3.2. Identificarea mesajului unui scurt text în care se relatează întâmplări, fenomene din universul cunoscut**

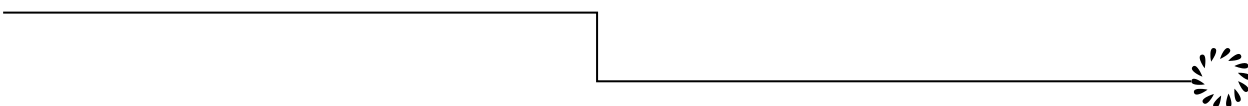

**3.3. Identificarea semnificației unor simboluri în contexte cunoscute**

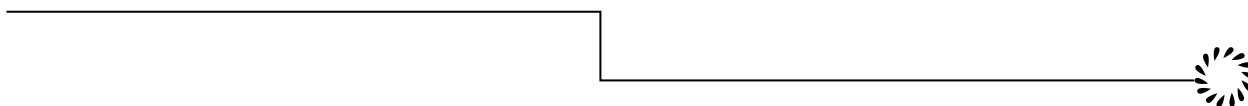

**3.4. Exprimarea interesului pentru lectura unor cărți adecvate vârstei**



## Citirea textelor scurte

### 1. Citiți cu glas tare textele următoare apoi alegeți cine credeți că le-a scris:

<p>„Dragă Mami, am plecat cu bicicleta prin parc. Nu îți fă griji, am luat casca de protecție și genunchierele. Vin la ora 16:00. Pa!”</p>	mami
<p>„Mâine, vremea va fi însorită. Temperaturile vor fi în jur de 20 de grade. La munte va bate vântul cu putere. De poimâine vor veni multe ploi, care vor dura trei zile.”</p>	un copil
<p>„Săptămâna viitoare, vă rog să aduceți frunze uscate și mărgelile la școală pentru că vom începe un proiect special la Arte vizuale și abilități practice.”</p>	o doamnă învățătoare
<p>„Dragul meu nepoțel, săptămâna viitoare voi veni pe la tine să mai văd ce faci. Am să-ți aduc prăjitura preferată și, dacă îți termini temele repede, poate mergem împreună la Grădina Botanică. Te pup cu drag!”</p>	un meteorolog
	o balerină
	o doamnă învățătoare
	o bunică
	un polițist

### 2. Citiți cu glas tare textele următoare. Atenție la semnele de punctuație, astfel încât să citiți cu intonația potrivită.

<p>- Atenție! Nu vezi că sunt și copii mici în parc? De ce mergi cu o viteză atât de mare?</p>
<p>- Hai la mama, puișor! Cine te-a supărat?</p>



## Citirea textelor scurte

1. Citiți cu glas tare textele următoare, apoi alegeți cine credeți că le-a scris:

„Stimată doamnă învățătoare, fiul meu a făcut febră mare și nu va putea veni astăzi la școală.”	o mamă
	o doamnă învățătoare
„Marian, hai să ne întâlnim azi la ora 10:00 afară la joacă! Eu voi aduce paletele de badminton. Pa!”	un tată
	un copil
„Bună ziua, doamnă profesoară! Anul acesta se împlinesc 10 ani de când clasa noastră a terminat liceul. Dorim să vă invităm la întâlnirea aniversară.”	o fostă elevă
	o doamnă profesoară
„Dacă vă mai doare capul și mâine, trebuie să luați acest medicament de două ori pe zi, imediat după ce ați mâncat!”	o bunică
	un medic

2. Citiți cu glas tare textele următoare. Atenție la semnele de punctuație, astfel încât să citiți cu intonația potrivită.

- Pizza! Pizza! Veniți să cumpărați o pizza fierbinte și bună! Astăzi, la trei pizza cumpărate, primiți una gratis!
- Atenție, copii! Mâine vom pleca în excursie la ora 9:00 dimineața. Vă rog să nu întârziați!
- Știe cineva cum se numește Galaxia în care trăim?
- Da, eu! Se numește: Calea Lactee.



## Citirea unor mesaje scrise

### 1. Citiți textul următor:

Vacanța de vară s-a terminat. 15 septembrie a fost prima zi de școală. Ce bucurie! Ne-am întâlnit cu doamna învățătoare și cu colegii. Fericiți am intrat în sala de clasă. Pe bancă ne așteptau manualele.

Abia aștept să le povestesc colegilor ce am făcut în vacanță. Am fost la munte la bunici, unde m-am distrat grozav cu verișorii mei. Nu am uitat de școală: am citit și mi-am făcut temele la matematică. Anul acesta voi învăța multe lucruri noi.

### 2. Transcrieți prima propoziție din primul paragraf:

.....

### 3. Transcrieți ultima propoziție din text:

.....

### 4. Separați cuvintele fiecărui enunț și scrieți în casete cifra corespunzătoare.

În vacanță am fost la munte.	
Școala începe toamna.	

### 5. Desenați în chenar rechizitele școlarului:



## Citirea textelor scurte și identificarea mesajului

1. Citiți cu atenție textul următor, apoi răspundeți în scris la întrebări:

### Dada

La Polul Sud e țara pinguinilor. Acolo, într-o dimineață, pinguinul Dada s-a întâlnit cu prietenul său, pinguinul Didi. Cei doi prieteni s-au jucat în zăpada pufoasă și apoi au prins trei pești în ocean.

E frumoasă viața în țara pinguinilor!



a) Unde este țara pinguinilor?

---

---

---

b) Cum îl cheamă pe prietenul lui Dada?

---

---

---

c) Ce au făcut cei doi prieteni?

---

---

---

d) Cum e viața în țara pinguinilor?

---

---

---

2. Desenează-i pe cei doi pinguini prieteni: Dada și Didi.





## Citirea textelor scurte și identificarea mesajului

1. Citiți cu atenție textul următor, apoi răspundeți în scris la întrebări:

### Cadoul

Mâine e ziua mamei. Alina se gândește ce să-i dăruiască. Bunica o sfătuiește să picteze un tablou. Alina pictează o floare roșie și frumoasă. Tata fixează tabloul în ramă.

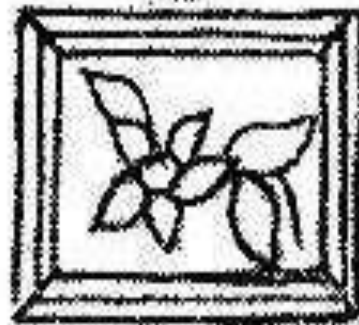

Alina e fericită pentru că are un cadou atât de frumos pentru mama ei.

a) Ce sărbătorește familia Alinei?

---

---

---

b) Cine o sfătuiește pe Alina ce cadou să-i ofere mamei?

---

---

---

c) Ce a pictat Alina?

---

---

---

d) Cum o ajută tata pe Alina?

---

---

---

e) De ce este fericită Alina?

---

---

---

2. Colorați tabloul așa cum l-a pictat Alina.



## Citirea textelor scurte și identificarea mesajului

1. Citiți cu atenție textul următor, apoi răspundeți în scris la întrebări:

### **Copăcelul**

Razele calde ale soarelui mângâie copăcelul adormit. Pentru că pământul se dezgheață, el simte că în sfârșit e din nou primăvară. Apar primele flori roz pe ramurile plătându-se. Aerul e plin de zumzetul albinuțelor care vin să viziteze florile.



Copăcelul e fericit pentru că e primăvară și, în curând, se vor întoarce iar păsările călătoare.

a) Ce mângâie copăcelul adormit?

---

---

---

b) Cum simte copăcelul că a venit primăvara?

---

---

---

c) Ce apar pe ramurile plătându-se?

---

---

---

d) Cine vine să viziteze florile?

---

---

---

e) De ce e fericit copăcelul?

---

---

---

---



## Citirea textelor scurte și identificarea mesajului

1. Citiți cu atenție textul următor, apoi răspundeți în scris la întrebări:

### La mare

A venit vacanța mare! Maria abia așteaptă să plece la mare cu părinții și fratele ei mai mare. Drumul cu mașina e obositor. Când vede pentru prima dată marea, Maria e încântată de culoarea albastră a apei și de spuma albă a valurilor. Maria își petrece toată vacanța pe plajă, făcând castele de nisip și jucându-se cu mingea de plajă roz.

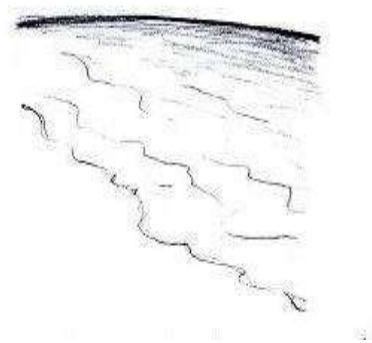

a) Unde așteaptă Maria să plece?

---

---

---

b) Cu cine pleacă Maria la mare?

---

---

---

c) Ce o încântă pe Maria atunci când vede pentru prima dată marea?

---

---

---

d) Unde își petrece Maria toată vacanța?

---

---

---

e) Ce face Maria pe plajă?

---

---

---

---



## Citirea textelor scurte și identificarea mesajului

1. Citiți cu atenție textul următor apoi răspundeți în scris la întrebări:

### Om de zăpadă

Este foarte frig afară. Ieri a început să ningă și zăpada s-a așternut. Alina și Maria se hotărăsc să facă un om de zăpadă. Alina aduce o oală și o mătură. Maria aduce un fular vechi și un morcov. Cele două adună zăpada pufoasă și construiesc omul de zăpadă. Apoi, fetele pun oala pe capul omului de zăpadă, ca să arate ca o pălărie și mătura în lateral, ca să arate ca o mână.



Cele două fete sunt foarte mândre de omul lor de zăpadă!

a) Cum este afară?

---

---

---

b) Când a început să ningă?

---

---

---

c) Ce se hotărăsc să facă Alina și Maria?

---

---

---

d) Ce aduce Maria?

---

---

---

e) De ce pun cele două fete oala pe capul omului de zăpadă?

---

---

---



## Citirea textelor scurte și identificarea mesajului

1. Citiți cu atenție textul următor, apoi răspundeți în scris la întrebări:

### La bunici

Andrei și Mara sunt frați. Astăzi, cei doi vor merge în vizită la bunici, la țară. Acolo, în curte, se vor întâlni cu Azorel, câțelul ce păzește casa și cu Mițulina, pisica harnică ce prinde șoricei. Bunica le va face măămăliguță cu brânză și smântână, iar bunicul îi va duce cu căruța la livada cu meri de pe deal.

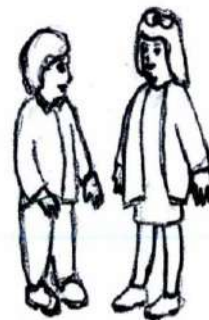

Mara și Andrei abia așteaptă să ajungă la bunici!

a) Unde vor pleca Andrei și Mara?

---

---

---

b) Cine este Azorel și ce face el?

---

---

---

c) Ce va găti bunica pentru cei doi frați?

---

---

---

d) Cu ce îi va duce bunicul pe cei doi copii la livadă?

---

---

---

e) De ce credeți că abia așteaptă cei doi copii să ajungă la bunici?

---

---

---



## Citirea textelor scurte și identificarea mesajului

1. Citiți cu atenție textul următor apoi răspundeți în scris la întrebări:

### Ariciul Tică

A venit toamna. Ieri, ariciul Tică a văzut un pom încărcat cu mere roșii și dulci. Pentru că pe acolo dădea târcoale cumătra vulpe, Tică nu a putut lua nici măcar un măr. Astăzi, ariciul își face curaj și pornește din nou spre copacul cu mere. Ajuns la copac, Tică ia câte mere poate duce și apoi aleargă repede spre vizuina sa.

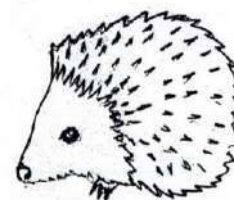

În siguranța vizuinii sale, ariciul mănâncă cu poftă mere dulci.

a) Ce a văzut ieri ariciul Tică?

---

---

---

b) De ce nu a putut lua ariciul ieri mere?

---

---

---

c) Unde se duce astăzi ariciul?

---

---

---

d) Ce face ariciul după ce ia câteva mere?

---

---

---

e) Cum mănâncă ariciul merele dulci?

---

---

---



## Citirea textelor scurte și identificarea mesajului

1. Citiți cu atenție textul următor, apoi răspundeți în scris la întrebări:

### Prințesa Lili

A fost odată o prințesă pe care o chema Lili. Ea avea două surori mai mari, cu care se juca toată ziua. Într-o zi cele trei surori au ieșit din palat și au intrat în pădurea din apropiere. Pe când se plimbau, au găsit o pasăre cu aripa ruptă. Imediat, prințesa Lili a luat pasărea și a îngrijit-o până când s-a refăcut.



De atunci, în fiecare dimineață, pasărea venea să o salute pe prințesa Lili.

a) Câte surori avea prințesa Lili?

---

---

---

b) Unde s-au dus într-o zi cele trei surori?

---

---

---

c) Ce au găsit surorile în pădure?

---

---

---

d) Ce a făcut prințesa Lili cu pasărea?

---

---

---

e) Ce se întâmpla apoi în fiecare dimineață?

---

---

---



## Citirea textelor scurte și identificarea mesajului

1. Citiți cu atenție textul următor, apoi răspundeți în scris la întrebări:

### **Pufuleț**

Mihai se joacă cu trenulețul primit de la Moș Crăciun. Deodată aude un scheunat afară, în curtea casei. Mihai o roagă pe mama să meargă împreună să vadă ce este. Cei doi găsesc un pui de câțel alb cu pete maronii, care s-a pierdut de mama lui. Mihai dă câțelului numele de Pufuleț, pentru că are o blăniță pufoasă. De atunci cei doi sunt cei mai buni prieteni.

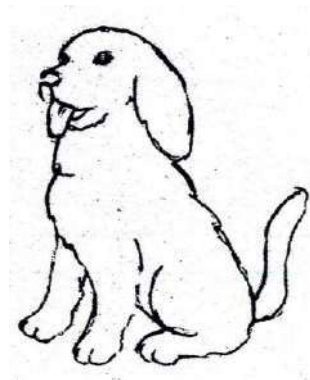

a) **Cu ce se joacă Mihai?**

---

---

---

b) **Ce o roagă Mihai pe mama lui?**

---

---

---

c) **Cum arată câțelul?**

---

---

---

d) **De ce îi dă Mihai numele de Pufuleț?**

---

---

---

e) **Dacă aveți un animal de companie, scrieți într-o propoziție cum arată. Dacă nu aveți, scrieți ce animal ați vrea să aveți.**

---

---

---

---





## Citirea textelor scurte și identificarea mesajului

1. Citiți cu atenție textul următor, apoi răspundeți în scris la întrebări:

### Elefanții

Departe, departe, tocmai în Africa, pe câmpia întinsă, numită savană, trăiesc elefanții. Ei sunt animale cărora le place să trăiască în familii numeroase. Fiecare familie e condusă de câte o femelă bătrână și înțeleaptă. Elefanților le place să mănânce iarbă și frunze din copaci.

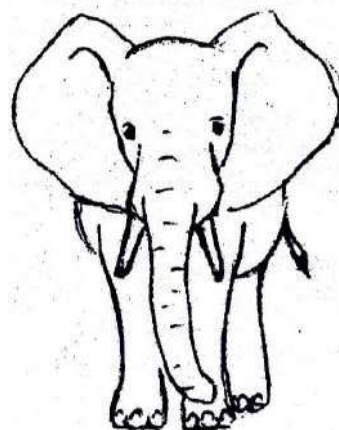

Elefantul este un animal mare și frumos pe care noi toți trebuie să-l protejăm.

a) Unde trăiesc elefanții?

---

---

---

b) Elefanților le place să trăiască în familii sau singuri?

---

---

---

c) De către cine e condusă fiecare familie?

---

---

---

d) Ce le place să mănânce elefanților?

---

---

---

e) Cum sunt elefanții?

---

---

---



## Decodarea unor simboluri din mediul familiar

1. Priviți cu atenție imaginile următoare, apoi scrieți ce credeți că simbolizează ele:



---

---



---

---



---

---



---

---



---

---



---

---



## Decodarea unor simboluri din mediul familiar

1. Priviți cu atenție imaginile următoare, apoi scrieți ce credeți că simbolizează ele:



---

---



---

---



---

---



---

---



---

---



---

---



## Transmiterea unor mesaje folosind simboluri

1. Citiți îndemnurile următoare, apoi desenați un simbol pentru fiecare:

**Păstrați Pământul curat!**

**Nu, violenței în școală!**

**Toți suntem egali!**

**Aici toți suntem prieteni!**

**Selectați gunoiul!**

**Hai la joacă!**



## Repovestirea unui text citit

### 1. Citiți textul următor, apoi povestiți-l oral:

#### Iarba frumoasă

Este vară. Vântul adie ușor printre frunzele copacilor. Pe străzile orașului se aud glasurile subțiri ale copiilor care se joacă în parc.

Printre ei se află Ana și Daniel, doi copii de nouă ani. Cei doi aleargă fericiți, în picioarele goale, pe iarba mătăsoasă. La amiază, când soarele devine prea fierbinte, copiii pleacă acasă.

Seara, Ana și Daniel se întorc în parc pentru o partidă de fotbal. Ei descoperă că cineva a făcut un picnic acolo, în parcul lor îndrăgit, lăsând multe gunoaie pe iarba frumoasă. Supărați, copiii se întorc acasă. Anei îi vine ideea ca, împreună cu Daniel și cu părinții lor, să curețe parcul. După jumătate de oră locul e din nou curat și copiii se pot juca.

La sfârșit, copiii au fixat și o pancartă pe care scria:

**VĂ RUGĂM PĂSTRAȚI PARCUL CURAT!**

### 2. Desenați parcul așa cum vi-l imaginați:

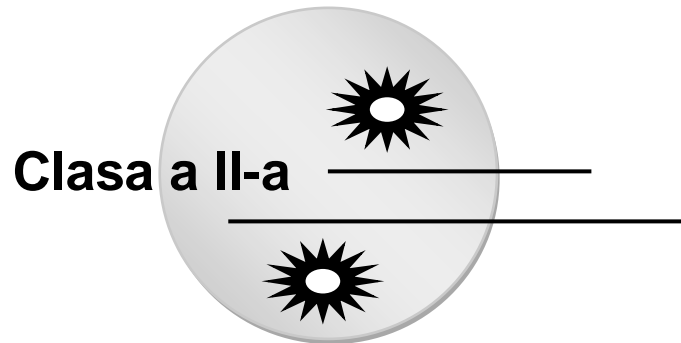

**Competența generală**

**4. REDACTAREA DE MESAJE  
ÎN DIVERSE SITUAȚII DE COMUNICARE**

**Competențe specifice**

**4.1. Scrierea unor mesaje, în diverse contexte de comunicare**

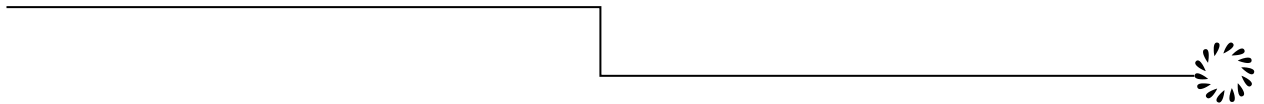

**4.2. Redactarea unor mesaje simple, cu respectarea convențiilor de bază**

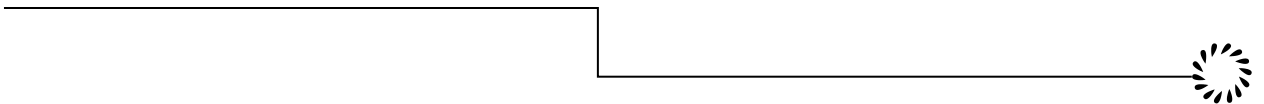

**4.3. Exprimarea unor idei și sentimente, păreri prin intermediul limbajelor  
convenționale**

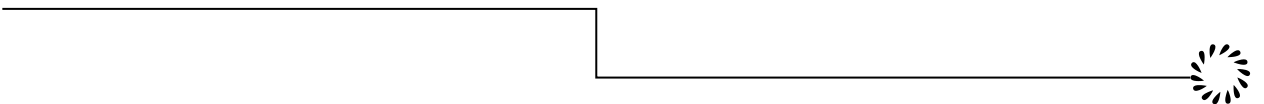



**Scrierea corectă a cuvintelor care conțin consoane surde și consoane sonore: diferențiere P - B**

1. Încercuți cu culori diferite silabele identice:

pa	ba	po	bo	pu	bu	bo	pa	bu	bo	ba	pa
bu	po	pa	pa	bo	pu	bu	pa	po	ba	po	bu
po	bo	po	pu	ba	bo	pa	bo	ba	po	bu	pa

2. Completați, respectând modelul:

3. Scrieți în coloana potrivită, cuvintele care conțin litera “p” și pe cele care conțin litera “b”. Alegeți 4 cuvinte și alcătuiți enunțuri.

pere, bune, pat, barcă, prune, batistă, cap, tub, pui, scap, sorb, rup, sub, corb, capac, apasă, roabă, aprinde, tablă, clipește, sobă, copil, cabană, tobă, balon

p	b

.....  
.....  
.....  
.....  
.....  
.....  
.....

**4. Reconstituiți cuvintele, completând litera „P” sau litera „B”, după caz:**

_ A N A N A	LA _ TE	LU _
_ O V E S T E	TA _ LĂ	TU _
_ I L E T	CO _ IL	RU _
CA _	TU _	SA _

**5. Construiți enunțuri cu cuvintele date:**

- a). Paula, pierdut, și-a, batista.  
.....
- b). Copilul, prune, mănâncă, bune.  
.....
- c). în, copac. urcat, s-a, Paul  
.....
- d). plăcinte, cumpără, Bogdan, calde.  
.....

**6. Completați enunțurile cu cuvinte care să conțină litera „p” sau litera „b”:**

Voi pleca la.....să cumpăr morcovi.  
În .....sunt copaci înalți.  
.....mea îmi spune multe povești.  
Crina coace.....  
.....plutește pe apă.  
Bogdan a spart un .....





## Scrierea corectă a cuvintelor care conțin consoane surde și consoane sonore: diferențiere P - B

1. Citiți cuvintele și scrieți-le în cerculețe, conform indicațiilor.



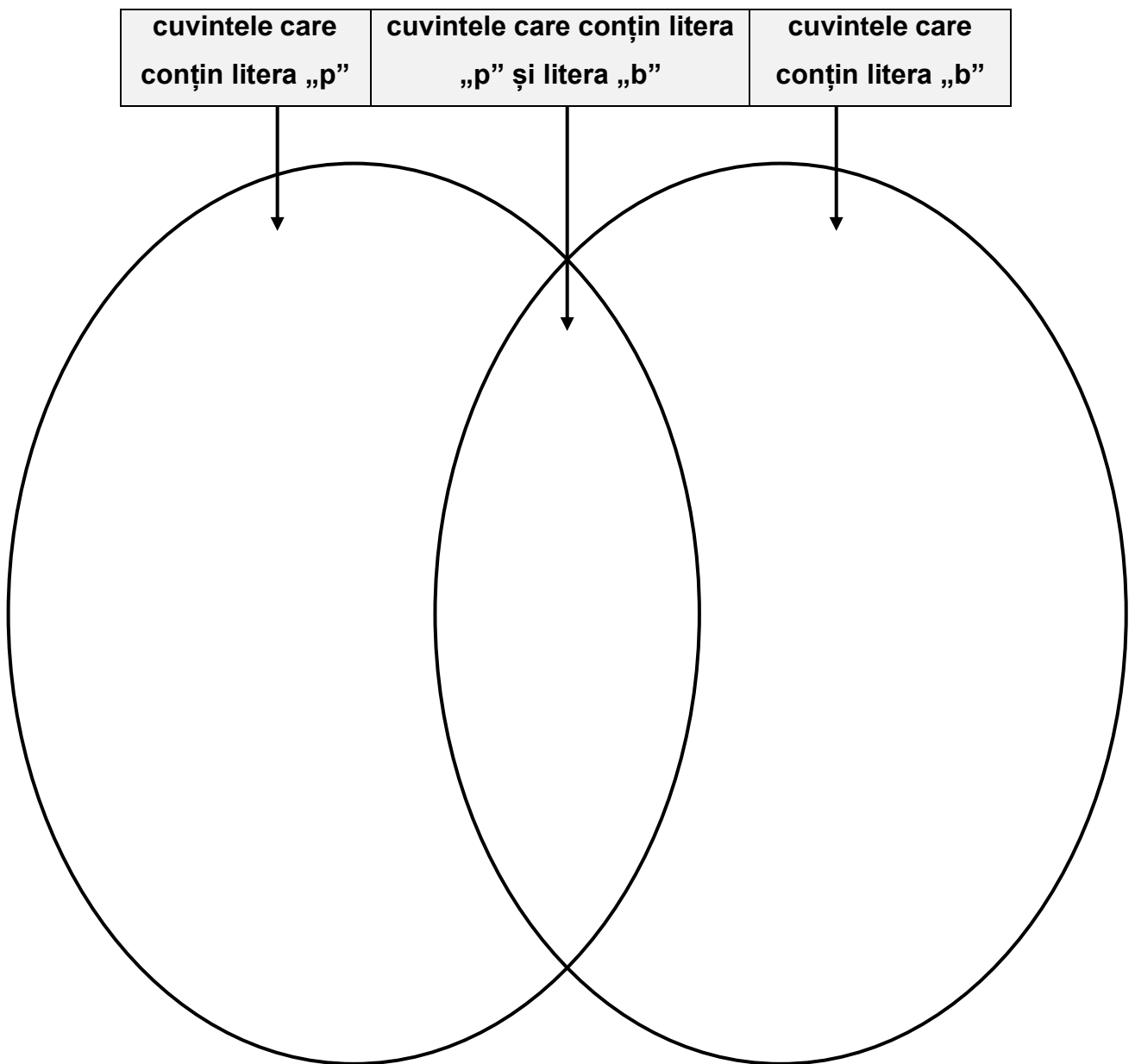











pană, capac, bun, copii, sobă, orb, cabană, bomboană, noapte, blană, borcan, poartă, robot, parbriz, probă, tub, capabil, spune, împodobit, rupe, cub, slab, republică, știrb, plop, problemă, apus, aplaud, boabe, amabil.

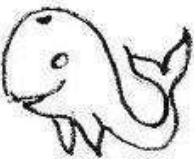
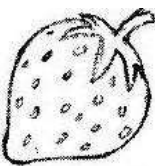
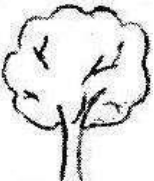
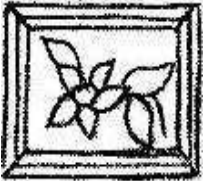

2. Găsiți alte cuvinte care să conțină litera „p” sau litera „b” și scrieți-le în cerculețe, conform indicațiilor.

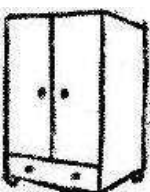

**Scrierea corectă a cuvintelor care conțin  
consoane surde și consoane sonore: diferențiere P - B**

	 sau 	Locul pe care îl are sunetul „p” sau „b” în cuvânt	Numărul de silabe al cuvântului	Alt cuvânt care să înceapă cu prima silabă din denumirea imaginii		 sau 	Locul pe care îl are sunetul „p” sau „b” în cuvânt	Numărul de silabe al cuvântului	Alt cuvânt care să înceapă cu prima silabă din denumirea imaginii
									
									
									
									
									
									



**Scrierea corectă a cuvintelor care conțin consoane surde și consoane sonore: diferențiere F- V**

1. Încercuiți cu culori diferite silabele identice:

fa	va	fe	ve	fi	vi	ve	fa	vi	ve	va	fa
fe	vi	fa	fu	ve	fi	vi	fa	fe	va	fe	vi
fe	ve	fe	fi	va	ve	fe	ve	fi	vi	fu	fi

2. Completați, respectând modelul:



3. Scrieți în coloana potrivită cuvintele care conțin litera „f” și respectiv, pe cele care conțin litera „v”. Alegeți 4 cuvinte și alcătuiți enunțuri.

vară, fată, fustă, vioară, avion, foc, află, mov, frică, rufe, vacă, fiu, vine, elev, varză, frunză, tavă, furnică, vorbă, învață, covor, fir, vis, fular, vas, puf, vapor.

f	v

.....  
.....  
.....  
.....  
.....  
.....  
.....

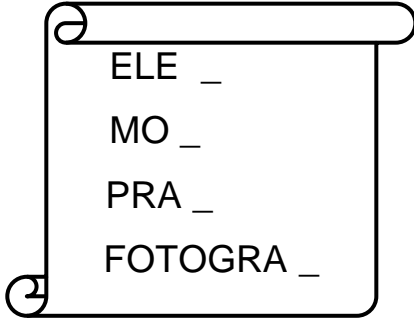
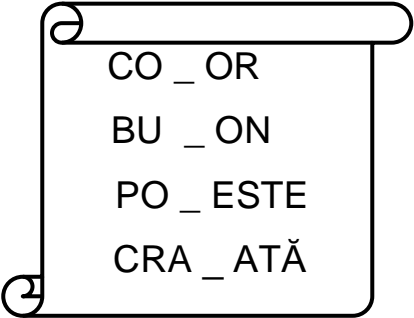
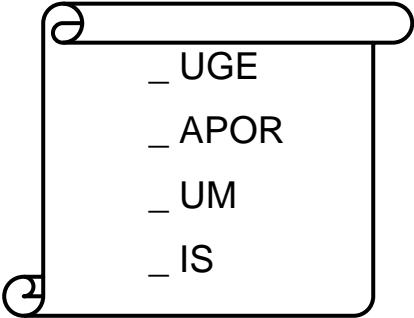
**4. Reconstituți cuvintele folosind litera „F” sau litera „V”:**



**5. Construiți enunțuri cu cuvintele date:**

a). furnică. vede, Violeta , o,

.....

b). roșie. Felicia, fustă, are, o,

.....

c). puternic. vânt, un, Afară, bate,

.....

d). Vara, în, vacanța. Mergem,

.....

**6. Completați enunțurile cu cuvinte care să conțină litera „f” sau litera „v”:**

În pădure am văzut o.....

.....merg spre mușuroi.

În .....sunt flori frumoase.

.....este foarte cald.

Valentin taie hârtia cu.....

Vineri am văzut .....la cinematograful.

Florentina pune mâncarea în.....



## Scrierea corectă a cuvintelor care conțin consoane surde și consoane sonore: diferențiere F- V

1. Citiți cuvintele și scrieți-le în cercelețe, conform indicațiilor.



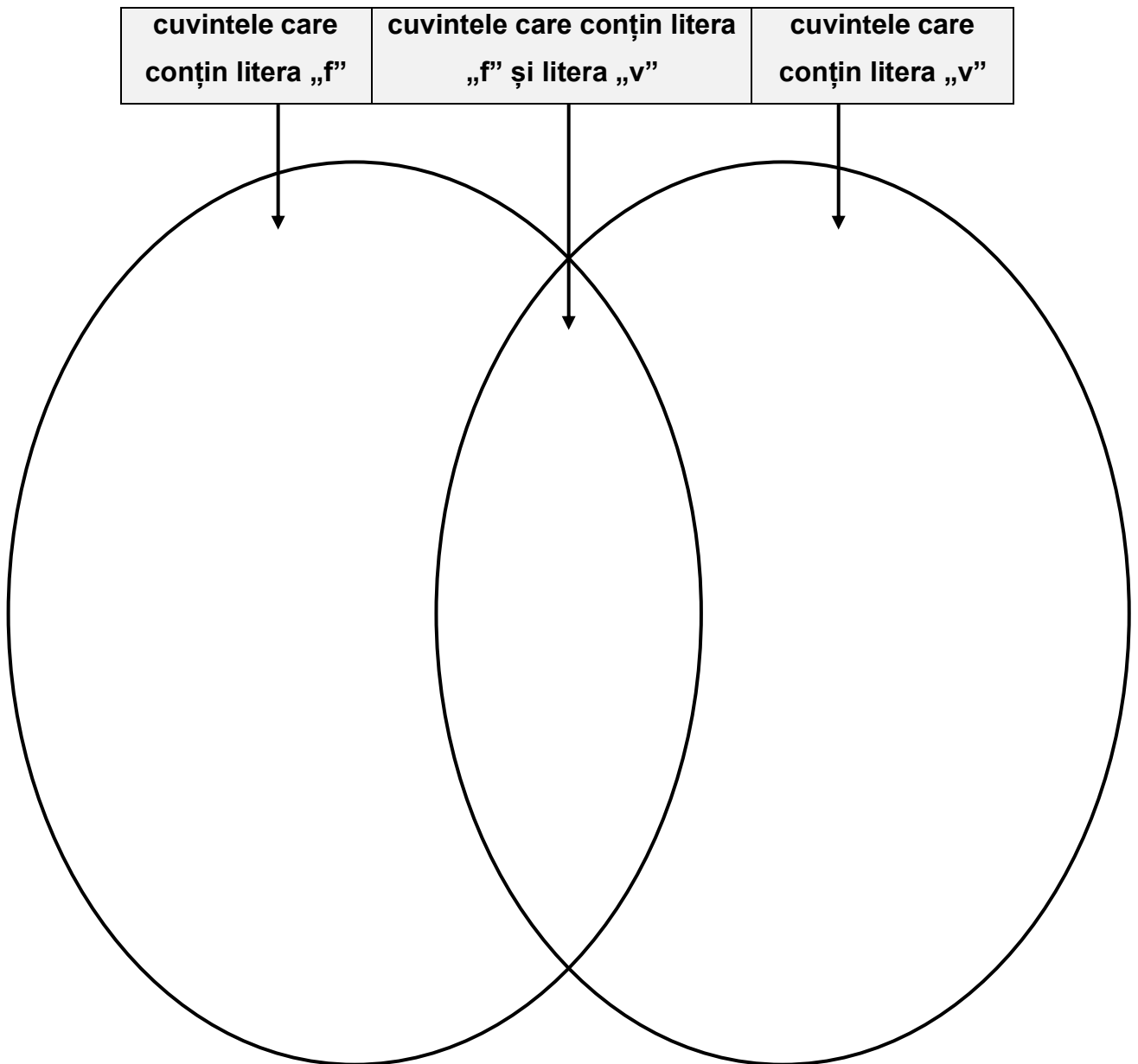









fug, far, vine, vară, afiș, aventură, vafă, lavă, piftie, acvariu, navigator, șef, efort, țevi, evită, nervi, caravană, refuză, reface, revine, favoare, rufe, vifor, verde, farfurie, fluviu, bufniță, agrafă, vorbă, trandafir, avalanșă.



2. Găsiți alte cuvinte care să conțină litera „f” sau litera „v” și scrieți-le în cercelețe, conform indicațiilor.

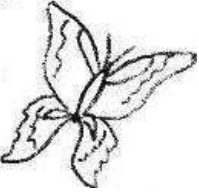
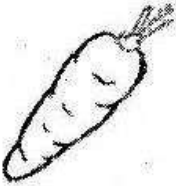
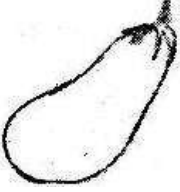

**Scrierea corectă a cuvintelor care conțin  
consoane surde și consoane sonore: diferențiere F- V**

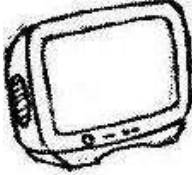
	 sau	Locul pe care îl are sunetul „f” sau „v” în cuvânt	Numărul de silabe al cuvântului	Alt cuvânt care să înceapă cu prima silabă din denumirea imaginii		 sau	Locul pe care îl are sunetul „f” sau „v” în cuvânt	Numărul de silabe al cuvântului	Alt cuvânt care să înceapă cu prima silabă din denumirea imaginii
									
									
									
									
									
									



**Scrierea corectă a cuvintelor care conțin consoane surde și consoane sonore: diferențiere T- D**

1. Încercuți cu culori diferite silabe identice:

ta	da	to	do	tu	du	do	ta	du	do	da	ta
to	du	ta	ta	do	tu	du	ta	to	da	to	du
to	do	to	tu	da	do	du	ta	ta	da	to	do

2. Completați, respectând modelul:

3. Scrieți în coloana potrivită, cuvintele conțin litera „t” și respectiv, litera „d”.  
Alegeți 4 cuvinte și alcătuiți enunțuri.

tac, dar, pat, rad, sud, rod, cod, mut, gând, vede, degete, trece, tare, duce, taie, dur, tace, cadou, dulap, secetă, baltă, caldă, cretă, fata, vede, doarme, dulce.

t	d

.....  
.....  
.....  
.....  
.....  
.....  
.....

**4. Reconstituți cuvintele, folosind litera „T” sau litera „D”:**

_ ULAP	CAL _ Ă	PA _
_ REN	MUL _ E	BRA _
_ ULCE	VER _ E	PO _
_ INTE	VIN _ E	COR _

**5. Construiți enunțuri cu cuvintele date:**

a). Teodora, patine. a, cumpărat,

.....

b). în, copac. urcat, s-a, Dan,

.....

c). dudu, culege, Tatiana, dulci.

.....

d). Bunicul, Matei, tren. lui, este, în,

.....

**6. Completați enunțurile cu cuvinte care să conțină litera „t” sau litera „d”:**

Mama .....ceapă pentru salată.

În.....sunt multe haine.

Ciocolata este.....

Sanda coace.....

.....a sosit în gară.

Dariei îi plac semințele de.....

Tudor îi .....Danielei o carte.





## Scrierea corectă a cuvintelor care conțin consoane surde și consoane sonore: diferențiere T- D

1. Citiți cuvintele și scrieți-le în cerculețe conform indicațiilor.



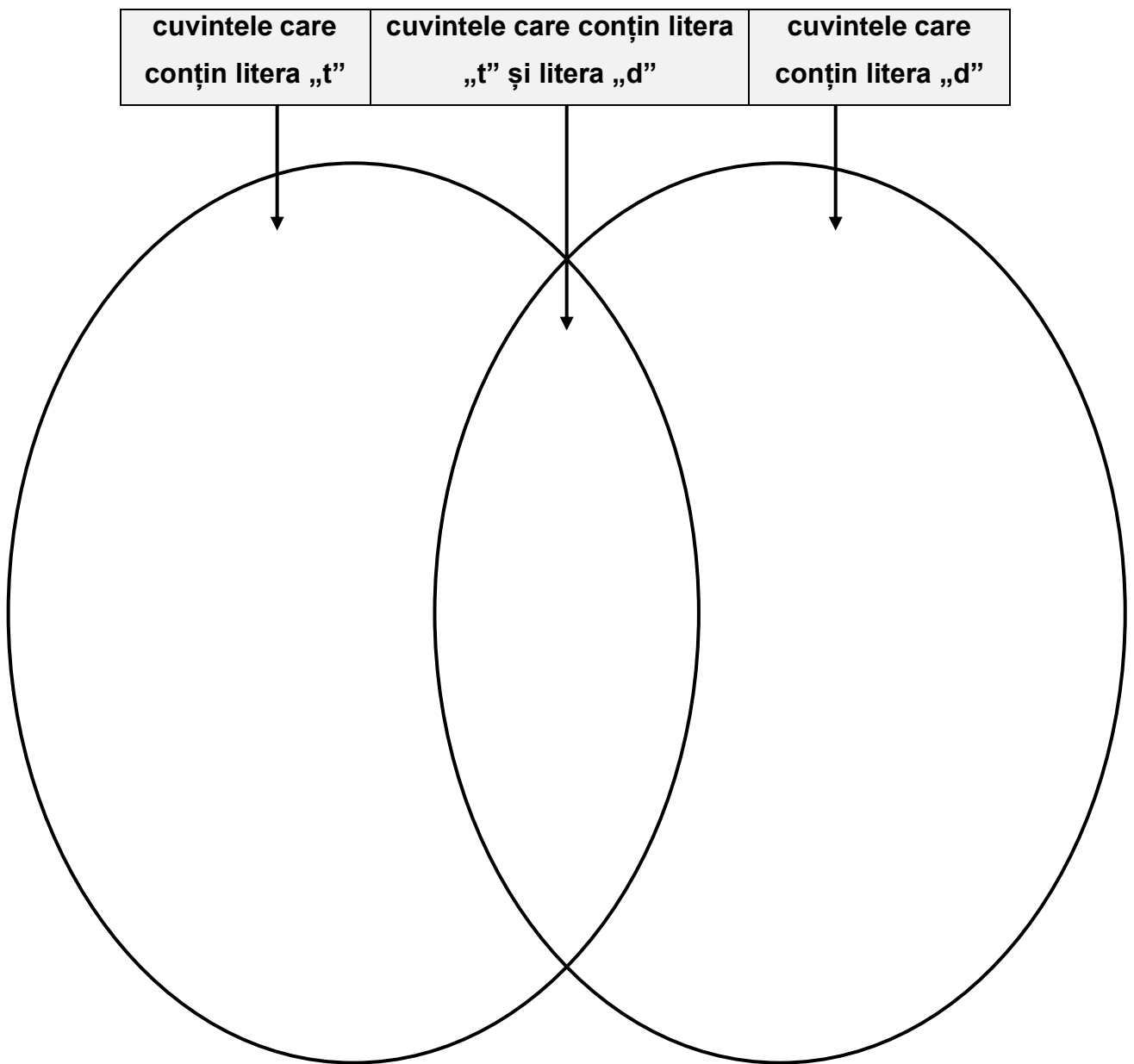













timp, pătură, pădure, dinte, vândut, aduce, aprinde, caută, vid, ladă, roată, udat, cadou, mătură, dată, pradă, datorie, gard, lanternă, curte, inundat, sud, vedetă, cascadă, încordat, sertar, explodat, baltă, pierdut.

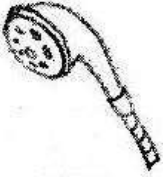

2. Găsiți alte cuvinte care să conțină litera „t” sau litera „d” și scrieți-le în cerculețe, conform indicațiilor.

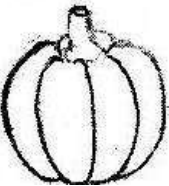
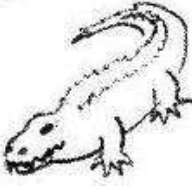

**Scrierea corectă a cuvintelor care conțin  
consoane surde și consoane sonore: diferențiere T- D**

	 sau 	Locul pe care îl are sunetul „t” sau „d” în cuvânt	Numărul de silabe al cuvântului	Alt cuvânt care să înceapă cu prima silabă din denumirea imaginii		 sau 	Locul pe care îl are sunetul „t” sau „d” în cuvânt	Numărul de silabe al cuvântului	Alt cuvânt care să înceapă cu prima silabă din denumirea imaginii
									
									
									
									
									
									



**Scrierea corectă a cuvintelor care conțin  
consoane surde și consoane sonore: diferențiere C- G**

1. Încercuiți cu culori diferite silabele identice:

ca	ga	co	go	cu	gu	go	ca	gu	go	ga	ca
co	gu	ca	ga	go	cu	gu	ca	co	ga	co	gu
co	go	co	cu	ga	go	go	cu	gu	ga	go	co

2. Completați, respectând modelul:

3. Scrieți în coloana potrivită, cuvintele conțin litera „c” și respectiv, litera „g”.  
Alegeți 4 cuvinte și alcătuiți enunțuri.

car, gol, cad, gară, cară, cratiță, greu, fac, plug, sac, frig, steag, duc,  
gândac, fructe, nucă, bogat, găină, lac, grădină, galben, lung, suc, merg,  
melc, strig.

c	g

.....  
.....  
.....  
.....  
.....  
.....  
.....

**4. Reconstituieți cuvintele folosind litera „C” sau litera „G”:**

\_ ARD  
\_ ASĂ  
\_ ALBEN  
\_ RĂDINĂ

BO \_ AT  
LA \_ ĂT  
VA - ON  
MAS - Ă

SA \_  
LAR \_  
PAR \_  
FU \_

**5. Construiți enunțuri cu cuvintele date:**

- a). un, Gina, gândac. vede,  
.....
- b). gătește, Crina, gustoasă. mâncare, o,  
.....
- c). sunt, caiete. multe, sertar, În,  
.....
- d). legume, cumpără, și, Corina, fructe.  
.....

**6. Completați enunțurile cu cuvinte care să conțină litera „c” sau litera „g”:**

Toamna începe.....  
În .....sunt multe jucării.  
Merele sunt.....  
Copiii.....În pauză.  
Mama prăjește cartofi în .....  
.....a făcut un ou.  
În .....cresc roșii și castraveți.



## Scrierea corectă a cuvintelor care conțin consoane surde și consoane sonore: diferențiere C- G

1. Citiți cuvintele și scrieți-le în cercelețe, conform indicațiilor.



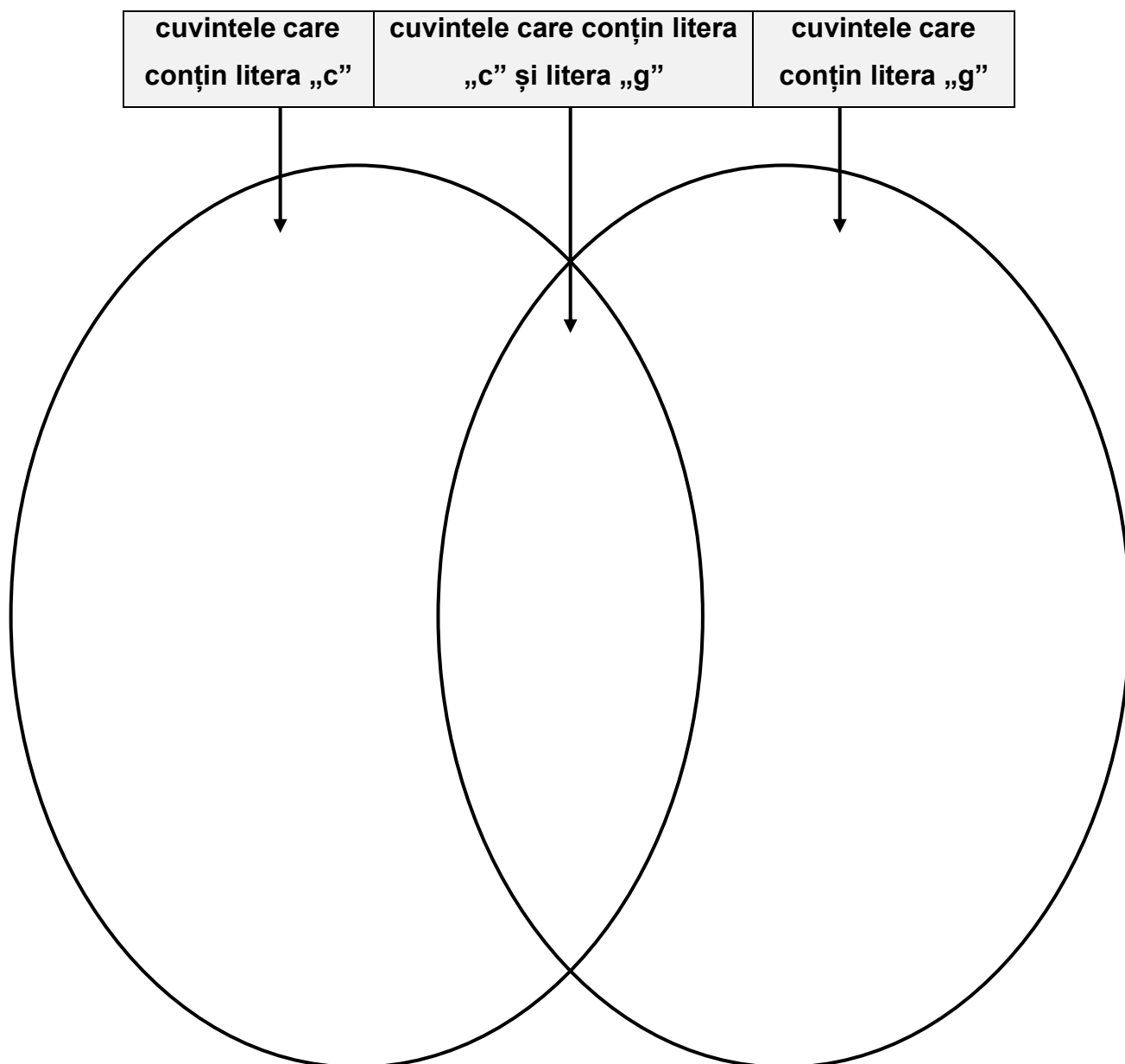















gând, covrig, fulg, grădină, acoperiș, actor, cugetare, godac, lungă, vacă, targă,  
glugă, galben, caiet, grec, frig, agricol, parc, curg, brotac, crâng, lacrimă,  
creangă, gustă, negru, trec, caraghios, microb.



2. Găsiți alte cuvinte care să conțină litera „c” sau litera „g” și scrieți-le în cercelețe, conform indicațiilor.

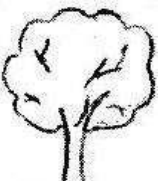

**Scrierea corectă a cuvintelor care conțin  
consoane surde și consoane sonore: diferențiere C- G**

	 sau 	Locul pe care îl are sunetul „c” sau „g” în cuvânt	Numărul de silabe al cuvântului	Alt cuvânt care să înceapă cu prima silabă din denumirea imaginii		 sau 	Locul pe care îl are sunetul „c” sau „g” în cuvânt	Numărul de silabe al cuvântului	Alt cuvânt care să înceapă cu prima silabă din denumirea imaginii
									
									
									
									
									
									



**Scrierea corectă a cuvintelor care conțin  
consoane surde și consoane sonore: diferențiere S - Z**

1. Încercuiți cu culori diferite silabele identice:

sa za se ze si zi ze sa zi ze za sa ze si zi sa  
se zi sa sa ze si zi sa se za se zi si ze si sa  
se ze se si za ze sa ze si ze si zi zi sa sa ze

2. Completați, respectând modelul:

so	zo	su	zu	ze

3. Scrieți în coloana potrivită, cuvintele conțin litera „s” și respectiv, litera „z”. Alegeți 4 cuvinte și alcătuiți enunțuri.

sus, zar, suc, zână, sare, supă, casă, pază, zare, priză, zăpadă, plasă, sanie, vază, castel, mazăre, valiză, cască, must, cascadă, pastramă, surzi, vizită, roz.

s	z

.....  
.....  
.....  
.....  
.....  
.....  
.....

**4. Reconstituți cuvintele folosind litera „S” sau litera „Z”:**

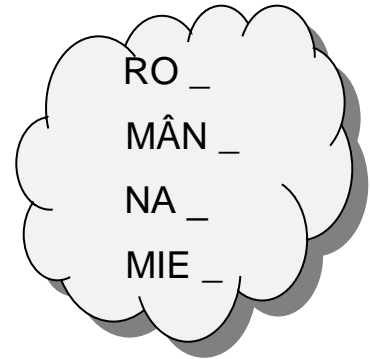
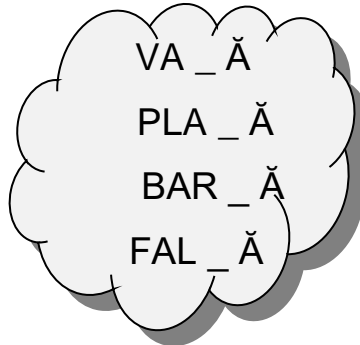
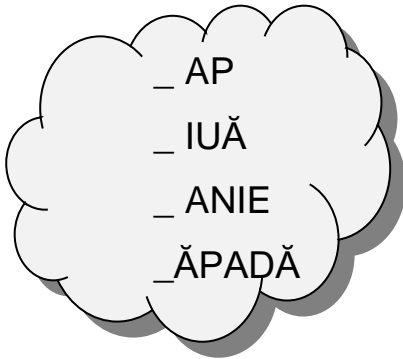

**5. Construiți enunțuri cu cuvintele date:**

- a). pune, vaza, Sanda, masă. pe,  
.....
- b). foarte, sunt, Zambilele, frumoase.  
.....
- c). are, fustă, o, roz. Suzana,  
.....
- d). Cristina, magazin. merge, astăzi, la,  
.....

**6. Completați enunțurile cu cuvinte care să conțină litera „s” sau litera „z”:**

.....are o grădină mare.  
În .....sunt frezii galbene.  
Când .....arată roșu trebuie să stai.  
Am luat nota.....la istorie.  
Sunt .....pentru că nu am dormit bine.  
Iarna este multă.....





## Scrierea corectă a cuvintelor care conțin consoane surde și consoane sonore: diferențiere S - Z

1. Citiți cuvintele și scrieți-le în cercurile conform indicațiilor.



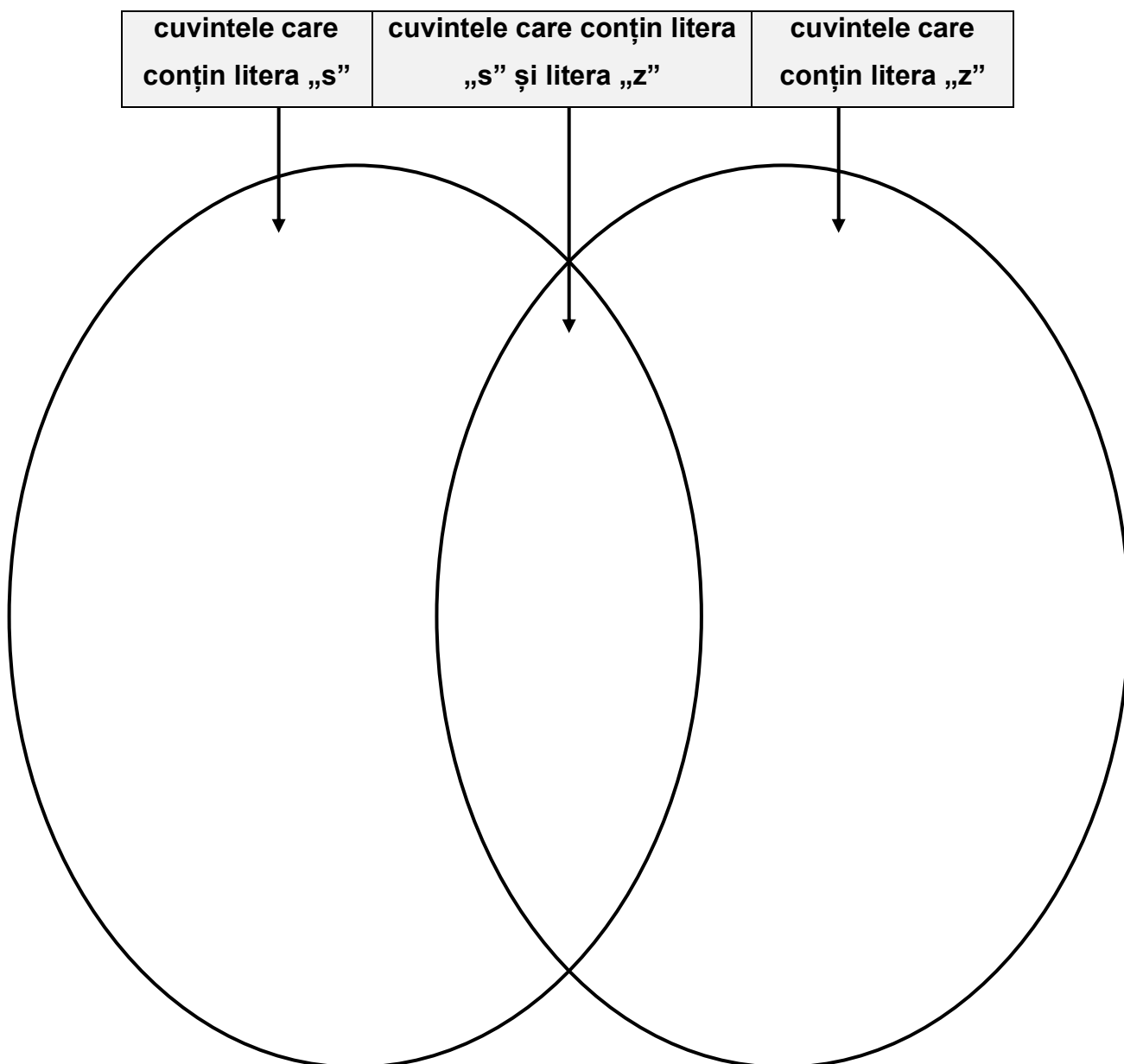







salată, castel, ziar, cazi, praz, scor, barză, visez, măsea, pasez, priză, poză,  
must, încasez, plus, deschide, roz, trezise, beznă, interzisă, solz, sesizează,  
mască, frizerie, suzetă, ascunde, surzi, astăzi, gaz, rezistă.



2. Găsiți alte cuvinte care să conțină litera „s” sau litera „z” și scrieți-le în cercurile, conform indicațiilor.

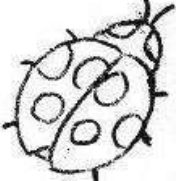

**Scrierea corectă a cuvintelor care conțin  
consoane surde și consoane sonore: diferențiere S - Z**

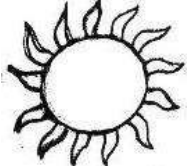
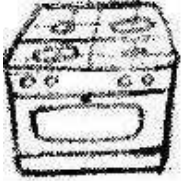
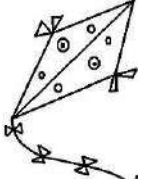
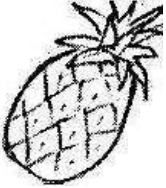
		Locul pe care îl are sunetul „s” sau „z” în cuvânt	Numărul de silabe al cuvântului	Alt cuvânt care să înceapă cu prima silabă din denumirea imaginii			Locul pe care îl are sunetul „s” sau „z” în cuvânt	Numărul de silabe al cuvântului	Alt cuvânt care să înceapă cu prima silabă din denumirea imaginii
									
									
									
									
									
									



**Scrierea corectă a cuvintelor care conțin consoane cu punct de articulare apropiat: diferențiere R - L**

1. Citiți silabele. Încercuiți cu culori diferite silabele identice:

ra la re le ri li le ra li le la ra le ri li ra  
 re li ra ra le ri li ra re la re li ri le ri ra  
 re le re ri la le ra le ri le ri li li ra ra le

2. Completați, respectând modelul:

ro	lo	ru	lu	le
			☆	
	☆			

3. Scrieți în coloana potrivită, cuvintele care conțin litera „r” și respectiv, litera „l”.  
 Alegeți 4 cuvinte și alcătuiți enunțuri.

rege, radieră, lege, roată, lavă, prima, plină, plută, prună, cașcaval, cartof, calcă, sară, sală, cratiță, clasă, galben, gară, doare, goale, scară, stele, poartă.

r	l

.....  
.....  
.....  
.....  
.....  
.....  
.....

**4. Reconstituiți cuvintele folosind litera “R” sau litera “L”:**

_ INIE	CAP _ Ă	MA _
_ UDĂ	SA _ TEA	MĂ _
_ EPEDE	SA _ AM	GO _
_ UNGĂ	CA _ TE	VO _

**5. Construiți enunțuri cu cuvintele date:**

- a). Lili , galben. are, fular,  
.....
- b). stă, Liviu, lângă, Roxana.  
.....
- c). roșii, culege, Laurențiu, grădină. din,  
.....
- d). Papagalul, Matei, are, lui, culori. multe,  
.....

**6. Completați enunțurile cu cuvinte care să conțină litera „r” sau litera „l”:**

Ramona vrea să vadă un.....amuzant.  
În.....sunt plăcinte.  
Înghețata este.....  
Lucian are multe.....  
.....atacă niște zebre.  
Alina desenează o.....  
Fluturii zboară pe lângă .....



## Scrierea corectă a cuvintelor care conțin consoane cu punct de articulare apropiat: diferențiere R - L

1. Citiți cuvintele și scrieți-le în cercelețe, conform indicațiilor.



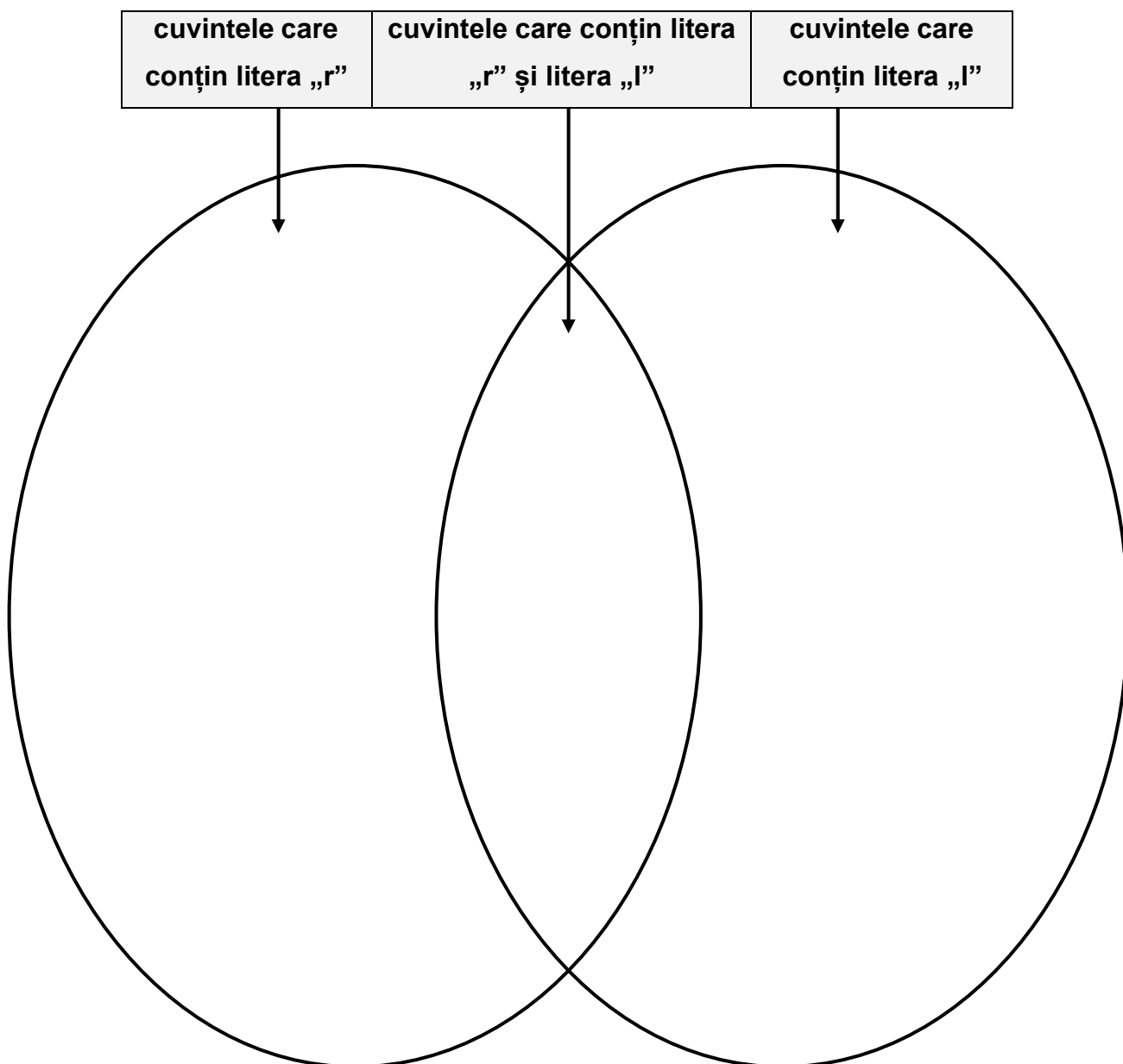











flanea, palton, polar, frate, plete, aleargă, umple, salopetă, parolă, frunte, litoral, ploaie, plural, promite, planetă, grele, furculiță, praștie, licurici, plimbă, privește, fructe, căldură, calculator, miel, carne, strălucește, tartă, calm, alarmă, clar.

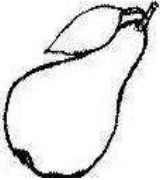

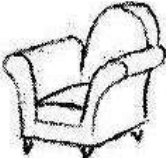
2. Găsiți alte cuvinte care să conțină litera „r” sau litera „l” și scrieți-le în cercelețe, conform indicațiilor.

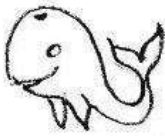

**Scrierea corectă a cuvintelor care conțin  
consoane cu punct de articulare apropiat: diferențiere R - L**

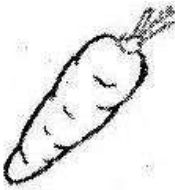
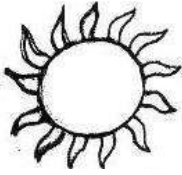
	 sau 	Locul pe care îl are sunetul „r” sau „l” în cuvânt	Numărul de silabe al cuvântului	Alt cuvânt care să înceapă cu prima silabă din denumirea imaginii		 sau 	Locul pe care îl are sunetul „r” sau „l” în cuvânt	Numărul de silabe al cuvântului	Alt cuvânt care să înceapă cu prima silabă din denumirea imaginii
									
									
									
									
									
									



## Grupul de litere „CE”

1. Denumiți imaginile! Despărțiți cuvintele în silabe! Formulați oral propoziții!

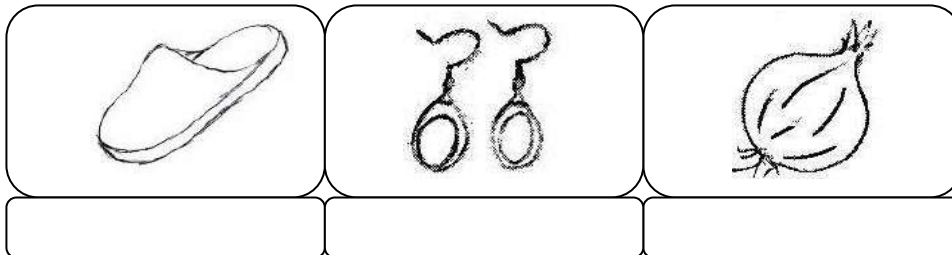

2. Citiți cuvintele de mai jos:

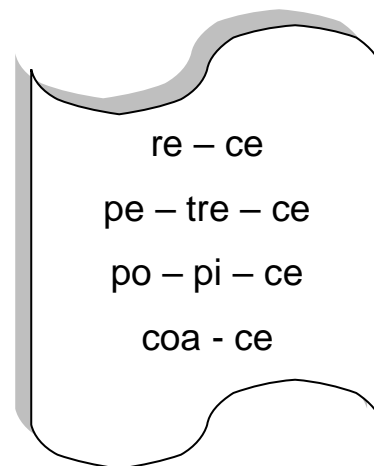
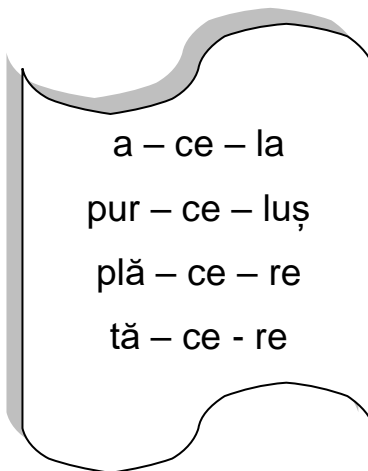
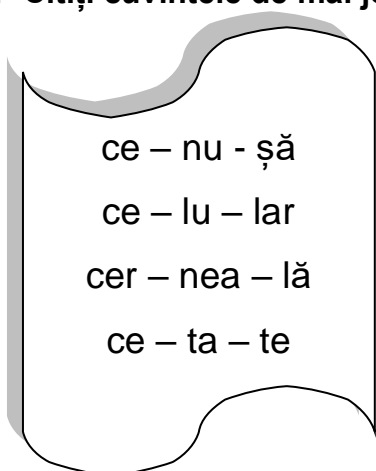

3. Completați spațiile libere cu grupul de litere „ce” în cuvintele de mai jos:

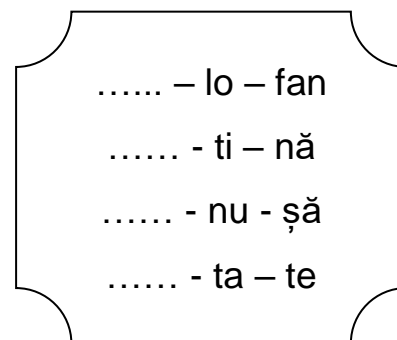
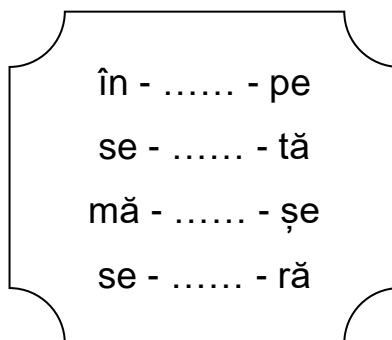
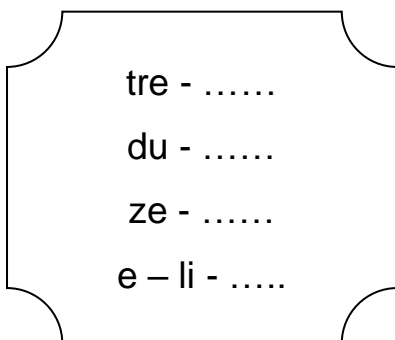

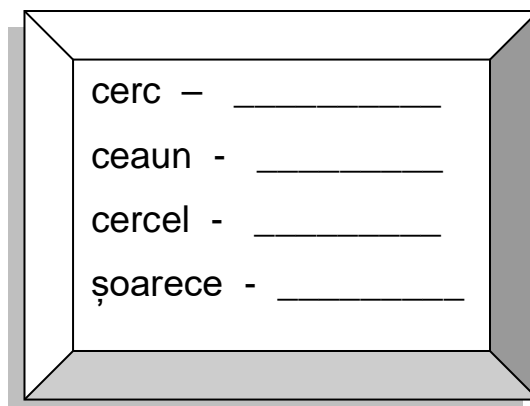
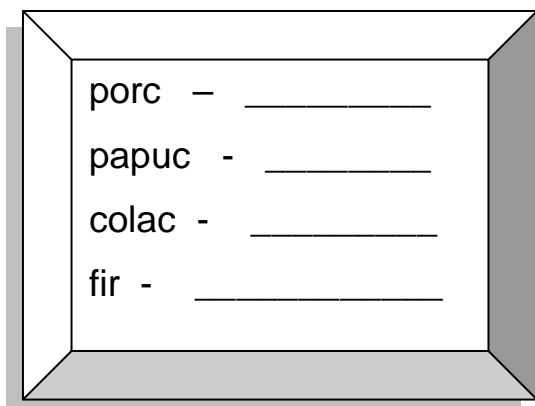

4. Aliniați cuvintele după model: copac-copăcel.



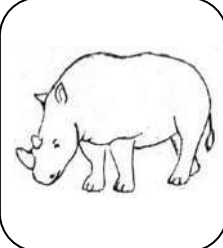
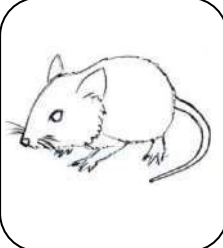
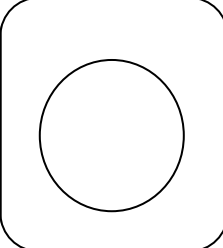
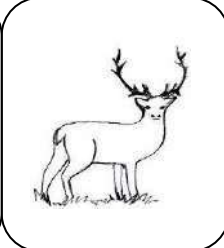

**Grupul de litere „CE”**

1. Scrieți cuvântul sugerat de imagine:

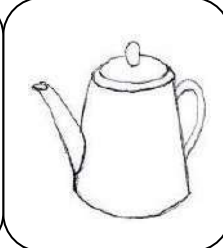
					
<input type="text"/>	<input type="text"/>	<input type="text"/>	<input type="text"/>	<input type="text"/>	<input type="text"/>

2. Eu spun una, voi spuneți mai multe! Exemplu: ac – ace

<div style="border: 1px solid black; border-radius: 50%; padding: 10px; display: inline-block;">                 capac ibric             </div> <span style="font-size: 2em; margin: 0 10px;">⇒</span> <div style="border: 1px solid black; border-radius: 50%; padding: 10px; display: inline-block;">                 ..... .....             </div>	<div style="border: 1px solid black; border-radius: 50%; padding: 10px; display: inline-block;">                 ilic buric             </div> <span style="font-size: 2em; margin: 0 10px;">⇒</span> <div style="border: 1px solid black; border-radius: 50%; padding: 10px; display: inline-block;">                 ..... .....             </div>
<div style="border: 1px solid black; border-radius: 50%; padding: 10px; display: inline-block;">                 spic cojoc             </div> <span style="font-size: 2em; margin: 0 10px;">⇒</span> <div style="border: 1px solid black; border-radius: 50%; padding: 10px; display: inline-block;">                 ..... .....             </div>	<div style="border: 1px solid black; border-radius: 50%; padding: 10px; display: inline-block;">                 ceainic mijloc             </div> <span style="font-size: 2em; margin: 0 10px;">⇒</span> <div style="border: 1px solid black; border-radius: 50%; padding: 10px; display: inline-block;">                 ..... .....             </div>

3. Despărțiți în silabe următoarele cuvinte, așezându-le în caseta potrivită, după model:

cere, întrece, cerb, Cezar, cenușă, coace, cer, Celina, ocean, ceai, celular, cerc, cetate, pace, voce, ceară, cel, duce, tăcere, acela, trece, seceră, dulce.

o silabă	două silabe	trei silabe
<ul style="list-style-type: none"> <li>• ceas</li> <li>• _____</li> <li>• _____</li> <li>• _____</li> <li>• _____</li> <li>• _____</li> </ul>	<ul style="list-style-type: none"> <li>• ze-ce</li> <li>• _____</li> <li>• _____</li> <li>• _____</li> <li>• _____</li> <li>• _____</li> </ul>	<ul style="list-style-type: none"> <li>• ră – cea – lă</li> <li>• _____</li> <li>• _____</li> <li>• _____</li> <li>• _____</li> <li>• _____</li> </ul>





## Grupul de litere „CI”



1. Completați spațiile libere ale cuvintelor de mai jos cu grupul de litere „Ci”:

ra _____
cin _____
ze _____
re _____

re - _____ - tă
ve - _____ - nă
ma - _____ - nă
Ce - _____ - lia

_____ - re - șe
_____ - ne - ma
_____ - pri - an
_____ - ne - va

2. Formați cuvinte cu ajutorul silabelor amestecate și scrieți-le în dreptunghiuri:

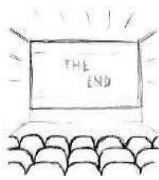
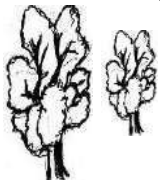
				
se ci re	tici pi	lă că ciu	ne ma ci	paci co
<input type="text"/>	<input type="text"/>	<input type="text"/>	<input type="text"/>	<input type="text"/>

3. Eu scriu una, voi scrieți multe, după modelul: rac - raci

<p>papuc nucă</p> <p>⇒</p> <p>..... .....</p>	<p>capac pitic</p> <p>⇒</p> <p>..... .....</p>
<p>șapcă melc</p> <p>⇒</p> <p>..... .....</p>	<p>colac sac</p> <p>⇒</p> <p>..... .....</p>

4. Completați propozițiile cu cuvinte potrivite. Subliniați cuvintele care conțin grupul de litere „ci” și precizați poziția acestuia în cuvânt:

<p>Cici merge la _____</p> <p>Ciprian adună _____</p> <p>Piticul are _____</p>	<p>căciulă</p> <p>cinema</p> <p>cireșe</p>	<p>Vecina mea are _____</p> <p>Lucian cumpără _____</p> <p>În penar sunt _____</p>	<p>ciuperci</p> <p>carioci</p> <p>bicicletă</p>
--	--	--	---



## Grupul de litere „CI”

1. Colorați caseta cu cuvântul potrivit imaginii. Precizați poziția grupului „ci” în cuvintele găsite:

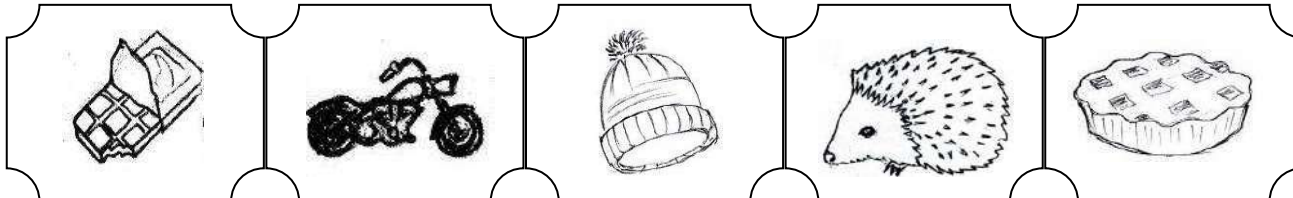

cireașă	motocicletă	căciulă	melci	colaci
ciocolată	tricicletă	șepci	licurici	plăcintă
ciupercă	bicicletă	papuci	arici	ciorbă

2. Eu scriu mai multe, voi scrieți una, după modelul de mai jos!

**voci -voce**

<p>bărci - _____</p> <p>colaci - _____</p> <p>raci - _____</p> <p>melci - _____</p>	<p>foarfeci - _____</p> <p>căciuli - _____</p> <p>cizme - _____</p> <p>furnici - _____</p>
---	--

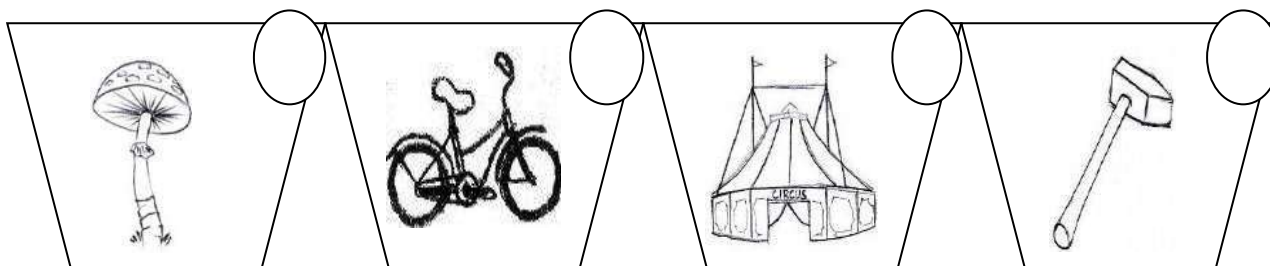

3. Despărțiți în silabe cuvintele care denumesc imaginile, apoi scrieți în cerculeț cifra corespunzătoare numărului de silabe:



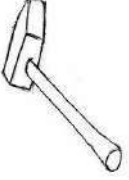
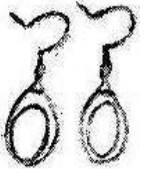

## Grupurile de litere „CE - CI”

1. Citiți cuvintele și încercuiți în fiecare coloană cuvântul care denumește imaginea:

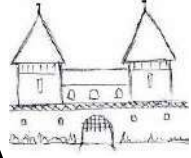
			
cinema ciocan cineva	cere celular cercei	cirip citat cireșe	cetate cerere cerneală

2. Uniți silabe/grupurile de litere din cele două coloane ale fiecărui chenar pentru a forma cuvinte cu înțeles, după exemplul dat. Subliniați apoi cu roșu grupul „ce” și cu verde grupul „ci”:

ce ci ce ci ci ce	ne re na rul pe fra	re du mă mun ve pur	ce cit cin ceș cel cit	pa gre ma ze tre ro	ci ce ce ci ci ce
----------------------------------	------------------------------------	------------------------------------	---------------------------------------	------------------------------------	----------------------------------

3. Completați spațiile libere cu grupul de litere „ce” sau „ci” pentru a obține cuvinte cu sens.

tre - ..... du..... ze - ..... e - li - ..... se.....	în - ..... - pe re - ..... - tă mă - ..... - șe ma - ..... - nă Mar - ..... - la	..... - lo - fan ..... - ti - re ..... - nu - șă ..... - teț ..... - pri - an
---	--	---



## Grupurile de litere „CE - CI”

1. Uniți prin săgeți grupurile de litere „Ce” și „Ci” mari cu cele mici:

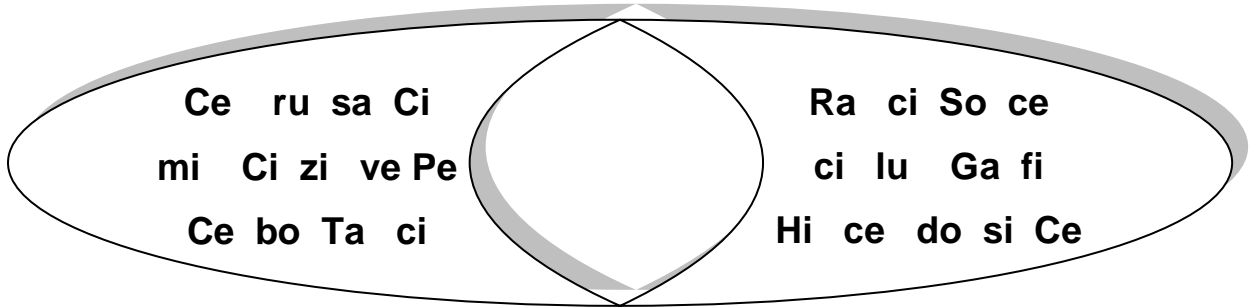

2. Scrieți cuvintele sugerate de imaginile de mai jos, apoi notați în cerculeț câte silabe are cuvântul:

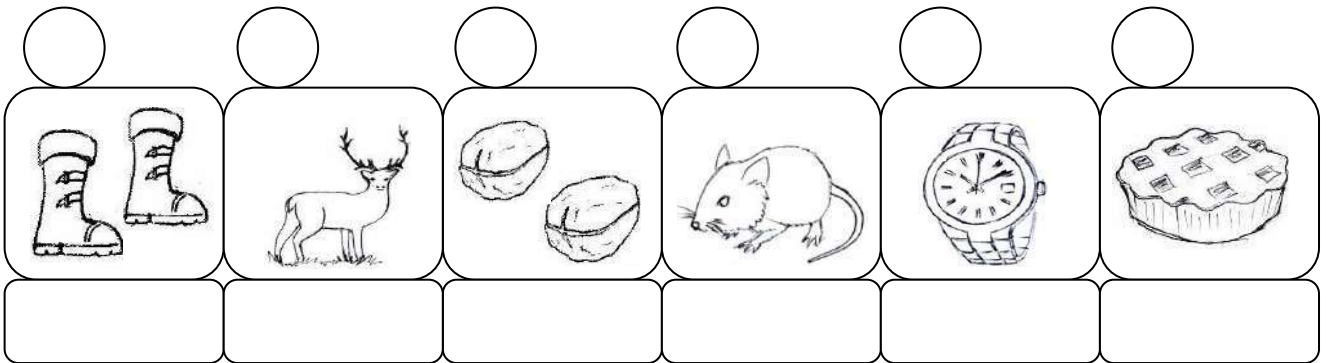

3. Alintați cuvintele de mai jos, după model! Exemplu: cercel– cerceluș

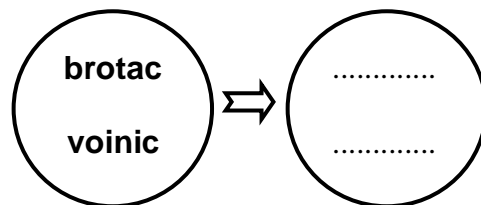
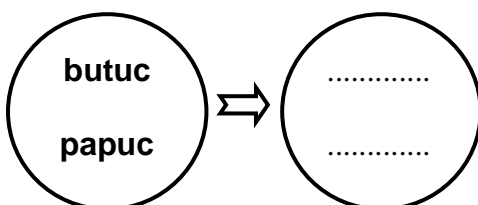
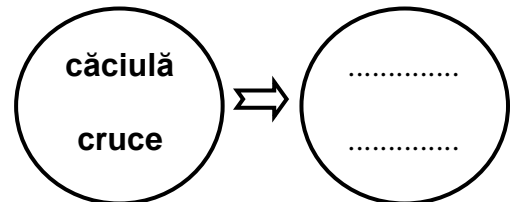
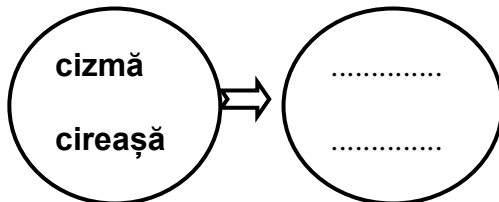
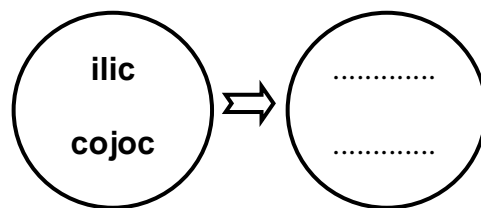
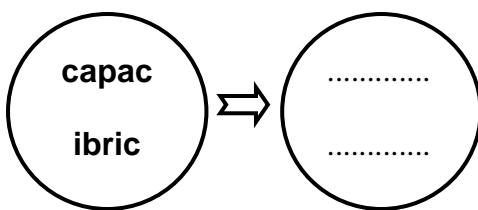





## Grupul de litere „GE”

1. Citiți cuvintele de mai jos și precizați poziția grupului „ge” în fiecare dintre acestea:

geantă algebră geamantan deget sergent ager	legendă rege degerat răget merge trage	înger îvinge congelator gem lege geografie.
--	---	--

2. Denumiți imaginile! Despărțiți cuvintele în silabe! Formulați propoziții!

		
<p>.....</p> <p>.....</p> <p>.....</p> <p>.....</p> <p>.....</p>		

3. Completați spațiile libere cu grupul de litere „ge” în cuvintele de mai jos:

___ - me re - ___ le - __n - dă min - ___	a - ___ - ră __ - me - ne a - __n - dă măr - ___ - le	în - ___ r le - ___ tra - ___ de - ___ t	___ - ne mer - ___ ___ - nunchi An - __ - li - na
--	--	---	--



## Grupul de litere „GE”

1. Scrieți în căsuțe câte silabe au cuvintele. Precizați în care silabă este grupul „ge”:

<input type="checkbox"/> merge	<input type="checkbox"/> Angela	<input type="checkbox"/> sergent	<input type="checkbox"/> fulger
<input type="checkbox"/> ger	<input type="checkbox"/> răget	<input type="checkbox"/> urgență	<input type="checkbox"/> Gelu
<input type="checkbox"/> gel	<input type="checkbox"/> gemene	<input type="checkbox"/> gelatină	<input type="checkbox"/> lege

2. Alintați cuvintele de mai jos, după modelul dat: ger – geruleț

geantă -	deget -	înger -
minge -	geam -	mărgele -
săgeată -	fulger -	geacă -

3. Scrieți trei obiecte și trei nume de copii care să conțină grupul „Ge/ge”:

<input type="text"/>	<input type="text"/>	<input type="text"/>
<input type="text"/>	<input type="text"/>	<input type="text"/>

4. Separați cuvintele de mai jos și scrieți enunțurile corecte:

a) MingeAngeleiesteroșie.

b) Eugenmergelabunicicugeamantanul.



**Grupul de litere „GI”**





1. Completați spațiile libere ale cuvintelor de mai jos cu grupul de litere „Gi - gi”:

min \_\_\_\_\_  
 cren \_\_\_\_\_  
 re \_\_\_\_\_  
 ne \_\_\_\_\_

re - \_\_\_\_\_ - nă  
 ru - \_\_\_\_\_ - nă  
 ma - \_\_\_\_\_ - e  
 An - \_\_\_\_\_

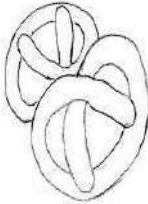
\_\_\_\_\_ - na  
 pa- \_\_\_\_\_ - nă  
 \_\_\_\_\_ - ra - fă  
 \_\_\_\_\_ - cu

2. Formați cuvinte cu ajutorul silabelor amestecate, pe care le veți scrie în dreptunghiuri:

				
gi nă re	vrigi co	gi fri der	ra fă gi	legi co
_____	_____	_____	_____	_____

3. Eu scriu una, voi scrieți multe, după modelul dat: fragă -fragi

dungă → .....  
 rege → .....

pungă → .....  
 coleg → .....

creangă → .....  
 fulg → .....

covrig → .....  
 orgă → .....





frag → .....  
 coleg → .....

buturugă → .....  
 biolog → .....



**Grupul de litere „GI”**

1. Colorați caseta cu cuvântul potrivit imaginii. Precizați poziția grupului „gi” în cuvintele găsite:

				
<b>gimnastă</b>	<b>fragi</b>	<b>magi</b>	<b>pungi</b>	<b>pagini</b>
<b>magiciană</b>	<b>crengi</b>	<b>regi</b>	<b>frigider</b>	<b>dungi</b>
<b>ingineră</b>	<b>rugi</b>	<b>legi</b>	<b>registru</b>	<b>margini</b>

2. Eu scriu mai multe, voi scrieți una, după modelul: dungi – dungă!

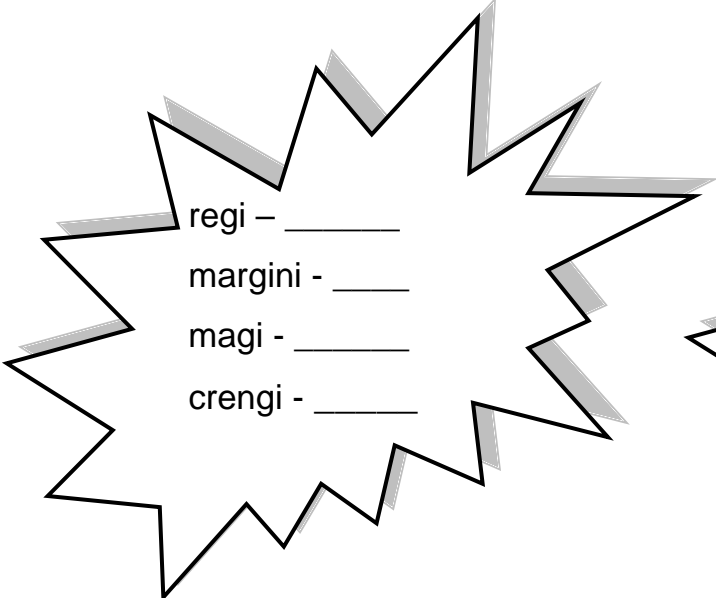
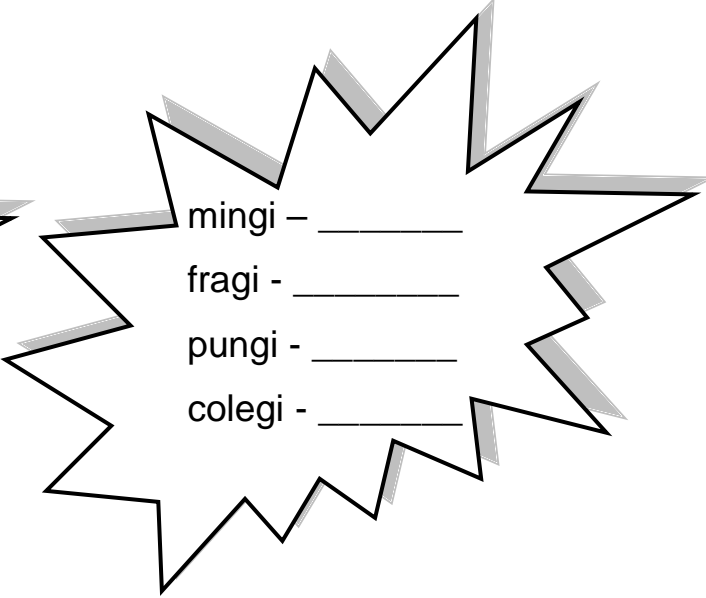
 <p>regi – _____          margini - _____          magi - _____          crengi - _____</p>	 <p>mingi – _____          fragi - _____          pungi - _____          colegi - _____</p>
--	---

3. Despărțiți în silabe cuvintele care denumesc imaginile, apoi scrieți în cerculeț cifra corespunzătoare numărului de silabe:

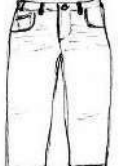
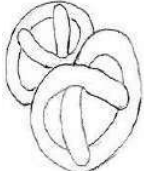
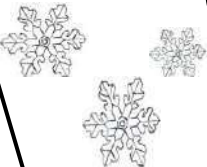
			
○	○	○	○





## Grupul de litere „CHE”

1. Denumiți imaginile! Despărțiți cuvintele în silabe! Formulați oral propoziții!

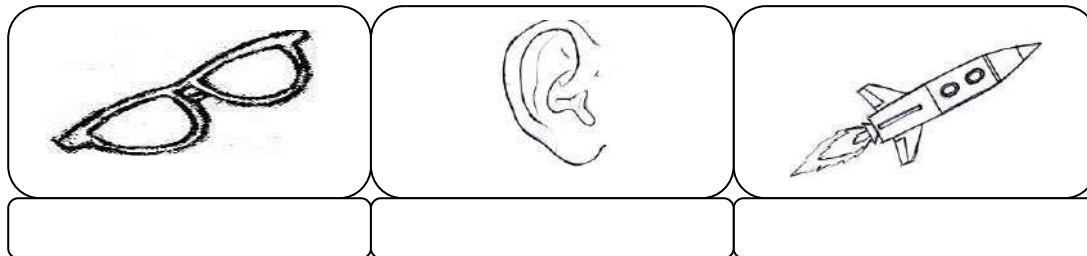

2. Citiți cuvintele de mai jos:

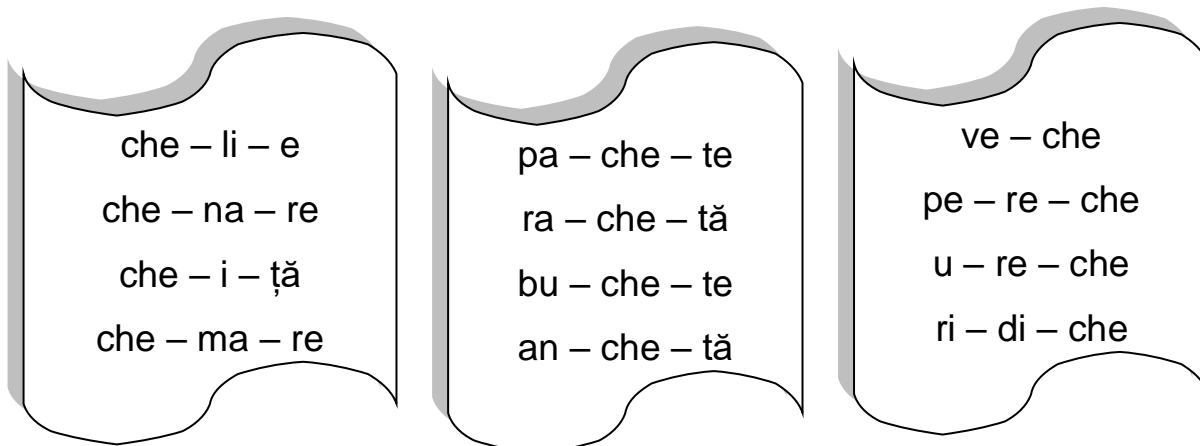

3. Completează spațiile libere cu grupul de litere „che” în cuvintele de mai jos:

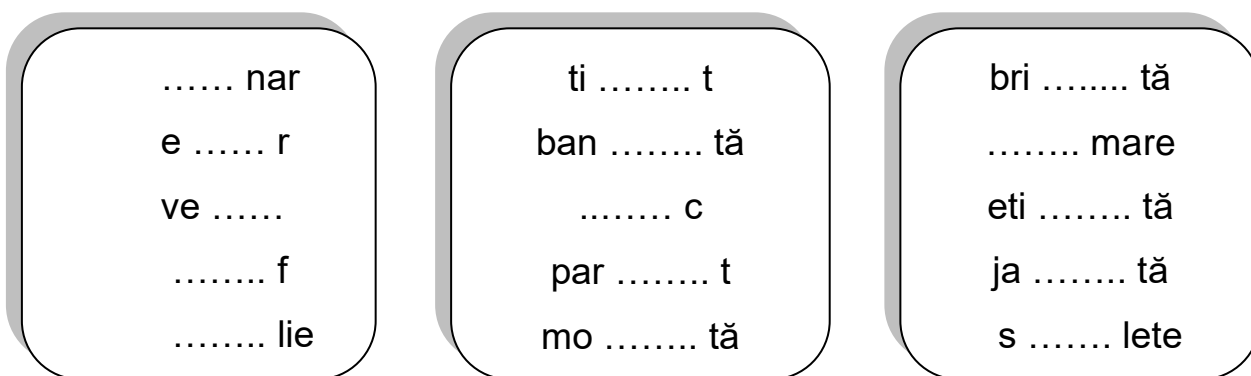



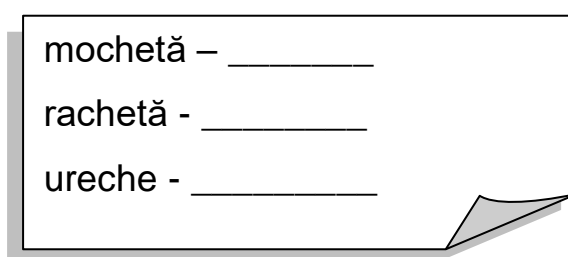
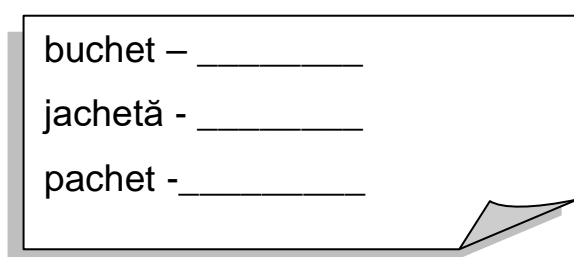

4. Alintă cuvintele după modelul: cheie – cheiță





**Grupul de litere „CHE”**

**1. Scrieți cuvântul sugerat de imagine:**

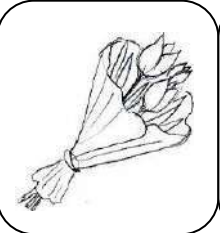
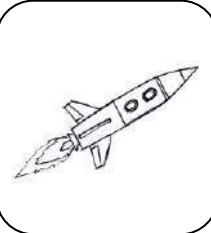
**2. Eu spun una, voi spuneți mai multe!**

chec - _____ cheie - _____ chenar - _____ chemare - _____
--

brichetă - _____ banchetă - _____ pereche - _____ ridiche - _____
--

**3. Despărțiți în silabe următoarele cuvinte, așezându-le în caseta potrivită:**

veche,chel, ridiche, Costache, chef, ratchetă, echer, Tache, jachetă, buchet, schelet, tichete, chei, cheamă, pachete, schele.

o silabă	două silabe	trei silabe
<ul style="list-style-type: none"> <li>• _____</li> <li>• _____</li> <li>• _____</li> <li>• _____</li> <li>• _____</li> <li>• _____</li> </ul>	<ul style="list-style-type: none"> <li>• _____</li> <li>• _____</li> <li>• _____</li> <li>• _____</li> <li>• _____</li> <li>• _____</li> </ul>	<ul style="list-style-type: none"> <li>• _____</li> <li>• _____</li> <li>• _____</li> <li>• _____</li> <li>• _____</li> <li>• _____</li> </ul>



**Grupul de litere „CHI”**



1. Completați spațiile libere ale cuvintelor de mai jos cu grupul de litere „Chi - chi”:

o \_\_\_\_\_  
 ri - di \_\_\_\_\_  
 pe - re \_\_\_\_\_  
 trun \_\_\_\_\_

ve \_\_\_\_\_  
 aș - \_\_\_\_\_ - e  
 ro - \_\_\_\_\_ - e  
 ră - \_\_\_\_\_ - tă

\_\_\_\_\_ - na  
 \_\_\_\_\_ n  
 \_\_\_\_\_ - ta - ră  
 \_\_\_\_\_ - tan - ță

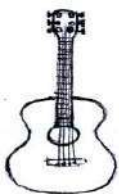
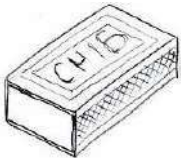
2. Formați cuvinte cu ajutorul silabelor amestecate, apoi scrieți-le în dreptunghiuri:

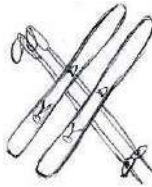
				
ta chi ră	bri chi turi	chin re	ve tă chiu	uri schi

3. Scrieți câte silabe are fiecare cuvânt de mai jos!

chiflă	ochi	chinez	așchie	echipaj	chiț	Chiriac
○	○	○	○	○	○	○





4. Completați propozițiile cu cuvinte potrivite. Subliniați cuvintele care conțin grupul de litere „chi” și precizați poziția acestuia în cuvânt:

Doru mănâncă _____	chiuveta.	Achim cântă la _____	ochii.
Unchiul repară _____	rochiță	Castelul este _____	chitară.
Ana are o _____ albă.	smochine.	Copilul deschide _____	vechi.

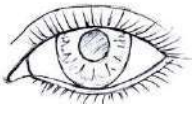
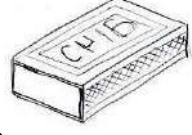

## Grupul de litere „CHI”

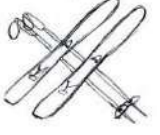



1. Colorați caseta cu cuvântul potrivit imaginii. Precizați poziția grupului „chi” în cuvintele găsite:

				
ridichi	chitară	urechi	răchită	China
ochi	chinez	perechi	schiuri	așchie
urechi	chibrituri	ridichi	chiuvetă	rechin

2. Completați următoarele cuvinte cu grupul de litere „chi”:

e - ___ - paj	___ - nez
___ - tan - ță	ră - ___ - tă
des - ___ - să	___ - mi - e

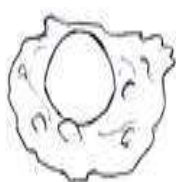
3. Despărțiți în silabe cuvintele care denumesc imaginile, apoi scrieți în cerculeț cifra corespunzătoare numărului de silabe:

			
○	○	○	○



## Grupul de litere „GHI”

1. Citiți cuvintele de mai jos și precizați poziția grupului „ghe” în fiecare dintre acestea:

gheară veghe înghețată ghem teighea	ghețar ungher ghemotoc gheb verighetă	dezghețat lighean gheretă ghepard ghețuș
---	---	--

2. Denumiți imaginile! Despărțiți cuvintele în silabe! Formulați propoziții!

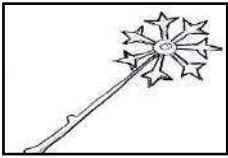
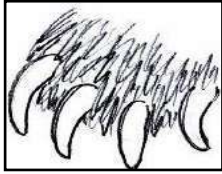
		
1. _____		
2. _____		
3. _____		

3. Completați spațiile libere cu grupul de litere „ghe” în cuvintele de mai jos:

ve - _____	ba - ___-tă	în - _____ț	_____ - te
____a - ră	__ - mo-toc	tej - _____a	un - _____r
____ - pard	An - _____l	_____ - țar	_____ - țuș



### Grupul de litere „GHI”

1. Scrieți în căsuțe câte silabe au cuvintele. Precizați apoi în care silabă este grupul „ghe”:

- |                                   |                                    |                                   |                                  |
|-----------------------------------|------------------------------------|-----------------------------------|----------------------------------|
| <input type="checkbox"/> dulgher  | <input type="checkbox"/> Gherasim  | <input type="checkbox"/> ungher   | <input type="checkbox"/> gheb    |
| <input type="checkbox"/> ghețar   | <input type="checkbox"/> înghesuit | <input type="checkbox"/> Anghel   | <input type="checkbox"/> ghemuit |
| <input type="checkbox"/> Gheorghe | <input type="checkbox"/> ghem      | <input type="checkbox"/> înghețat | <input type="checkbox"/> lighean |

2. Aliniați cuvintele de mai jos, după modelul: gheată – ghetuță

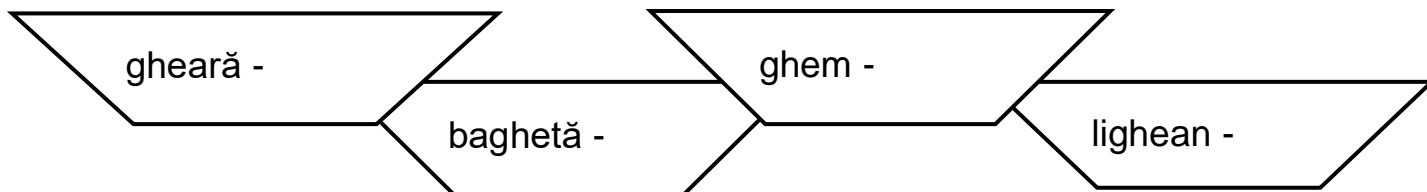

3. Scrieți trei obiecte și trei nume de copii care să conțină grupul „Ghe/ghe”:

4. Separați cuvintele de mai jos și scrieți enunțurile corecte:

a. Gheorgheestedulgher.

--

b. Anghelstăghemuit.

--



## Grupul de litere „GHI”

1. Citiți cuvintele de mai jos și precizați poziția grupului „ghi” în fiecare dintre acestea:

ghidon triunghi unghi înghițită	ghicitor junghi ghiocel sughiță	maghiar ghindă ghid ghiulea
---------------------------------------	---------------------------------------	-----------------------------------

2. Denumiți imaginile! Despărțiți cuvintele în silabe! Formulați propoziții!

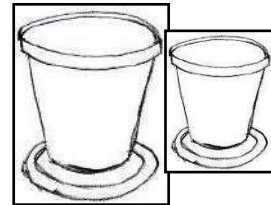
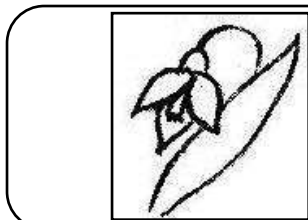

\_\_\_\_\_

\_\_\_\_\_

\_\_\_\_\_

1. \_\_\_\_\_

2. \_\_\_\_\_

3. \_\_\_\_\_

3. Completați spațiile libere cu grupul de litere „ghi” în cuvintele de mai jos:

\_\_\_\_m - pe

un \_\_\_\_\_

\_\_\_\_n - dă

\_\_\_\_u - lea

de - \_\_\_\_ - zat

\_\_\_\_ - ci - tor

ne - \_\_\_\_ob

su- \_\_\_\_ - ță

în - \_\_\_\_ - te

\_\_\_\_ - duș

\_\_\_\_m- bir

ma - \_\_\_\_ ar



## Grupul de litere „GHI”

1. Scrieți în căsuțe câte silabe au cuvintele. Precizați apoi în care silabă este grupul „ghi”:

<input type="checkbox"/> ghiulea	<input type="checkbox"/> neghină	<input type="checkbox"/> unghi	<input type="checkbox"/> ghid
<input type="checkbox"/> ghimpe	<input type="checkbox"/> înghițit	<input type="checkbox"/> ghiduș	<input type="checkbox"/> menghină
<input type="checkbox"/> deghizat	<input type="checkbox"/> ghindă	<input type="checkbox"/> frânghie	<input type="checkbox"/> lighioană

2. Schimbați cuvintele de mai jos, după modelul: ghicitor – ghicitori.

unghie -	ghiulea -
ghiocel -	ghimpe -

3. Scrieți trei obiecte și trei figuri geometrice și două plante care să conțină grupul „ghi”:

<input type="text"/>	<input type="text"/>	<input type="text"/>
<input type="text"/>	<input type="text"/>	<input type="text"/>
<input type="text"/>	<input type="text"/>	

4. Separați cuvintele de mai jos și scrieți enunțurile corecte:

a. Gheorghităareomașinuțăteleghidată.

b. Ghirlandaascundeunghivecicughiocei.





## Grupuri de litere

1. Alegeți cuvintele potrivite din paranteză, pentru a completa propozițiile. Subliniați cuvintele ce conțin grupul „ci”:

- ❖ Narcisa are un inel \_\_\_\_\_.
- ❖ Ciprian citește povestea cu \_\_\_\_\_.
- ❖ Luciana recită o poezie despre \_\_\_\_\_.
- ❖ Maricica poartă o căciulă cu \_\_\_\_\_.

licurici  
ciucuri  
pitici  
strălucitor

2. Completați propozițiile alegând cuvintele potrivite din lista alăturată:

Geta spală .....

gem.

Copiii mănâncă clătite cu .....

legendă.

Gelu are o ..... roșie.

înger.

Geanina visează un .....

geamul.

Angela poartă .....

minge

Eugen citește o .....

mărgele.

3. Completați propozițiile cu cuvinte potrivite. Subliniați cuvintele care conțin grupul de litere „gi” și precizați poziția acestuia în cuvânt:

Angi culege \_\_\_\_\_

macaragiu.

Georgiana are flori \_\_\_\_\_

magician.

Gicu este \_\_\_\_\_

gălăgie.

Sergiu vede un \_\_\_\_\_

inginer.

Colegii mei fac \_\_\_\_\_

fragi.

Vărul meu Virgil e \_\_\_\_\_

gingașe.

4. Alegeți cuvintele potrivite din paranteză pentru a completa propozițiile. Subliniați cuvintele ce conțin grupul „gi”:

- ❖ Iarna ninge cu \_\_\_\_\_ mari.
- ❖ Tu culegi cu Gina \_\_\_\_\_ din pădure.
- ❖ Sergiu și colegii săi citesc despre \_\_\_\_\_.
- ❖ La marginea pădurii sunt \_\_\_\_\_ uscate.

fragi  
magie  
crengi  
fulgi

5. Alegeți cuvintele potrivite din paranteză, pentru a completa propozițiile. Subliniați cuvintele ce conțin grupul „chi”:

- ❖ Ușa este \_\_\_\_\_.
- ❖ Paraschiv a plantat o \_\_\_\_\_.
- ❖ Andreea aprinde un \_\_\_\_\_.
- ❖ Bogdan a participat la un concurs de \_\_\_\_\_.

chibrit  
schi  
răchită  
deschisă

6. Completați propozițiile alegând din lista alăturată cuvintele potrivite:

Anghel mănâncă o .....

Ursul are ..... ascuțite.

Gheorghe desenează un.....

Copiii alunecă pe .....

Mama poartă ..... roșii.

Pisica se joacă cu .....

ghete

ghepard

ghemul

înghețată

gheare

ghețuș



## Utilizarea semnelor de punctuație

1. Alegeți din steluțe semnul de punctuație corespunzător enunțurilor de mai jos din cele două casete:

Ce frumos ninge

Alex pleacă la joacă

Cât este ceasul

Cireșele caisele perele fragii sunt dulci

Bunica întreabă

Vii la mine

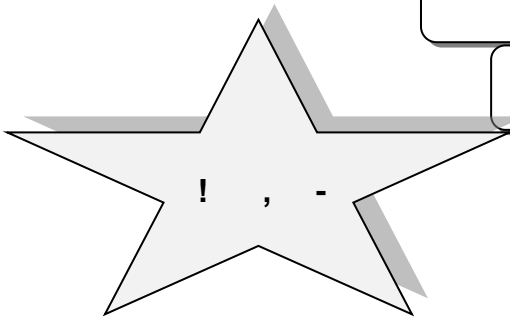
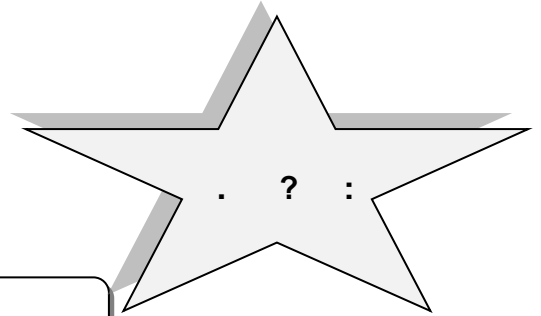

2. Alcătuiți trei propoziții care să exprime o constatare, o întrebare și o rugămintă:

.....

.....

.....

3. Priviți obiectele și scrieți câte o întrebare pentru fiecare dintre acestea:

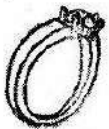

.....?



.....?



.....?



## Utilizarea semnelor de punctuație

### 1. Alegeți ce exprimă fiecare propoziție:

- Alina, vino cu noi!
- Fii atent la școală!
- Te rog să fii atent!
- Vreau o cafea caldă!
- Ce vreme frumoasă!
- Buna dimineața!
- La mulți ani de ziua ta!
- Ai grijă de sănătate!

*mirare*  
*salut*  
*îndemn*  
*poruncă*  
*rugaminte*  
*urare*  
*sfat*  
*strigare*

### 2. Transformați propozițiile următoare în întrebări, apoi în exclamări:

Ai primit cadou frumos.  
Luni plecăm la bunici.  
Nu înțelegeți filmul.

.....  
.....  
.....  
.....  
.....  
.....

.....  
.....  
.....  
.....  
.....  
.....

### 3. Așezați virgulele acolo unde este cazul:

La munte au plecat: Ilinca Anca Cosmin și Daniel. În pădure au văzut: veverițe iepurași arici și o căprioară.

- Anca de ce ai fugit?
- Nu ești atent Cosmin!
- Spuneți copii de ce vă certați?



## Utilizarea semnelor de punctuație

1. Scrieți câte o propoziție care să înceapă cu cuvintele: cine, unde, câți, cum, când, ce. Ce semne de punctuație ați folosit la sfârșitul lor?

Cine .....	Cum .....
Unde .....	Când.....
Câți .....	Ce .....

2. Folosiți următoarele enumerări pentru a alcătui propoziții în care să utilizați semnul două puncte (:):

a) mărul, para, pruna și gutuia;

.....  
.....

b) mașina, trenul, vaporul și avionul;

.....  
.....

c) tricoul, fesul, geaca și șosetele.

.....  
.....

3. Completați propoziția respectând semnul de punctuație pus la sfârșit:

Ce .....!

Deschide .....!

Bună .....!



## Utilizarea semnelor de punctuație

1. Scrieți enunțurile de mai jos în caseta alăturată, folosind linia de dialog acolo unde este cazul. Atenție la alineate!

Ana vine de la școală. Bunico, am luat notă mare la matematică. Sunt cea mai fericită, draga mea!	..... ..... ..... ..... ..... ..... ..... .....	
---	--	--

2. Scrieți un dialog format din două întrebări și două răspunsuri, purtat între o vulpe și un iepure:

.....  
.....  
.....  
.....  
.....  
.....  
.....  
.....

3. Scrieți câte o propoziție cu semnul exclamării pe care ați putea-o rosti:

a) *la întoarcerea din vacanță;*

.....  
.....

b) *la ziua unui prieten;*

.....  
.....

c) *la un concurs sportiv;*

.....  
.....

d) *la intrarea profesorului în clasă.*

.....  
.....



## Utilizarea semnelor de punctuație

1. Scrieți întrebările potrivite pentru următoarele răspunsuri:

\_\_\_\_\_

Adina cântă la pian.

\_\_\_\_\_

De la școală vin copiii.

\_\_\_\_\_

Primăvara înflorește liliacul.

\_\_\_\_\_

Mimi are doi pisoi.

2. Scrieți câte două propoziții în care să folosiți virgula:

- a) între cuvintele unei enumerări;
- b) pentru a separa de restul propoziției cuvântul care exprimă o strigare.

\_\_\_\_\_

\_\_\_\_\_

\_\_\_\_\_

\_\_\_\_\_

\_\_\_\_\_

\_\_\_\_\_

\_\_\_\_\_

\_\_\_\_\_

\_\_\_\_\_

\_\_\_\_\_

3. Continuați enunțurile următoare cu cuvinte și semne de punctuație potrivite:

Anotimpurile anului sunt \_\_\_\_\_

Pleacă \_\_\_\_\_

Încotro \_\_\_\_\_

Ștefan, \_\_\_\_\_

Așteaptă, \_\_\_\_\_



## Structuri consonantice: CONSOANĂ + R + VOCALĂ

1. Găsiți cuvinte care să înceapă cu silaba scrisă în cerculeț și completați petalele florilor.

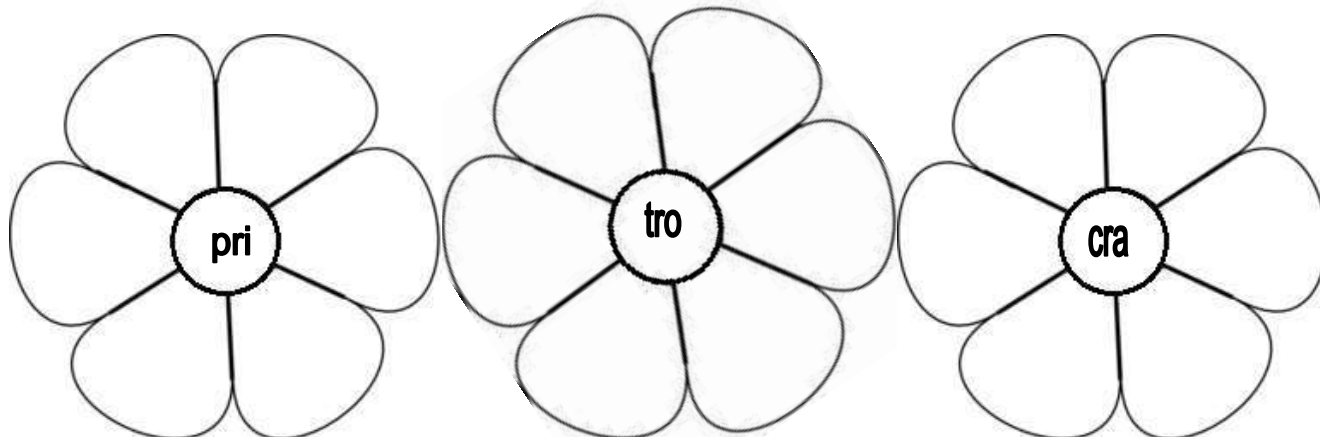

2. Completați cu încă două cuvinte fiecare șir. Alegeți un cuvânt din fiecare șir și alcătuiți propoziții.

po – pom , poliție , \_\_\_\_\_ , \_\_\_\_\_ ,

pro – probă , promisiune , \_\_\_\_\_ , \_\_\_\_\_

te – tei , televizor , \_\_\_\_\_ , \_\_\_\_\_ ,

tre – trei , trece , \_\_\_\_\_ , \_\_\_\_\_ ,

.....

.....

.....

.....

.....

.....

.....

3. Construiți enunțuri cu cuvintele date:

a). un, Tania, cățel, privește, creț.

.....

b). stă, Crina, frumoasă. grădina, în,

.....



c). merge, trenul, cu, Traian, Craiova. Ia,

.....

d). are, ani. Corinei, Fratele, trei,

.....

**4. Citiți cuvintele și scrieți-le în coloana corespunzătoare.**

tare, trage, gratis, copil, gară, garaj, crocodil, graniță, tace, colorat, traduce, traversează, croitor, tata, talie, grabă, codițe, gamă, gata, cronometru, gratis, trapez, corabie

<b>ta</b>	<b>tra</b>	<b>ga</b>	<b>gra</b>	<b>co</b>	<b>cro</b>

**5. Alegeți cuvintele scrise corect și alcătuiți enunțuri cu ele.**

bad	brad	cratiță	catiță	timite	trimite
crab	cab	gupă	grupă	frunză	funză
tup	trup	vreme	veme	dagă	dragă

.....  
.....  
.....  
.....  
.....  
.....  
.....  
.....  
.....  
.....  
.....  
.....  
.....  
.....



## Structuri consonantice: CONSOANĂ + R + VOCALĂ

1. Citiți cuvintele și scrieți-le în cerculețe, conform indicațiilor.

porumb, poliție, rotundă, promite, maro, coroniță, vaporul, reproșează, pronume, poveste, rochie, norocul, aprozar, aproviziona, usturoiul, proiect, aromat, apropiat, zero, epoca, program, nepotul, depozitul, aprobă, mușuroiul

cuvintele care conțin silaba „po”	cuvintele care conțin silaba „pro”	cuvintele care conțin silaba „ro”
--------------------------------------	---------------------------------------	--------------------------------------

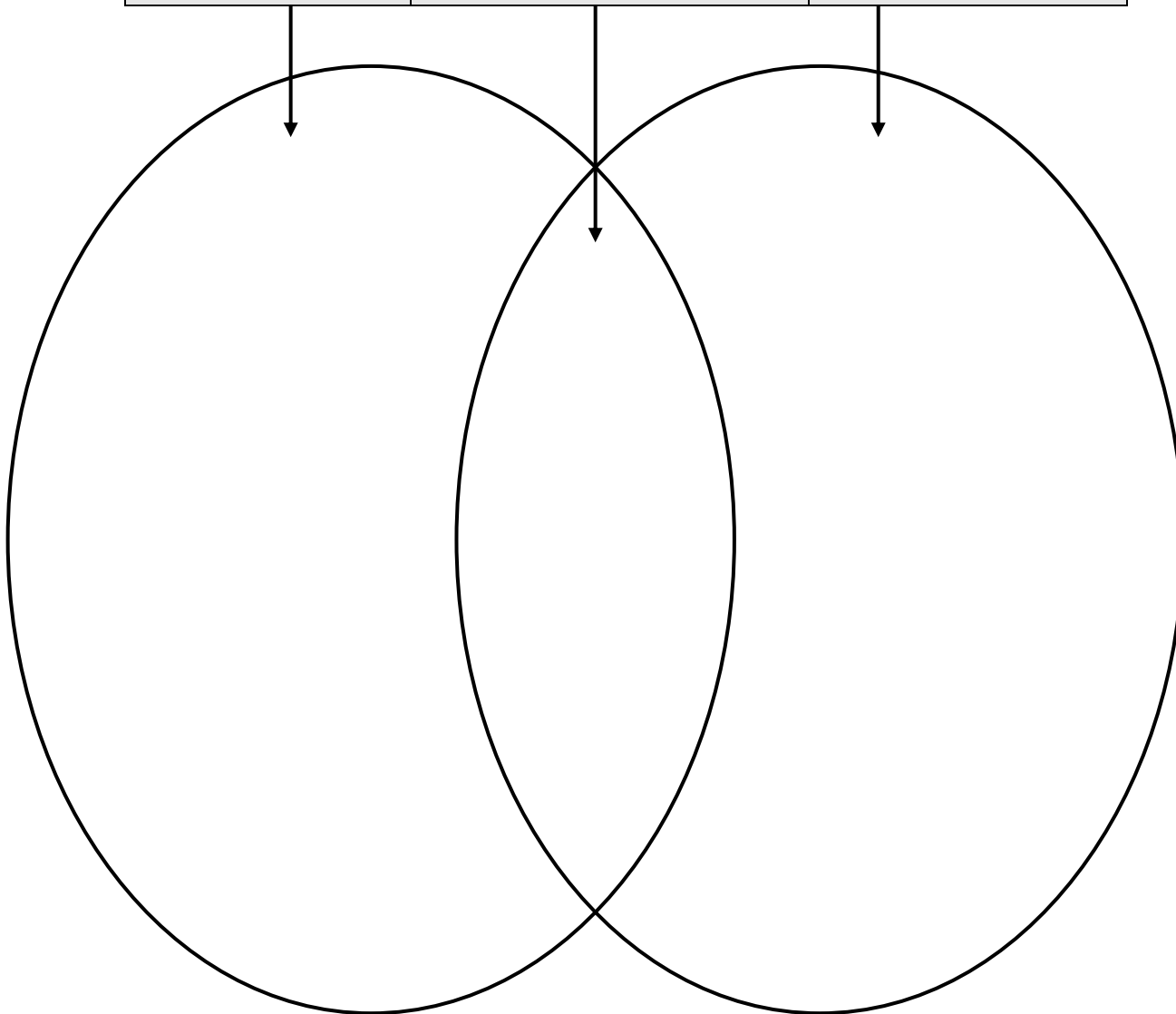

2. Găsiți alte cuvinte care să conțină silaba „po”, silaba „ro” sau silaba „pro” și scrieți-le în cerculețe, conform indicațiilor.



## Structuri consonantice: CONSOANĂ + R + VOCALĂ

1. Citiți cuvintele și scrieți-le în cerculețe conform indicațiilor.

binoclu, zimbri, rimă, cabinet, octombrie, norișor, umbrită, furie, carie, nobilă, fabrică, orbire, dubiță, averile, membri, urările, rubrică, parbrizul, decembrie, aricii, chibritul, aripile, cioburile, brioșă, sabie, ibricul, vorbire, scobitori, vrabie, noiembrie.

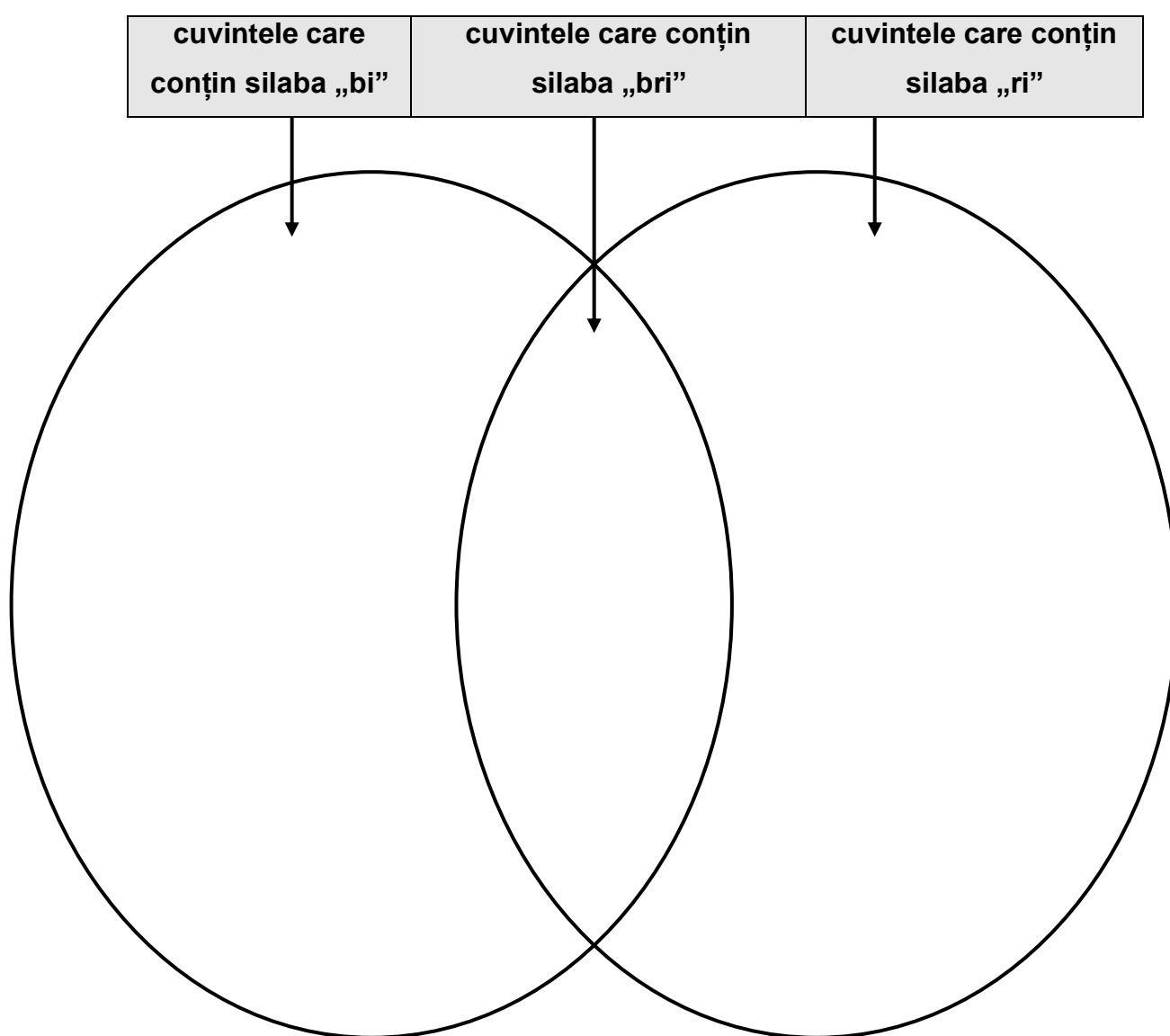

2. Găsiți alte cuvinte care să conțină silaba „bi”, silaba „ri” sau silaba „bri” și scrieți-le în cerculețe conform indicațiilor.



## Structuri consonantice: CONSOANĂ + L + VOCALĂ

1. Scrieți cuvinte care să înceapă cu silaba din cerculeț.

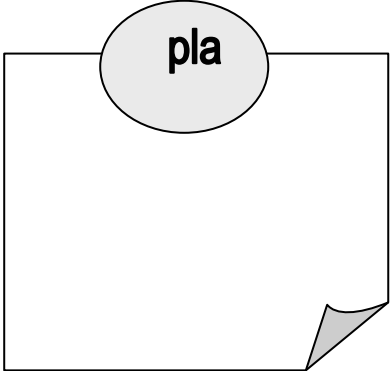
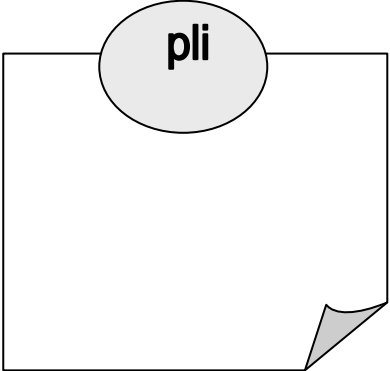
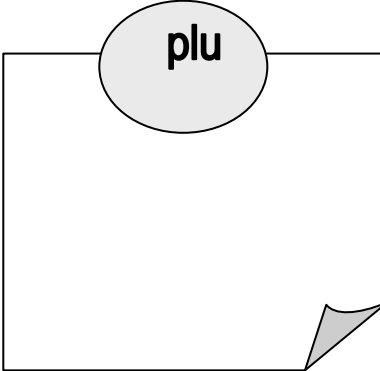
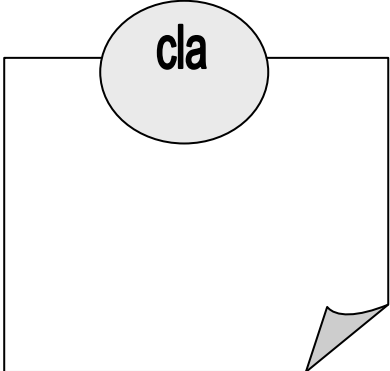
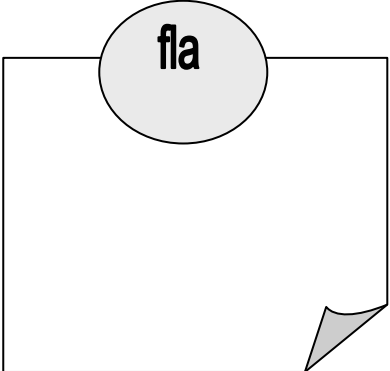
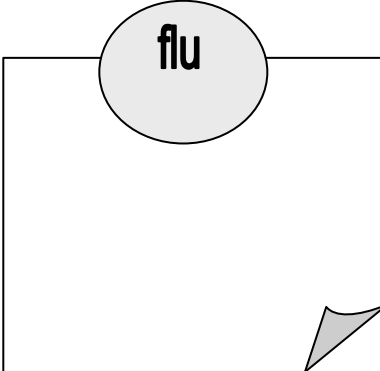
2. Citiți cuvintele. Alegeți două cuvinte din fiecare șir și alcătuiți propoziții.

→ clei , clește , clepsidră

→ plop, plouă, plombă

→ clovn, cloșcă, clopot

→ bloc, blondă, blocaj

.....

.....

.....

.....

.....

.....

.....

.....

.....

.....

**3. Citiți cuvintele și scrieți-le în coloana corespunzătoare.**

glas, gol, cămilă, garaj, glob, clătită, gară, călătorie, clădire, gaz, gorilă, glazură, cărămidă, glonț, clătește, glorie, golf, gladiolă

ga	gla	go	glo	că	clă

**5. Încercuiți cuvintele scrise corect. Alegeți șase dintre cuvintele scrise corect și alcătuiți enunțuri.**

slab	sad
climă	cimă
fori	flori
blană	bană

sufă	sufă
cablu	cabu
tabă	tablă
tablou	tabou

află	afă
apaudă	aplaudă
aplic	apic
obigat	obligat

.....

.....

.....

.....

.....

.....

.....

.....

**6. Mihai a greșit în scrierea cuvintelor. Ajutați-l să le scrie corect.**

Mihai a scris:	Voi scrieți:	Mihai a scris:	Voi scrieți:
fanea		geznă	
obic		gumesc	
pumb		maștină	
supu		fuieră	
coșcă		sujbă	



## Structuri consonantice: CONSOANĂ + L + VOCALĂ

1. Citiți cuvintele și scrieți-le în cerculețe conform indicațiilor.

pedale, apelez, alerg, aplecat, cămile, pulpe, șarpe, operat, umple, eleve, elefant, ghimpe, înduplecă, pletosi, tâmplele, clape, completează, telefon, rupe, încape, despletește, alege, multiple, gălețile, clape, oile, echipe, perie.

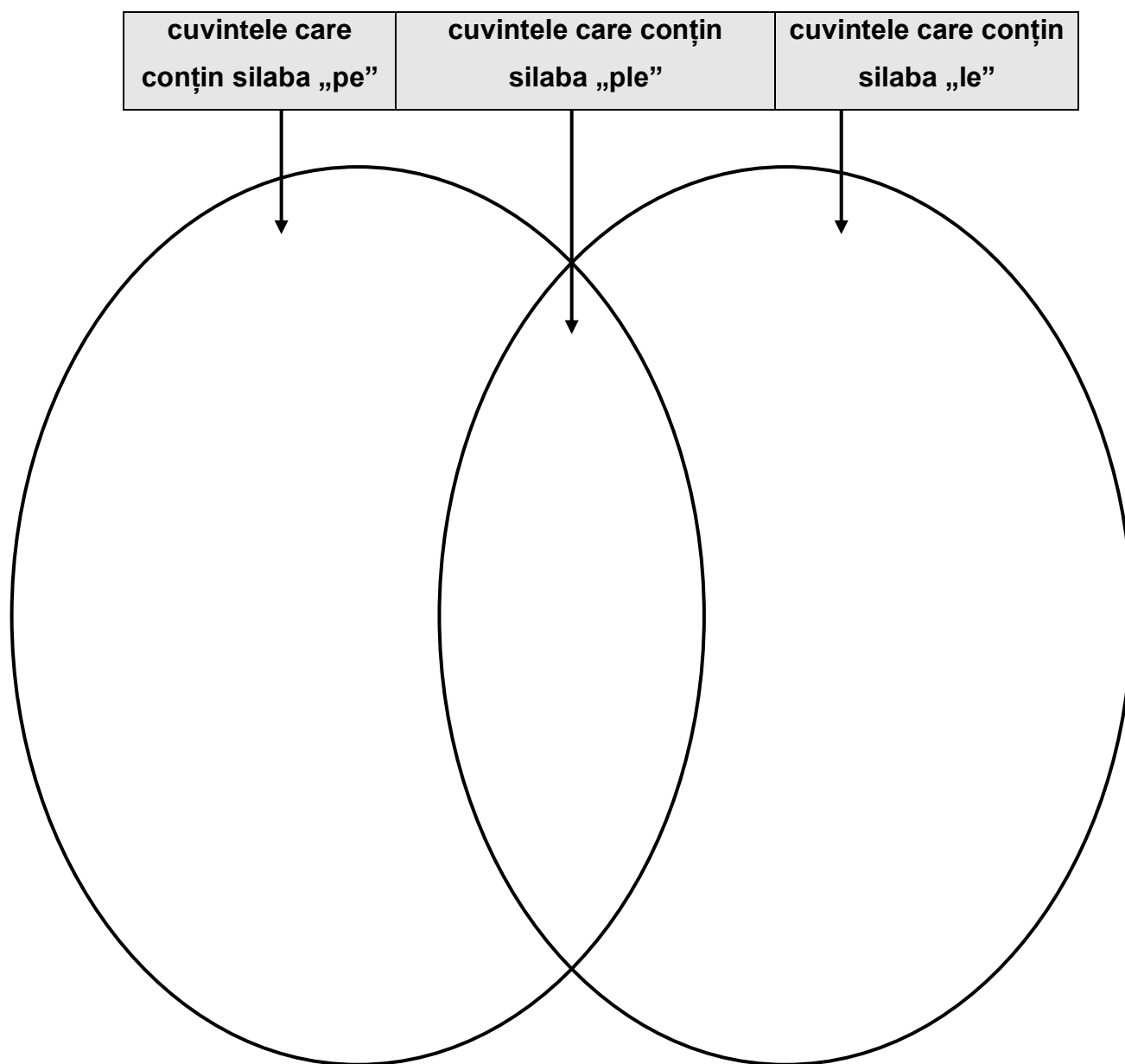

2. Găsiți alte cuvinte care să conțină silaba „pe”, silaba „le” sau silaba „ple” și scrieți-le în cerculețe, conform indicațiilor.



## Despărțirea în silabe

1. Despărțiți în silabe, înlocuiți prima silabă, apoi scrieți cuvântul nou format:

*Exemplu:* merge = mer - ge → șter - ge = șterge  
 casă = \_\_\_\_\_ - \_\_\_\_\_  
 bilă = \_\_\_\_\_ - \_\_\_\_\_  
 ladă = \_\_\_\_\_ - \_\_\_\_\_  
 moare = \_\_\_\_\_ - \_\_\_\_\_  
 parte = \_\_\_\_\_ - \_\_\_\_\_  
 varză = \_\_\_\_\_ - \_\_\_\_\_

2. Ordonăți silabele și scrieți cuvintele obținute:

un, sca .....  
 si, pi, că .....  
 mă, pro, ble .....  
 pur, luș, ce .....  
 țuș, ră, că .....  
 re, tu, flu .....

3. Colorați forma corectă a cuvintelor despărțite în silabe:

	cu-șcă		pers-o-naj
cușcă	cuș-că	personaj	perso-naj
	cu-ș-că		per-so-naj
<hr/>			
	păs-ă-re-le		me-ș-ter
păsărele	păsă-re-le	meșter	meș-ter
	pă-să-re-le		me-șter



## Despărțirea în silabe

1. Formați cuvinte cu silabele culese de pe petalele florilor și scrieți-le pe spațiul dat:

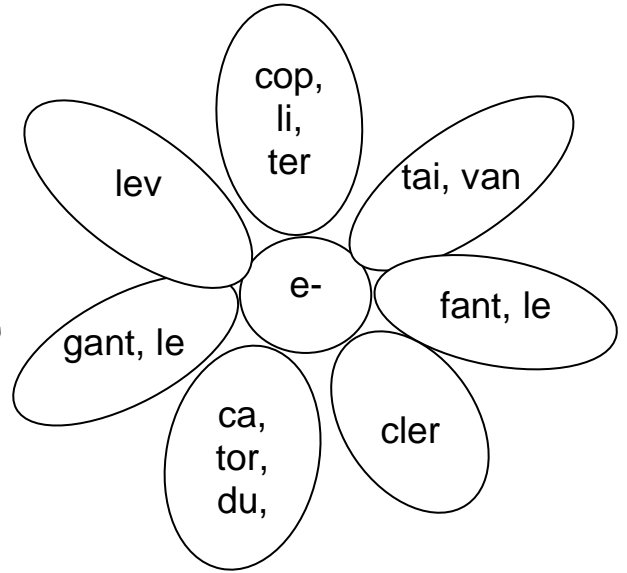
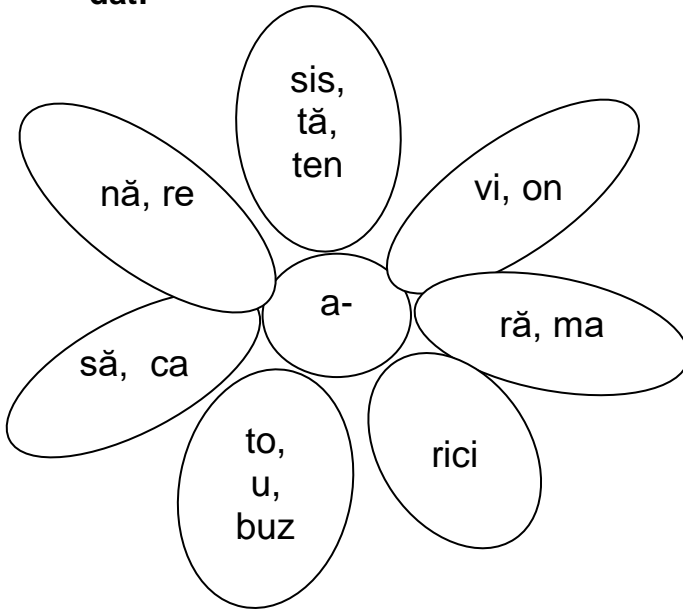

.....  
.....  
.....  
.....  
.....  
.....  
.....

2. Identificați cât mai multe cuvinte care să înceapă cu aceeași silabă:

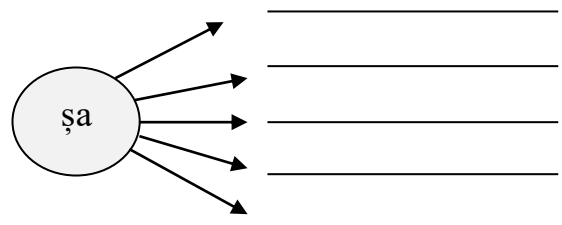
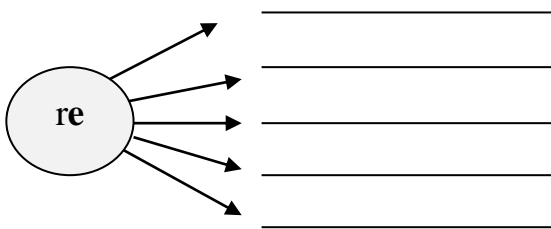

3. Scrieți în stelute numărul de silabe al fiecărui cuvânt:

*cana, broasca, macara, capac, acasă, camion, bunica*







**Cuvinte care conțin un „i”, doi de „i” (ii), trei de „i” (iii)**

1. Scoateți pe coloane cuvintele care conțin un „i”, doi de „i” (ii), trei de „i” (iii) din propozițiile de mai jos.

Copiii au văzut norii cenușii și au alergat spre casă.

Doi căței rodeau niște papuci albaștri.

Papucii erau frumoși, chiar dacă erau vechi.

Gustoșii cartofi îmi făceau poftă.

Fluturii zglobii zburau pe lângă roșiile flori.

Muncitorii plantau niște copaci.

un „i”	doi de „i” (ii)	trei de „i” (iii)

2. Modificați forma cuvântului pentru a avea o silabă în plus, după modelul dat:

*raci*      *ra-cii*

melci      \_\_\_\_\_

mici      \_\_\_\_\_

arici      *a-ri-cii*

gândaci      \_\_\_\_\_

țărani      \_\_\_\_\_

maci      \_\_\_\_\_

saci      \_\_\_\_\_

miei      \_\_\_\_\_

copaci      \_\_\_\_\_

cocori      \_\_\_\_\_

zidari      \_\_\_\_\_

5. Comparați, transformați și completați:

a).

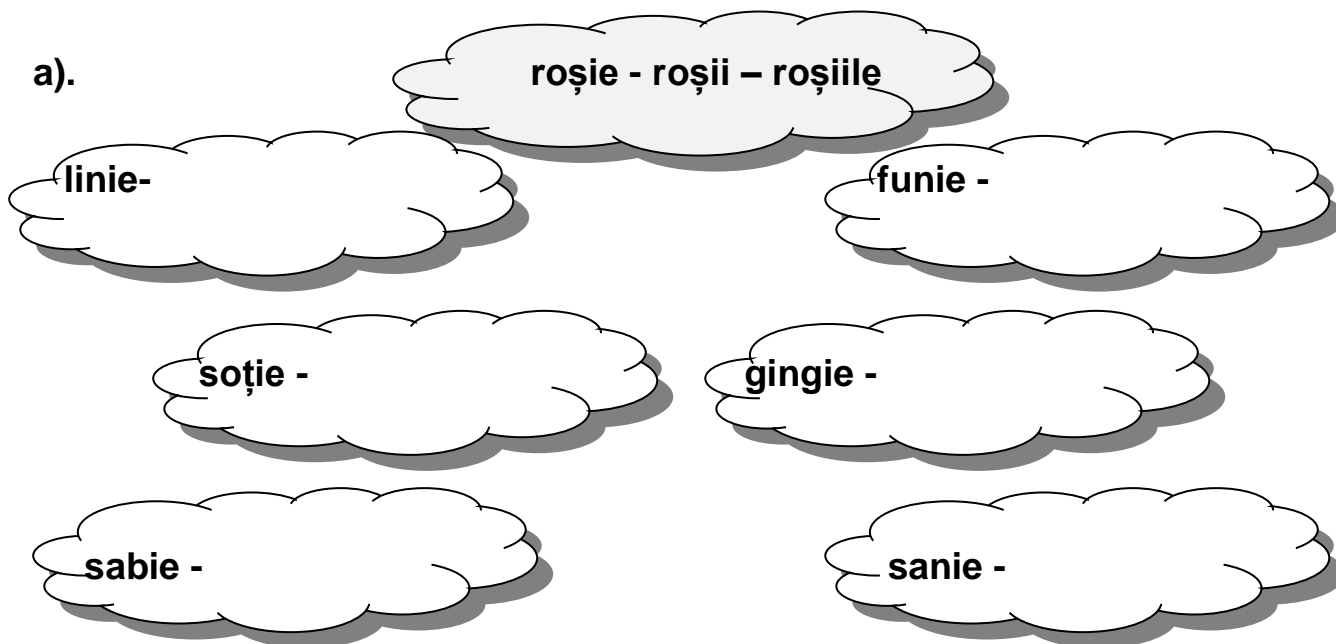

b.)

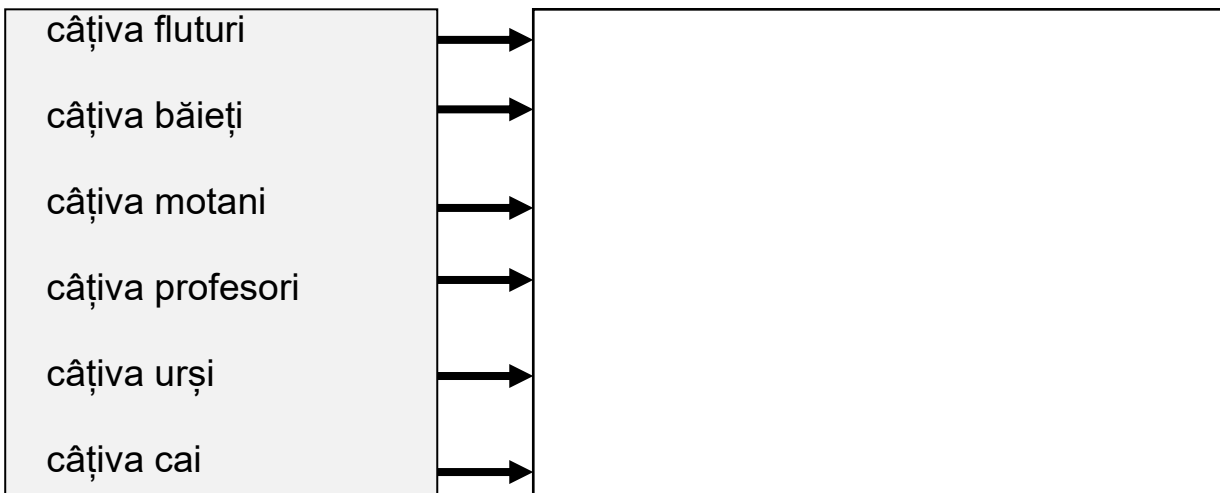

c).

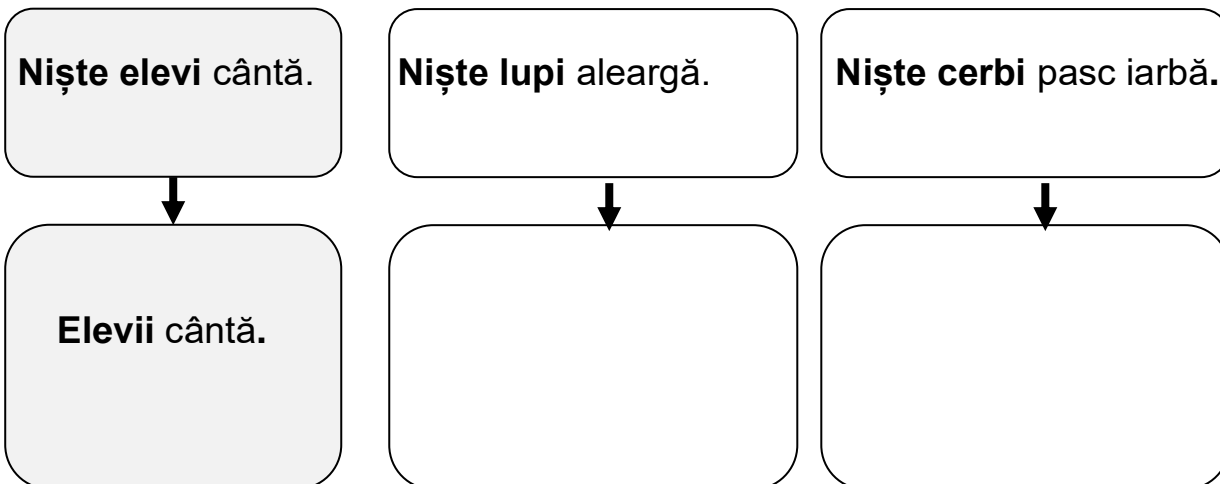

d).

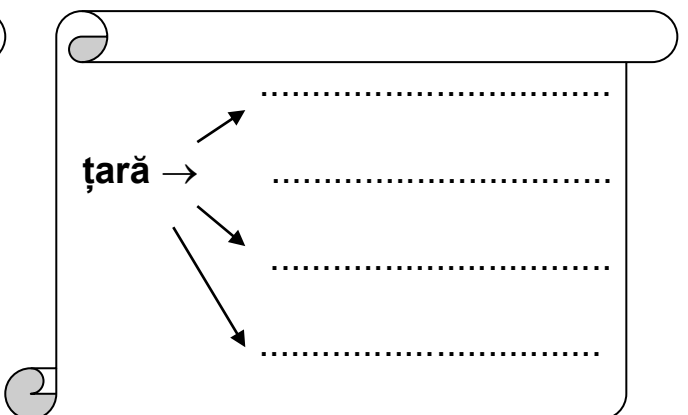
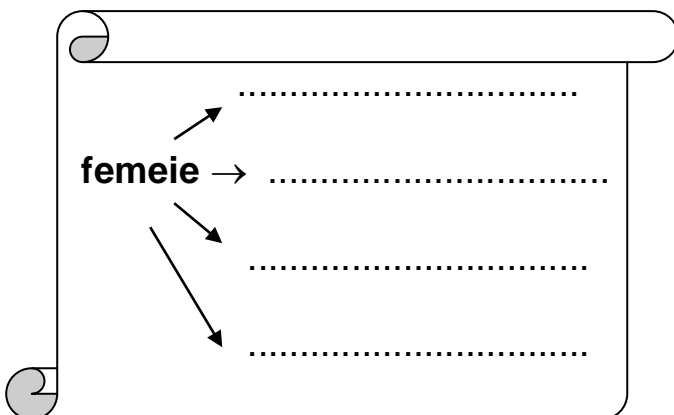
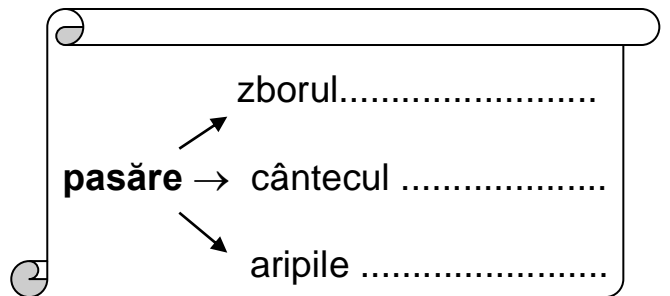
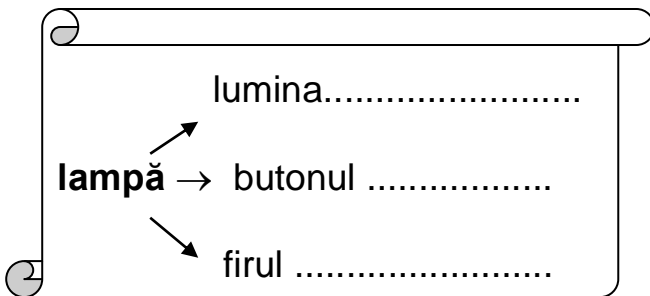
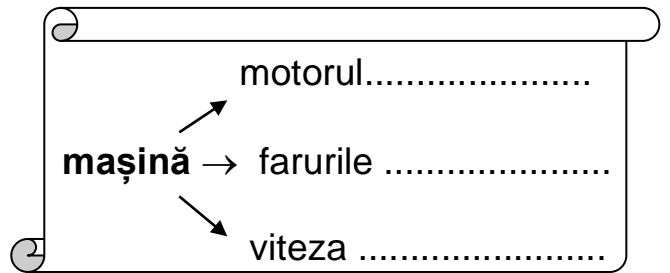
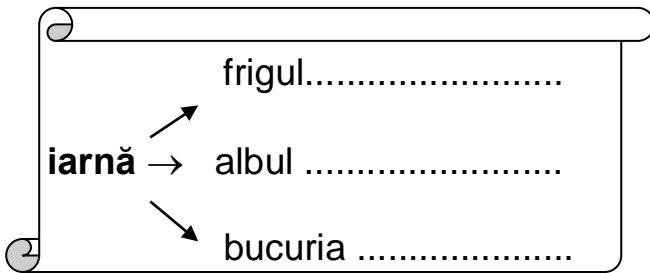
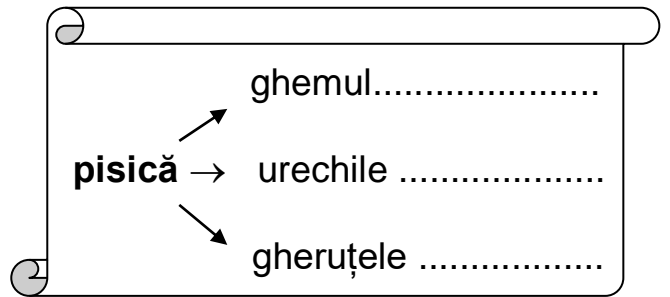
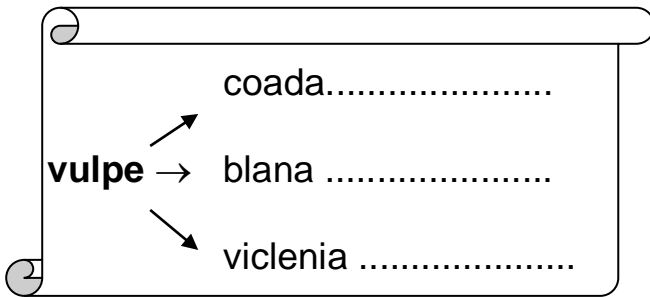
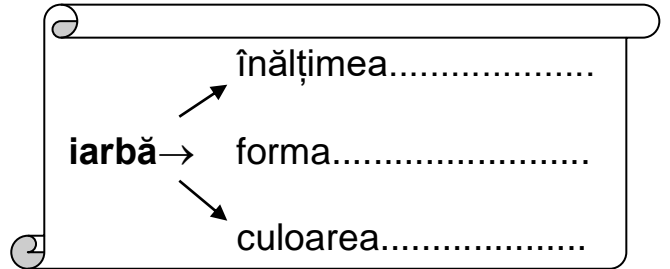
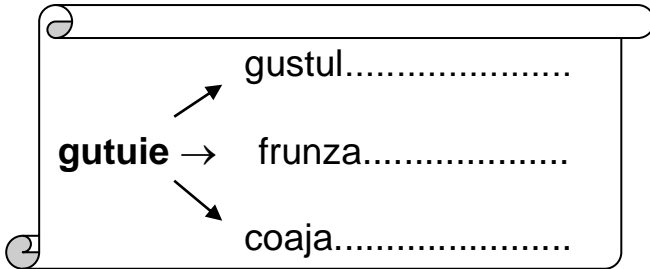
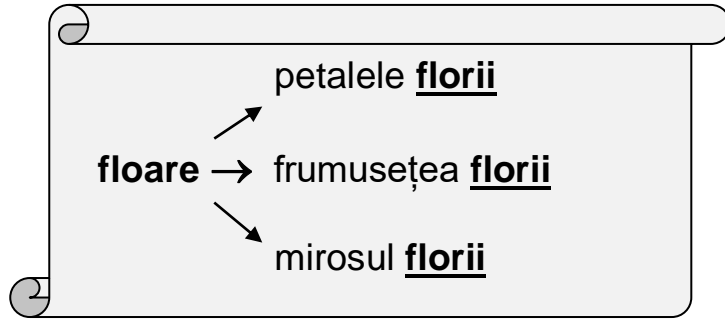



**„m” înainte de „b” și „p”**

**1. Notați în coloana potrivită cuvintele din text care conțin „m” înainte de „b” și „p”. Alegeți 4 cuvinte și alcătuiți enunțuri.**

Miruna s-a îmbrăcat cu rochița cea nouă și a plecat la plimbare. În curte o aștepta nerăbdător câinele Bombonel. Împreună au mers spre păduricea din vale. Acolo s-au jucat, au alergat și s-au bucurat de căldura soarelui. La întoarcere, Miruna s-a oprit la magazin și a cumpărat câteva bomboane împachetate într-un ambalaj multicolor.

„m” înainte de „b”	„m” înainte de „p”

.....

.....

.....

.....

.....

.....

.....

**2. Scrieți cuvintele care denumesc următoarele imagini:**



.....

.....

.....

3. Uniți silabele de pe etichete pentru a forma cuvinte. Alegeți 4 cuvinte și alcătuiți enunțuri.

lam	bă		zâm	par
um	bru		scum	bet
bom	blă		lim	pă
mem	pă		com	bă

.....

.....

.....

.....

.....

.....

.....

4. Completați cuvintele folosind litera „M” sau litera „N”:

TI \_ P  
GÂ \_ D  
CÂ \_ P  
VÂ \_ T  
TU \_ D  
SCU \_ P  
SCU \_ D

Î \_ PACĂ  
Î \_ PINGE  
Î \_ TINDE  
Î \_ BINĂ  
Î \_ TOARCE  
Î \_ PIEDICĂ  
Î \_ GUST

LI \_ PEDE  
LI \_ GURĂ  
TRO \_ PĂ  
PU \_ TE  
CA \_ PION  
TI \_ BRU  
FU \_ DĂ

5. Selectați, din lista de mai jos, cuvintele care conțin „m” înainte de „b” și „p” și alcătuiți cu enunțuri.

vinde, porumbel, sâmbătă, cuprinde, porumb, cântec, pantă, împachetează

.....

.....

.....

.....

.....

.....

.....



**Cuvinte care conțin literele „î” și „â”**

1. Notați în coloana cuvintele care conțin litera „î” și pe altă coloană cele care conțin litera „â”. Alegeți 4 cuvinte și alcătuiți enunțuri.

Irinei îi place să cânte. Părinții au descoperit că are talent muzical la vârsta de patru ani. S-au gândit căpotrivită ar fi bine să o ducă la un profesor de muzică care să o învețe cântece frumoase. Irina a început să fie din ce în ce mai bună. A învățat să cânte și la pian. Să o ascuți e o încântare!

„î”	„â”

.....

.....

.....

.....

.....

.....

.....

.....

.....

.....

2. Scrieți cuvintele care denumesc următoarele imagini:



.....

.....

.....

3. Uniți silabele de pe etichete pentru a forma cuvinte. Alegeți 4 cuvinte și alcătuiți enunțuri.

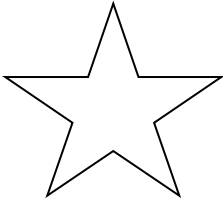
stân	ge		în	de
în	mă		lâ	part
plân	cet		îm	tind
râ	ga		râ	nă

.....

.....

.....

.....

.....

.....

.....

4. Completați cuvintele folosind litera „Î” sau litera „Â”:

_ MBINĂ	BL _ NDĂ	G _ NDAC
S _ RMĂ	_ NCARCĂ	_ NFIGE
V _ NT	_ NCAPE	M _ NCARE
_ MPĂCARE	S _ MBĂTĂ	_ NGUST

5. Completați enunțurile cu cuvinte care să conțină litera „s” sau litera „z”:

Am .....să ridic o cutie mare.  
 .....este gustoasă.  
 Când Alina.....toată lumea o ascultă  
 .....nu merg la școală  
 Maria.....ușa.  
 Pisica.....un șoricel.



## Cuvinte care conțin literele „î” și „â”

1. Citiți cuvintele și scrieți-le în cerculețe, conform indicațiilor.

râu, lângă, încerc, îngână, plânge, râde, înțep, gât, îngâmfat, vânt, scândură, închis, rândunică, bârnă, încât, mângâie, închei, încâlcit, sâmbure, încurcă, mânz, înfrânt, găză, sfârșit, mâner, scânteie, încântat, rășniță, bâzâie, pânză.

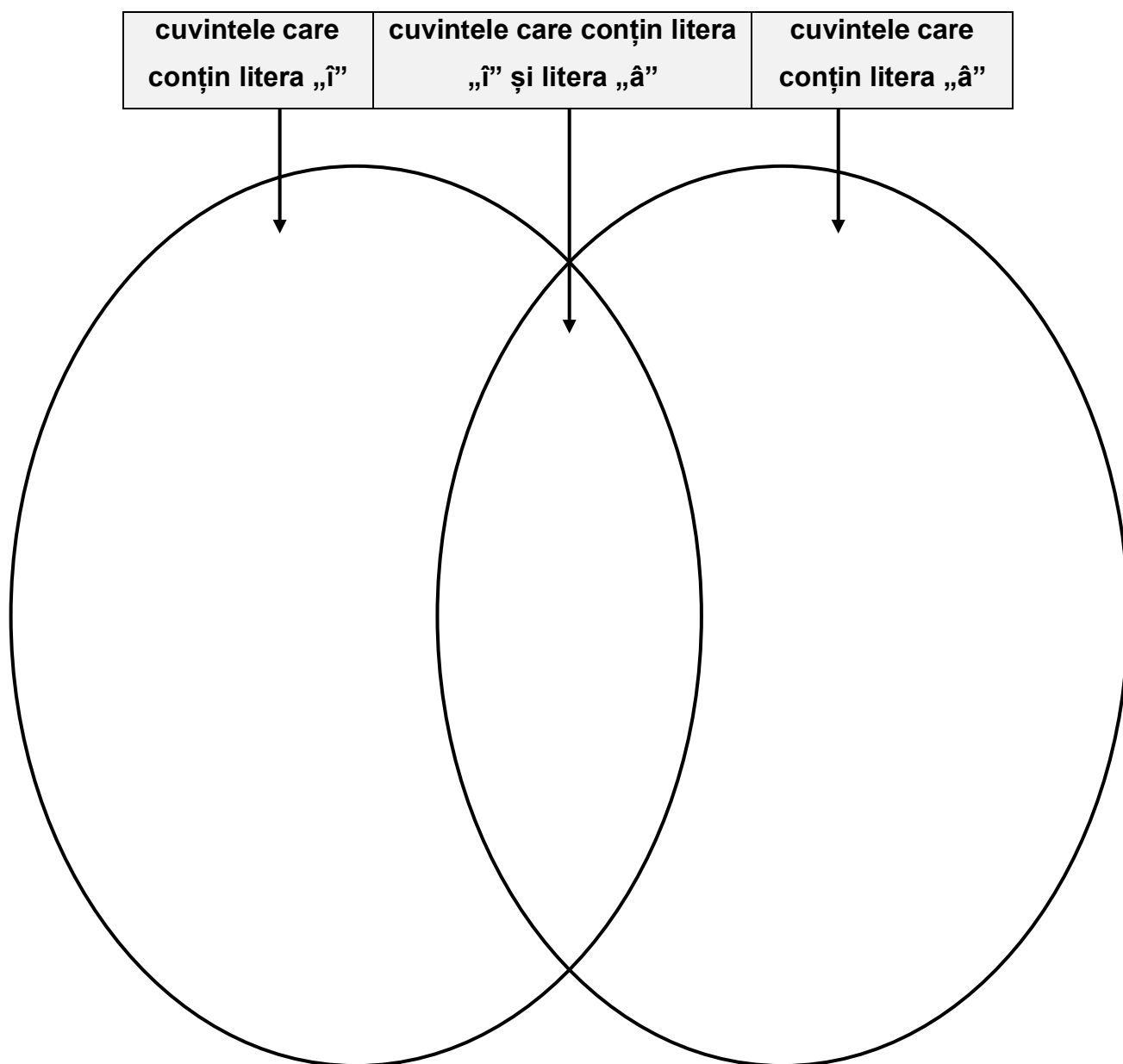

2. Găsiți alte cuvinte care să conțină litera „î” sau litera „â” și scrieți-le în cerculețe, conform indicațiilor.





## Cuvinte care conțin litera „x”

1. Citiți cuvintele. Ce sunete auziți când pronunțați sunetul „x”? Completați în tabel.

explicație, exemplu, axa, pix, excursie, box, există, examen, excavator, exact

„x” pronunțat „cs”	„x” pronunțat „gz”

2. Despărțiți în silabe cuvintele date. Alegeți patru cuvinte și alcătuiți enunțuri.

xilofon .....

claxon .....

Felix .....

xerox .....

saxofon .....

exagerat .....

explozie .....

text .....

toxic .....

fix .....

explică .....

exercițiu .....

.....

.....

.....

.....

.....

.....

.....

3. Scrieți trei nume de personă care conțin litera „x”:

.....

4. Citiți textul. Transcrieți cuvintele care conțin litera „x”. Alegeți trei cuvinte și alcătuiți enunțuri.

Maxim se pregătește să plece în excursie la munte. Și-a cumpărat un rucsac albastru în care a pus o mulțime de lucruri, inclusiv un mic xilofon. Mama i-a explicat că trebuie să aleagă doar obiectele strict necesare. Maxim a susținut că nu a exagerat atunci când a făcut alegerea lucrurilor și că rucsacul este ticsit cu exact ceea ce îi trebuie.

.....  
.....  
.....  
.....  
.....  
.....  
.....  
.....  
.....  
.....

5. Uniți silabele de pe etichete pentru a forma cuvinte. Alegeți patru cuvinte și alcătuiți enunțuri.

Me	xi	ta	xact
com	lex	ex	te
ta	xic	e	xă
A	plex	tex	clus

.....  
.....  
.....  
.....  
.....  
.....



## Scrierea corectă a cuvintelor sa / s-a

1. Citiți propozițiile de mai jos. Cum s-au scris cuvintele subliniate? Transcrieți propozițiile înlocuind pe *sa* cu unul din cuvintele (*a*) *lui* sau *a* (*ei*).

Anca s-a îmbrăcat cu rochița roșie. Rochița sa este foarte frumoasă.

Mircea s-a bucurat de cartea primită. Cartea sa este interesantă.

Ramona s-a jucat cu păpușa. Păpușa sa are părul lung.

Marin s-a așezat la masă. Masa sa este rotundă.

.....

.....

.....

.....

.....

.....

2. Completați cu exemple potrivite.

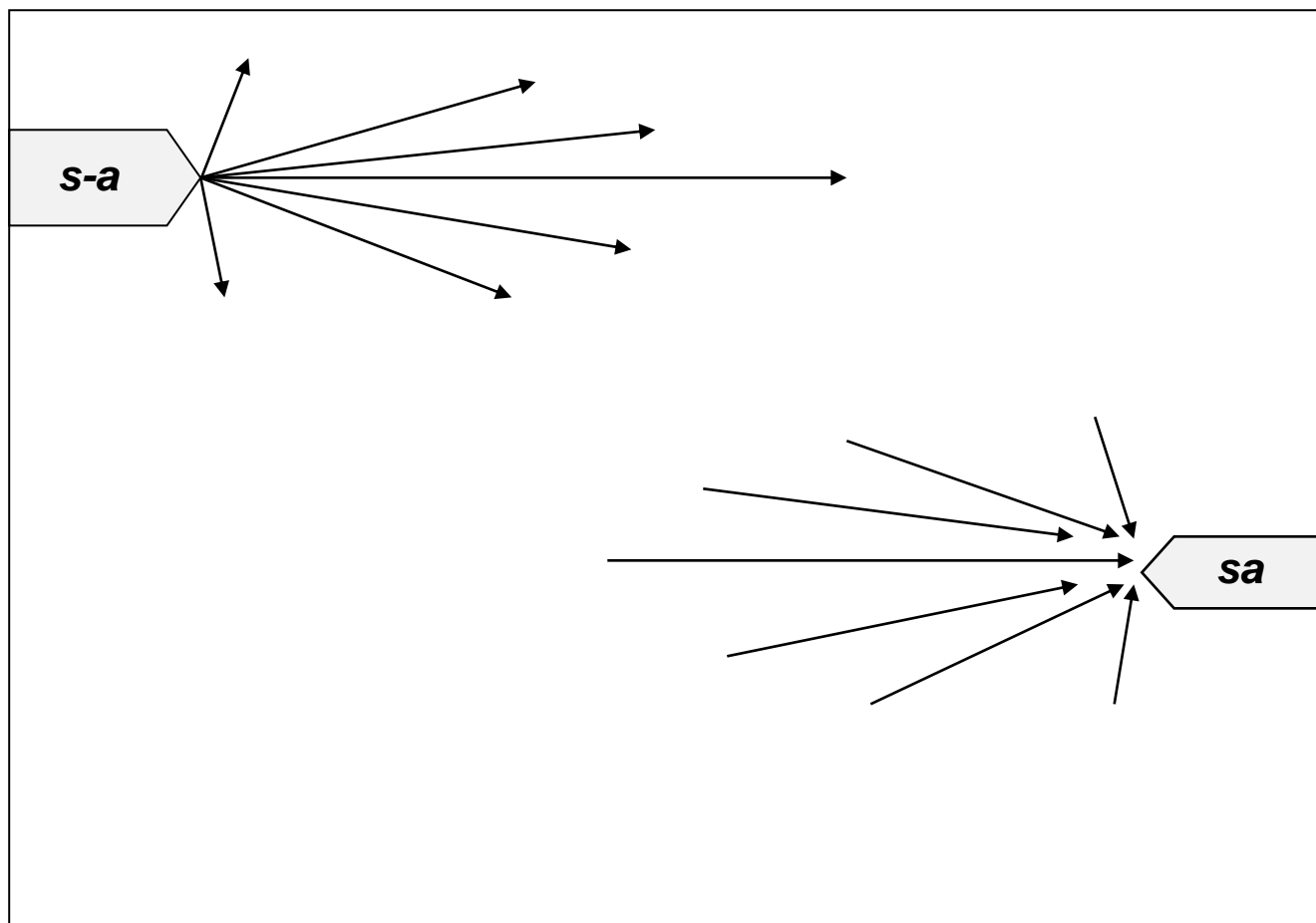

### 3. Transformați propozițiile după model:

AZI	IERI
Ramona se uită la televizor.	Ramona s-a uitat la televizor.
Bunica se plimbă prin parc.	
Gina se duce la școală.	
Pisica se ascunde în cutie.	
Ionuț se grăbește.	
Mioara se suie în avion.	
Alex se apropie de pisicuță.	

### 4. Formulați enunțuri în care să folosiți cuvintele: sa / s-a.

.....

.....

.....

.....

.....

.....

.....

.....

### 5. Completează propozițiile cu unul dintre cuvintele: sa/s-a.

Ina.....dus la magazin.  
Andrei merge la bunica.....  
El.....bucurat de nota primită.  
Floarea .....ofilit.  
Mașina.....este albă.

Veverița.....urcat în copac.  
Paharul.....spart.  
Cravata.....este în dulap.  
Mărul.....copt.  
Bunica.....vine în vizită.



## Scrierea corectă a cuvintelor sa / s-a

### 1. Completați cu forma corectă „sa” / „s-a”:

Ion ..... întâlnit cu Gicu la concursul de șah.  
..... dus la bunica ..... să ducă un pachet cu mâncare.  
Mioara ..... bucurat să o vadă pe prietena .....  
Mătușa ..... a pregătită prăjitura ..... preferată.

### 2. Încercuiți forma corectă:

Pavel s-a / sa urcat în pod cu scara.  
Luciana a strâns jucăriile din camera s-a / sa.  
Urletul lupului s-a / sa auzit în toată pădurea.  
Miruna a găsit un creion roșu pe banca sa / s-a.

### 3. Continuați după modelul din chenare, cu încă 4 exemple corecte:

floarea <u>sa</u>	<u>s-</u> a plimbat
cartea <u>sa</u>	<u>s-a</u> amestecat
-	-
-	-
-	-

### 4. Dați câte două exemple de propoziții în care să utilizați „sa” și „s-a” :

.....

.....

.....

.....

.....

.....

.....



## Scrierea corectă a cuvintelor sa / s-a

### 1. Alegeți varianta corectă și completați propozițiile cu „sa” sau „s-a”:

Ioana privește către mătușa \_\_\_\_.

Mihai \_\_\_\_ gândit să-i facă un cadou.

În fața \_\_\_\_ se întindea un covor de frunze.

\_\_\_\_\_ plimbat singur prin pădure.

\_\_\_\_\_ întors din excursie cu piciorul rupt.

### 2. Tăiați, cu o linie oblică, varianta greșită:

Eugen 

s-a
sa

 dus în camera 

s-a
sa

 .

În geanta 

s-
sa

 au încăput toate cărțile.

Elena 

s-a
sa

 întâlnit cu prietena 

s-a
sa

 în parc.

Narcisa 

s-a
sa

 bucurat pentru reușita lor.

### 3. Citiți, comparați și continuați exemplele:

Mama **sa** a pregătit desertul ei preferat.

Mama **s-a** plimbat prin poiana înflorită.

Vioara **sa** \_\_\_\_\_ .

Vioara **s-a** \_\_\_\_\_ .

Prietena **s-a** \_\_\_\_\_ .

Prietena **sa** \_\_\_\_\_ .

Coronița **sa** \_\_\_\_\_ .

Coronița **s-a** \_\_\_\_\_ .



## Scrierea corectă a cuvintelor sau/ s-au

### 1. Colorați doar bulina din dreptul ortogramei care are înțeles de „ori”

Copiii s-au dus pe dealul din spatele casei. Au luat cu ei pe Azorel său o pisică. S-au întâlnit cu vecinul Marinică. El le-a oferit o plăcintă cu mere său cu bostan. Nu știau pe care să o aleagă. Ambele sunt delicioase, dar băieții s-au înecat cu o bucată de plăcintă. Fetele au strigat său au început să fugă după ajutor. Era mare zarvă.

### 2. Completați spațiile libere cu forma corectă a ortogramei „sau” ori „s-au”:

- mergem \_\_\_ stăm
- \_\_\_\_\_ apropiat de noi
- plăcintă cu mere \_\_\_\_\_ cu dulceață
- cărți \_\_\_\_\_ jucării

- mașinuțe \_\_\_ mingiuțe
- role \_\_\_\_\_ patine
- fetele \_\_\_ dus la librărie
- copiii \_\_\_\_\_ urcat în copac
- norii \_\_\_\_\_ risipit

### 3. Încercuiți forma corectă a ortogramei „sau” ori „s-au”:

Ioana învață o poezie de Mihai Eminescu	s-au sau	Tudor Arghezi.
Nepoții	s-au sau	obișnuit cu regulile bunicilor.
Ei	s-au sau	hotărât să plece la Bicaș la Bușteni?
Părinții ei	s-au sau	bucurat când a venit din excursie.



## Scrierea corectă a cuvintelor sau/ s-au

1. Continuați după modelul din chenare, cu încă 4 exemple:

<ul style="list-style-type: none"><li>• sania <u>sau</u> patinele</li><li>•</li><li>•</li><li>•</li><li>•</li></ul>	<ul style="list-style-type: none"><li>• <u>s - au</u> plimbat</li><li>•</li><li>•</li><li>•</li><li>•</li></ul>
---	---

2. Încercuiți varianta corectă a ortogramelor, pentru a completa propozițiile:

- Elena și Mioara s-au / sau întâlnit la sala de sport.
- Bunicii au ales bomboane s-au / sau jucării pentru nepoți.
- Fie vânt s-au / sau ninsoare, noi plecăm în excursie.
- Ei s-au / sau întors din excursie cu multe cadouri.
- Ina vorbea cu mama ei când s-au / sau răsturnat

3. Transformați după model:

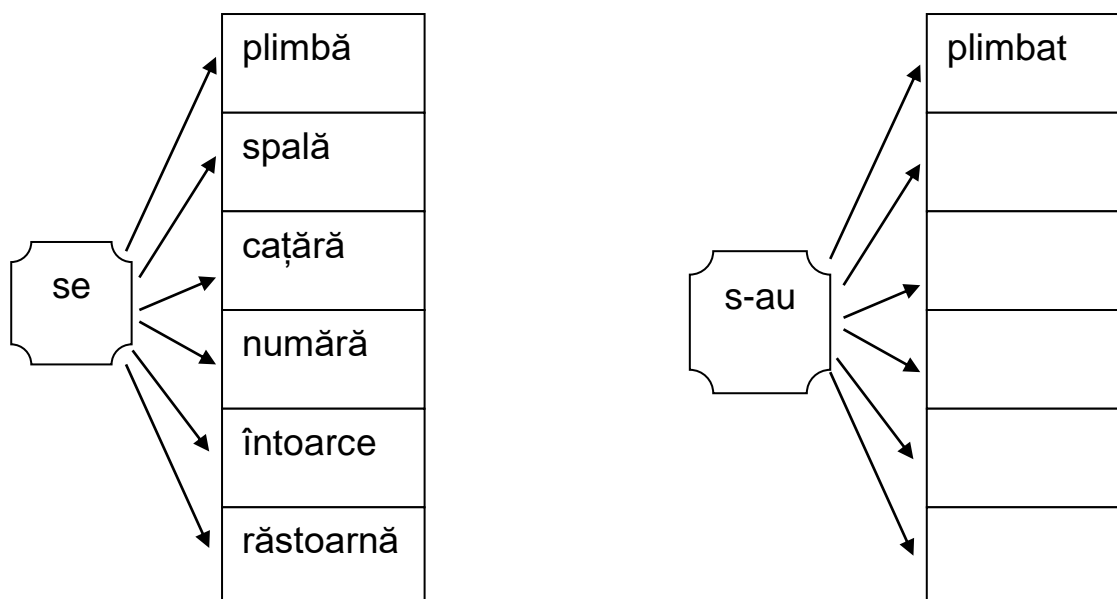





## Scrierea corectă a cuvintelor într-o/ într-un

### 1. Transformați după model:

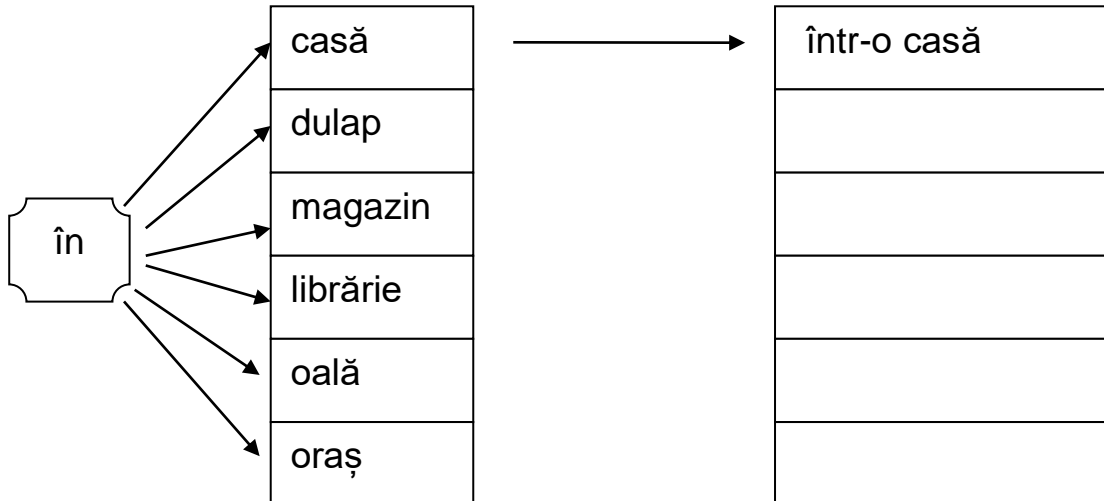

### 2. Completați propozițiile cu forma corectă a cuvintelor „într-o”, „într-un”:

- Mircea vinde reviste ..... chioșc de la colțul străzii.
- ..... zi am vizitat Muzeul de Științe ale Naturii.
- Prietenii lui se întâlnesc ..... librărie.
- Mioara pune cartea .....dulap de pe hol.
- Vom merge la București ..... zi.
- ..... școală din Bușteni se întâmplă lucruri minunate.

### 3. Alcătuiți patru enunțuri în care să folosiți cuvintele „într-o”, „într-un”:

.....

.....

.....

.....

.....

.....

.....

.....

.....

.....

.....



## Scrierea corectă a cuvintelor dintr-o / dintr-un

### 1. Transformă după model:

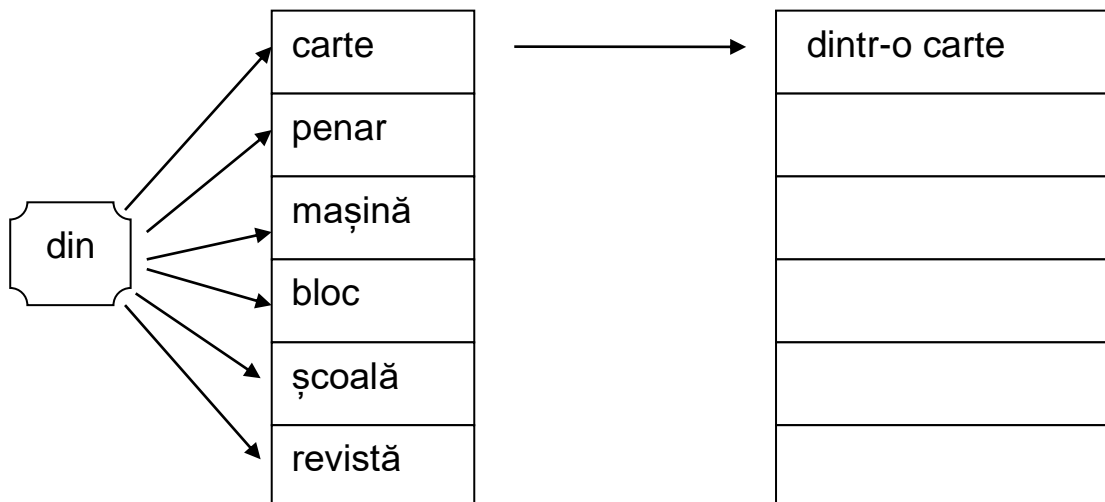

### 2. Completați propozițiile cu forma corectă a cuvintelor „dintr-o”, „dintr-un”:

- Vasile răstoarnă nisip ..... basculantă.
- Magicianul scoate iepurașul ..... pălărie.
- ..... pod a ieșit, în fugă, un șoricel.
- Ioana a scăpat, ..... buzunar, o batistă roz.
- ..... tufiș ieșea un năsuc de căprioară.
- Sunetele se auzeau ..... trompetă.

### 3. Alcătuiți patru enunțuri în care să folosiți cuvintele „dintr-o”, „dintr-un”:

.....

.....

.....

.....

.....

.....

.....

.....

.....

.....

.....

.....

.....

.....

.....

.....

.....

.....

.....

.....

.....

.....



## Utilizarea limbajului convențional în exprimarea unor idei

1. Realizați în chenarul de mai jos portretul anotimpului preferat, folosind creioane colorate sau carioci.

2. Scrieți 5 propoziții despre anotimpul desenat.

.....

.....

.....

.....

.....

.....

.....

.....

.....

.....

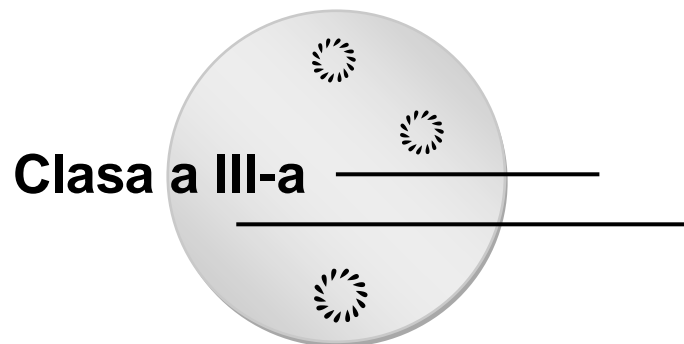

Competența generală

**1. RECEPTAREA DE MESAJE ORALE  
ÎN DIVERSE CONTEXTE DE COMUNICARE**

Competențe specifice

1.1. Extragerea unor informații de detaliu dintr-un text informativ sau literar accesibil

---

---

1.2. Deducerea sensului unui cuvânt prin raportare la mesajul audiat în contexte de comunicare familiare

---

---

1.3. Sesizarea unor regularități ale limbii prin raportare la mesaje audiate

---

---

1.4. Manifestarea curiozității față de diverse tipuri de mesaje în contexte familiare

---

---

1.5. Manifestarea unei atitudini deschise față de comunicare în condițiile neînțelegerii mesajului audiat



## Completarea unor tabele/organizatori grafici cu informații din texte

### 1. Citiți cu atenție textul:

#### ***Măgarul și gura lumii***

Demult, un om avea un măgar și se hotărî să îl vîndă la târg.

Pe drum întîlni niște oameni hazlii, care începură să rîdă:

- Uitați-vă la țăranul ăsta fără minte! Merge cu fiu-său pe jos, iar măgarul, gras și voinic, nu are nicio povară.

Înciudat de vorbele drumeților, omul îi strigă băiatului să încalece măgarul.

Mai încolo, întîlni două femei clevetitoare. Una porni să certe băiatul din spinarea măgarului:

- Tiii, măi băiete! Nu ți-e rușine? Taică-tu merge pe jos și tu lenevești pe măgar? Dă-te jos, puturosule!

Rușinat, feciorul sări de pe măgar, pe care îl încălecă taică-său, luându-se după gura femeilor.

După o vreme întîlni alți călători, care spuneau așa:

- Ia priviți-l pe căciular, cum stă pe măgar! Sărmanul băiat trudește pe jos și el odihnește pe dobitoc.

Omul, supărat de aceste vorbe, îi spuse băiatului să încalece și el. Cum mergeau ei călare pe bietul măgar, iată că apare un târgoveț, căruia nu-i tace gura:

- Bine, țărane, nu ți-e milă de animal? Și nu ți-e rușine? Vai de el dacă a ajuns pe mâna stăpînului cel rău!

Atunci omul și-a adus aminte de învățăturile bătrânești:

La toată lumea nu poți să îi fii pe plac!

*(adaptare după poveste populară)*

### 1. Încercuiți varianta corectă:

- **Ce animal avea omul?**

- A. un cal;
- B. un măgar;
- C. un bou.

- **Ce dorea omul să facă cu animalul?**

- A.** să îl păstreze;
- B.** să îl vândă;
- C.** să îl împrumute.

- **Cu cine s-a întâlnit omul, pe drum?**

- A.** cu doi copii și cu doi bătrâni;
- B.** cu niște oameni hazlii, două femei, alți călători, un târgoveț;
- C.** cu nevasta lui și primarul satului.

- **Cum a reacționat omul când a auzit reproșul oamenilor cu care s-a întâlnit?**

- A.** nu i-a ascultat și și-a văzut de drum;
- B.** a încercat să le facă, de fiecare dată, pe plac, făcând ceea ce au spus ei că e mai bine;
- C.** s-a certat și s-a luat la bătaie cu oamenii;
- D.** a abandonat animalul.

- **Ce a înțeles omul până la urmă?**

- A.** că e bine să ascuți pe toată lumea;
- B.** că la toată lumea nu poți să îi fii pe plac;
- C.** că mai bine nu vinde măgarul.

- 2. Identificați, în text, ce i-a spus femeia, băiatului. Scrieți pe spațiul dat:**

.....

.....

.....

.....

.....

.....

.....

.....

.....

.....

**3. Identificați, în text, ce i-au spus acei oameni hazlii, omului care avea măgarul. Scrieți pe spațiul dat:**

.....  
.....  
.....  
.....  
.....  
.....

**4. Identificați în text ce i-a spus târgovețul, omului. Scrieți pe spațiul dat:**

.....  
.....  
.....  
.....  
.....  
.....

**5. Identificați în text ce i-a spus omul, băiatului. Scrieți pe spațiul dat:**

.....  
.....  
.....  
.....  
.....  
.....

**6. Cum credeți că ar fi trebuit să procedeze omul?**

.....  
.....  
.....  
.....  
.....  
.....  
.....  
.....  
.....  
.....  
.....  
.....  
.....  
.....  
.....  
.....  
.....  
.....  
.....  
.....  
.....



## Folosirea unor tehnici prin încercare și eroare pentru a descoperi semnificația cuvintelor

1. Alegeți din coloana din dreapta cuvântul potrivit pentru a marca sensul cuvântului subliniat din propoziție. Scrieți în casete literele corespunzătoare.

- |  |                          |                    |
|--|--------------------------|--------------------|
| a) Am luat <u>masa</u> în oraș.                                  | <input type="checkbox"/> | mulțime            |
| b) <u>Masa</u> din bucătărie e mare.                             | <input type="checkbox"/> | ospăț/mâncare      |
| c) <u>Masa</u> de oameni din fața bisericii, a început să cânte. | <input type="checkbox"/> | obiect de mobilier |

2. Transcrieți textul folosind cuvintele din paranteză pentru a înlocui cuvântul a luat :

Ioana a luat cea mai frumoasă rochie și a mers la ziua prietenei ei, Maria. I - a luat cadou un joc. Maria a luat cu încântare cadoul de la Ioana. S-au așezat pe jos și au început să joace jocul. Mama Mariei a luat jocul de jos și l-a pus pe masă, apoi a invitat copiii să mănânce câte o felie de tort.

(a ridicat, a îmbrăcat, a primit, a cumpărat)

.....

.....

.....

.....

.....

.....

.....

.....

.....

3. Scrieți cuvinte cu același înțeles pentru:

inteligent .....	cinstit .....	dificil .....
a cunoaște .....	prețios .....	real .....
amic .....	mereu .....	a izbuti .....

4. Uniți cuvintele cu înțeles asemănător:

pom	steag	dulap	bucuros	delicat	harnic
drapel	șifonier	copac	vesel	muncitor	gingaș



**5. Uniți cuvintele cu înțeles opus:**

aproape	vesel	harnic	rapid	scump	curat
încet	departe	trist	ieftin	murdar	leneș

**6. Citiți textul, apoi înlocuiți cuvintele subliniate cu altele cu înțeles opus. Citiți din nou textul modificat.**

Este vară/ ..... . Păsările călătoare au venit/ ..... Afară este cald/ ..... . Copacii sunt înfrunziți/ ..... . Ziua este foarte lungă/ ..... . Oamenii sunt îmbrăcați foarte subțire/ ..... . Cerul e senin/ ..... . Elevii sunt în vacanță/ ..... . Au teme puține/ ..... . Așteptă cu nerăbdare sosirea iernii/ .....

**7. Scrieți cuvinte care arată ființe / obiecte mai mici :**

fată	-	fetiță	inimă	.....	pisică	.....
clopot	.....		băiat	.....	copac	.....
lumină	.....		prăjitură	.....	pâine	.....
casă	.....		carte	.....	haină	.....
copil	.....		floare	.....	papuc	.....
plug	.....		câine	.....	iepure	.....

**8. Completați propozițiile cu cuvinte potrivite :**

În pădure trăiesc : ....., ....., .....  
În grădina de legume sunt : ....., ....., .....  
Pe fructieră sunt așezate : ....., ....., .....  
În ghiozdan elevul are : ....., ....., .....  
La Grădina Zoologică sunt : ....., ....., .....  
Au plecat în țările calde : ....., ....., .....  
În dulapul de la bucătărie sunt : ....., ....., .....  
În clasa mea am văzut....., ....., .....  
Bucătarul are nevoie de....., ....., .....



## Observarea unor mărci specifice

### 1. Scrieți forma de plural a următoarelor substantive:

inimă- ..... copil- ..... om- .....  
copac- ..... ciocolată- ..... suc- .....  
fată- ..... carte- ..... lună- .....  
nor- ..... șarpe- ..... avion- .....

### 2. Puneți substantivele din paranteze la numărul solicitat de context:

(Școlarul) au dat test la matematică. ....  
(Stilourile) a căzut din penar. ....  
(Floarea) au răsărit pe câmpii. ....  
Au apărut primii (fulg) de nea. ....  
Au început să cadă (frunza) din copaci. ....  
Ioana și-a cumpărat două (rochie). ....

### 3. Tăiați cu o linie forma incorectă:

Maria i-a dat lui Dănuț/Dănuțului o bomboană.  
Eșarfa aceasta este a lui Irina/ a Irinei.  
Îmi place desenul lui Marian/ Marianului.  
Vreau o prăjitură de a lui mama/de a mamei.  
Rochia lui Crina/Crinei e frumoasă.  
Cureaua aceasta este a băiatului/ a lui băiatul.

### 4. Modificați forma substantivelor: *masă, pictură, școală, zăpadă, tort, mâncare*, urmând modelul dat.

*Model: fată, fete, fetele, fetelor.*

.....  
.....  
.....  
.....  
.....  
.....  
.....  
.....  
.....  
.....

**5. Completați cu substantive potrivite:**

..... merg la școală.  
..... merge la film.  
..... au petale roșii.  
..... alunecă pe derdeluș.

**6. Transformați substantivele, după model:**

Vulpe- vulpoi	urs- ursoaică
Găină- .....	leu- .....
Rață- .....	tigru- .....
Oaie- .....	șarpe- .....
Capră- .....	porc- .....
Pisică- .....	cal- .....

**7. Grupați în tabel următoarele substantive, după cum se numără: băiat, scaun, fată, floare, copil, coș, os, inimă, vas, copac, elev, școală.**

un - doi	o - două	un - două

**8. Formați substantive de la următoarele cuvinte:**

*Model: greu - greutate*

înalt→ .....	curajos→ .....
fricos→ .....	leneș→ .....
cald→ .....	rece→ .....
gras→ .....	mare→ .....

**9. Alcătuiți propoziții cu expresiile: iarnă grea, copaci înfrunziți.**

.....  
.....  
.....  
.....



## Realizarea unor desene / scheme pentru a ilustra înțelegerea textului

### 1. Citiți cu atenție textul:

#### **Adevărata comoară**

Într-o primăvară, un om bătrân, când era gata să moară, își chemă fiii în jurul patului și le vorbi astfel:

- Copii, vă las moștenire casa, împreună cu via și livada. Este tot ce am. Dar să știți că în grădina noastră se află o comoară neprețuită. Săpați ca s-o găsiți.
- În ce loc e comoara, tată? au întrebat feciorii.
- Săpați voi peste tot și-o veți afla, dragii mei! răspunse bunul lor tată, dându-și de îndată duhul.

După înmormântare, fiii au început să sape curioși ba într-o parte, ba în alta, până când au săpat toată via și toată livada, însă nu au găsit nicio comoară. Au fost supărați un timp, apoi au uitat de comoară.

Toamna însă, fiii au observat că via lor avea struguri de trei ori mai mulți decât altădată. O răscoliseră de primăvara până toamna cu săpatul și așa o îngrijiseră ca niciodată. Erau foarte mulțumiți de rezultatul muncii lor.

- Știți care-i comoara de care vorbea tatăl vostru, copii? îi întrebă mama, gustând din mustul dulce.
- Care, mamă? Unde e? Noi am răscolit de multe ori pământul și nu am găsit nicio comoară.
- Tatăl vostru vorbea despre o altfel de comoară, despre comoara pe care tocmai ați găsit-o. **Munca este adevărata comoară!**

*(adaptare după o poveste populară)*

### 2. Realizați câte un desen reprezentativ pentru fiecare enunț:

- Toamna via și livada erau pline de rod.

- **Fiii au săpat toată via și toată livada.**

- **Bătrânul a chemat fiii la el să le spună ceva.**

- **Fiii erau mulțumiți de rezultatul muncii lor.**

**3. Ordonează enunțurile într-o succesiune logică:**

Fiii au săpat grădina, căutând comoara.

Toamna au observat că via era mult mai bogată față de alți ani.

Atunci au înțeles că munca e adevărata comoară.

Bătrânul a chemat fiii la el înainte să moară.



## Solicitarea unei explicații

1. Alcătuiți enunțuri utilizând cuvintele: ștafetă, rampă, biban, graur.  
 Dacă nu știți ce înseamnă un cuvânt, puteți solicita explicații.

.....

.....

.....

.....

.....

.....

.....

.....

2. Descoperiți cuvintele ale căror litere au fost așezate în ordine inversă:

răm	.....	cas	.....	ăros	.....
cof	.....	sav	.....	eras	.....
ielu	.....	uodac	.....	narăț	.....
vele	.....	ășam	.....	darb	.....

3. Alcătuiți propoziții legate prin înțeles, utilizând imaginile date. Scrieți și un titlu potrivit:



.....

.....

.....

.....

.....

.....

.....

.....

.....

.....

**4. Uniți următoarele explicații cu cuvintele pe care le reprezintă:**

- Persoană care practică magia; vrăjitor
- Ființă care provine din afara spațiului terestru
- Aparat de zbor propulsat la distanțe foarte mari de
- Culoare aflată între albastru și violet
- Conducător; personalitate dominantă a unui grup
- Care se supără, se înfurie ușor

- indigo
- extraterestru
- rachetă
- irascibil
- lider
- magician

**5. Corectați greșelile din propozițiile următoare:**









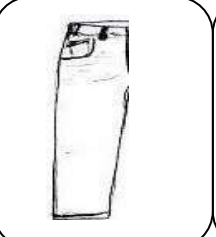
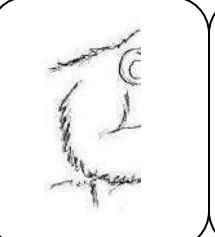

Elevi ierau în curtea școlii. ....

Soldați erau vitejii și neînfricații în luptă. ....

Dorința poporului român era să fi liber. ....

Copii din clasa a întâia au ânvățat să scrie corect și fromos. ....

**6. Găsiți jumătățile și scrieți denumirea corespunzătoare:**

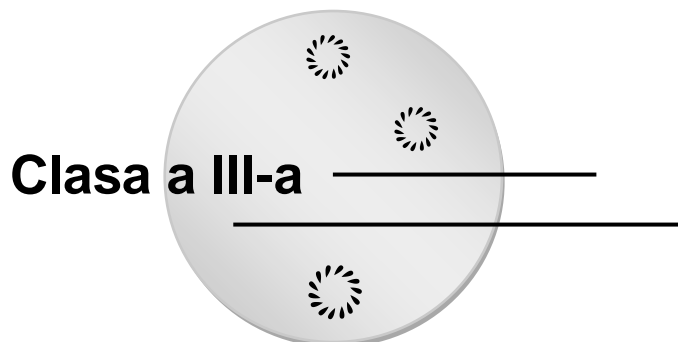

**Competența generală**

**2. EXPRIMAREA DE MESAJE ORALE ÎN DIVERSE SITUAȚII DE  
COMUNICARE**

**Competențe specifice**

**2.1. Descrierea unui obiect/ unei ființe din universul apropiat pe baza unui plan simplu**

---

---

**2.2. Povestirea unei întâmplări cunoscute pe baza unui suport adecvat din partea profesorului**

---

---

**2.3. Prezentarea unei activități realizate individual sau în grup**

---

---

**2.4. Participarea la interacțiuni pentru găsirea de soluții la probleme**

---

---

**2.5. Adaptarea vorbirii la diferite situații de comunicare în funcție de partenerul de dialog**







## Descrierea unui obiect / ființe

1. Denumiți obiectele din imagini și găsiți câte trei însușiri pentru fiecare.

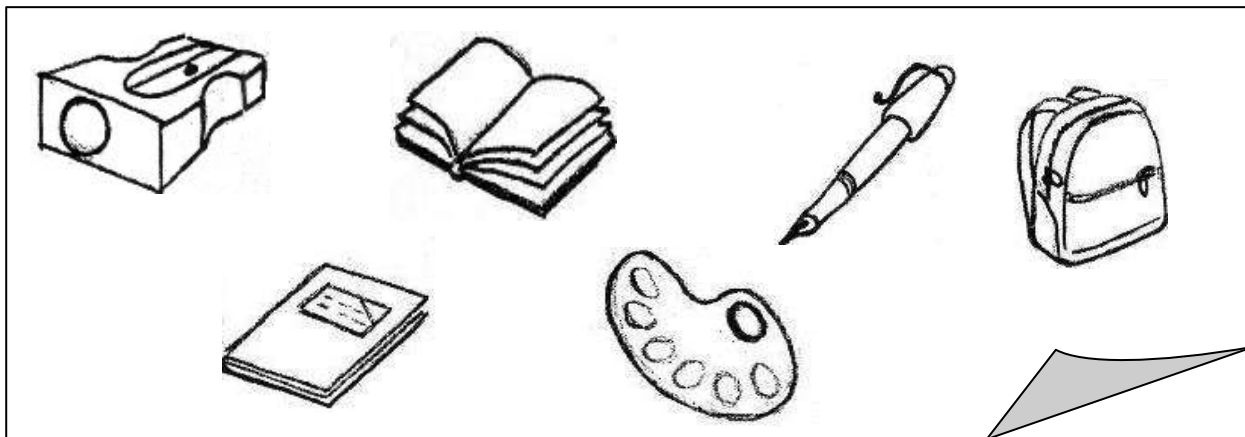

2. Imaginați-vă o conversație între ghiozdan și rechizitele școlare, incluzând descrierea acestora, utilitatea lor.

3. Realizați descrierea colegului de bancă (trăsături fizice și morale) împreună cu acesta, după ce ați aflat, în prealabil, ce sport preferă, ce mâncare, ce filme îi plac, cum își petrece timpul liber etc.

.....

.....

.....

.....

.....

.....

.....

.....

4. Desenați-vă colegul de bancă!



## Povestirea unei întâmplări

1. Priviți imaginea și alcătuiți cinci propoziții pe baza ei.

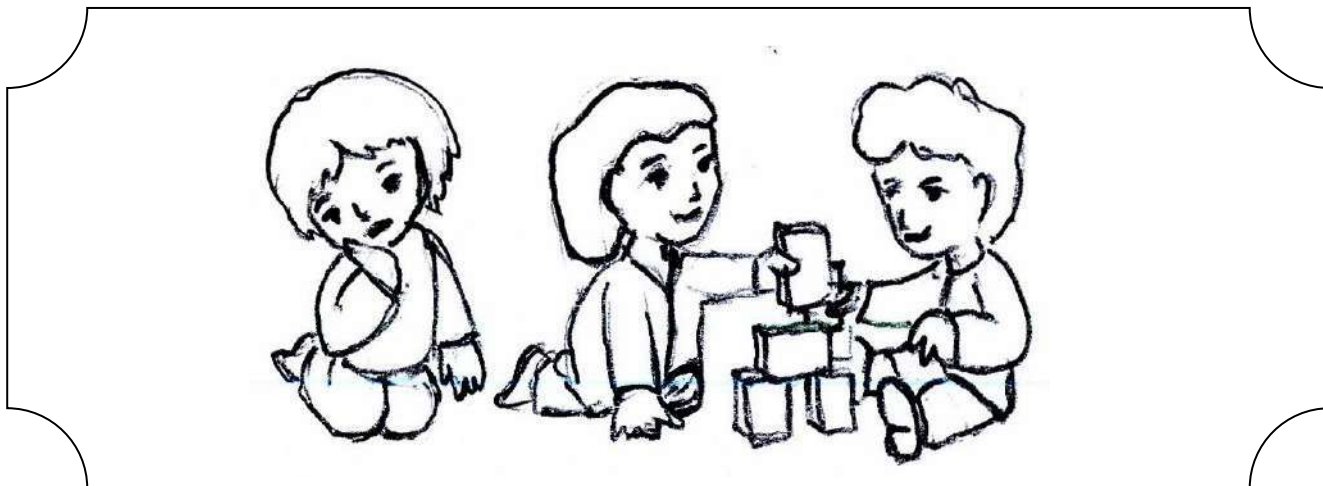

2. Relatați, urmând întrebările, ce credeți că s-a întâmplat în imagine:

- Cine?
- Ce?
- Unde?
- Când?
- De ce?
- Cu cine?
- Cum?

3. Povestiți o secvență din ultimul film pe care l-ați vizionat la cinema.

.....

.....

.....

.....

4. Desenați personajul / personajele principale din filmul vizionat.



## Prezentarea unei activități

**1. Prezentați evenimentele din ultima excursie cu clasa. Aveți în vedere:**

- data
- locația
- mijloacele de transport
- participanți
- obiective vizitate
- impresii

**2. Desenați în chenarul de mai jos ce v-a plăcut cel mai mult în această excursie.**



## Organizarea unui eveniment

1. Clasa voastră își propune desfășurarea următoarelor evenimente:

- „Magia Crăciunului”,
- „Târgul de mărtișoare”,
- „Tradiții și obiceiuri de Paște”

**Realizați prezentări ale organizării acestor evenimente având în vedere informații exacte: data, locul, organizatori, succesiunea evenimentelor (materiale necesare, responsabilitățile fiecăruia, cine confecționează, cine aranjează expoziția, cine se ocupă de invitați etc.)**

2. Alegeți un eveniment și realizați o diagramă cu toți colegii implicați și responsabilitățile acestora.



## **Organizarea unui eveniment**

**1. Realizați jocuri de rol respectând regulile de comunicare și de comportament potrivit situațiilor date:**

- „Ești cu bicicleta în parc și ai găsit un pui de porumbel căzut din cuib. Spre tine vine o persoană mai în vârstă.”
- „Mergi pe stradă și observi că unei doamne i-a căzut din sacoșă un pachetel.”
- „Ești în tramvai, stai pe scaun. O persoană mai în vârstă stă în picioare lângă tine.”
- „Unui coleg i s-a făcut rău pe coridorul școlii. Mergi să o anunți pe doamna învățătoare.”

**Alegeți-vă partenerul dintre colegii de clasă și jucați scenele potrivit rolurilor.**

**2. Desenați una din scenele jucate în chenarul de mai jos.**

Clasa a III-a

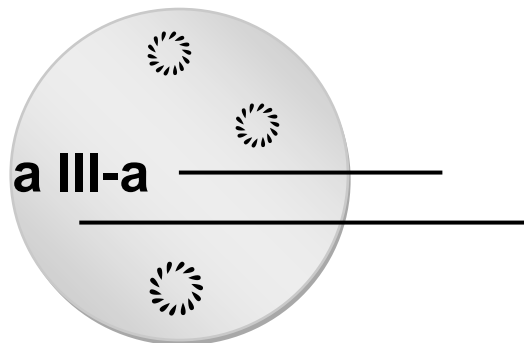

Competența generală

**3. RECEPTAREA DE MESAJE SCRISE  
ÎN DIVERSE CONTEXTE DE COMUNICARE**

Competențe specifice

**3.1. Extragerea unor informații de detaliu din texte informative sau literare**

---

**3.2. Formularea unui răspuns emoțional față de textul literar citit**

---

**3.3. Formularea unei păreri despre o povestire/personajele acesteia**

---

**3.4. Evaluarea conținutului unui text pentru a evidenția cuvinte-cheie și alte aspecte importante ale acestuia**

---

**3.5. Sesizarea unor regularități ale limbii pe baza textului citit**

---

**3.6. Aprecierea valorii cărților**



## Extragerea de informații din texte informative sau literare

### 1. Răspundeți în scris la următoarele întrebări:

a) Cum se numește planeta pe care trăim?

.....  
.....

b) Câte planete are sistemul solar?

.....  
.....

c) Cum se numesc ele?

.....  
.....  
.....

d) Care este cea mai apropiată planetă de Soare? Dar cea mai îndepărtată?

.....  
.....

e) Care este cea mai mare planetă? Dar cea mai mică?

.....  
.....

### 2. Citiți cu atenție textul de mai jos. În timpul lecturii, marcați propozițiile cu următoarele simboluri:

a) „√” pe margine, dacă știți informația;

b) „-” dacă informația diferă sau nu știți;

c) „+” dacă informația este nouă;

d) „?” dacă informația este neclară sau vreți să știți mai multe despre subiect.

Planetele sunt corpuri cerești care se rotesc în jurul Soarelui. Sistemul solar este alcătuit din opt planete: Mercur, Venus, Marte, Pământ, Jupiter, Saturn, Uranus, Neptun. Pluto a fost trecut în rândul planetelor pitice. O planetă pitică este un corp ceresc prea mic pentru a fi considerat o planetă, dar în schimb suficient de mare pentru a nu fi înregistrat ca un simplu asteroid. O planetă pitică trebuie să execute o mișcare de revoluție în jurul Soarelui și nu poate fi satelitul unei alte planete. Planeta Pământ este singura planetă din sistemul solar pe care s-au dezvoltat forme de viață. În prezent se explorează spațiul cosmic pentru a se găsi planete care au condițiile necesare pentru ca formele de viață să supraviețuiască.



Jupiter este cea mai mare planetă din sistemul solar. Cea mai apropiată planetă de Soare este Mercur, iar cea mai îndepărtată este Neptun.

Saturn, Uranus și Neptun sunt înconjurate de niște inele formate din pietre mici și mari și pulbere cosmică.

Soarele este centrul sistemului solar. Acesta este de 740 de ori mai mare decât toate planetele la un loc. Masa sa enormă este responsabilă de forța gravitațională ce face ca toate planetele sistemului nostru solar să graviteze în jurul lui. Volumul Soarelui ar putea cuprinde 1.300.000 de planete de dimensiunea Pământului. Vârsta Soarelui este de circa 4,5 miliarde ani.

Sistemul nostru solar se află în Galaxia Calea Lactee.

### 3. Completați următorul tabel cu informațiile de la exercițiul 2:

„√” Informație cunoscută	„-” informație necunoscută, contradictorie cu ceea ce știți	„+” informație nouă	„?” informație care necesită documentare



## Formularea de enunțuri emoționale

1. Citiți povestea „Albă-ca-Zăpada”, de Frații Grimm.

2. Răspundeți în scris la următoarele întrebări:

- Dacă ați fi Albă-ca-Zăpada, ce sentimente ați avea față de mama vitregă, știind că sunteți mai frumoasă decât ea? Scrieți ceea ce simțiți!

.....

.....

.....

.....

.....

.....

.....

.....

- Scrieți ce părere aveți cu privire la atitudinea pădurarului de a-i cruța viața Albei-ca-Zăpada.

.....

.....

.....

.....

.....

.....

.....

.....

3. Găsiți asemănări și deosebiri între Albă-ca-Zăpada și mama vitregă:

<i>deosebiri</i>	<i>asemănări</i>



## Formularea de păreri

1. Citiți povestea „Ciuboțelele ogarului”, de Călin Gruia.
2. Sunteți de acord cu atitudinea ogarului față de iepuraș? Argumentați răspunsul în scris.

.....

.....

.....

.....

.....

.....

.....

.....

3. Sunteți de acord cu acțiunea iepurașului de a fura ciuboțelele ogarului? Argumentați răspunsul în scris.

.....

.....

.....

.....

.....

.....

.....

.....

4. Desenați o scenă din poveste.

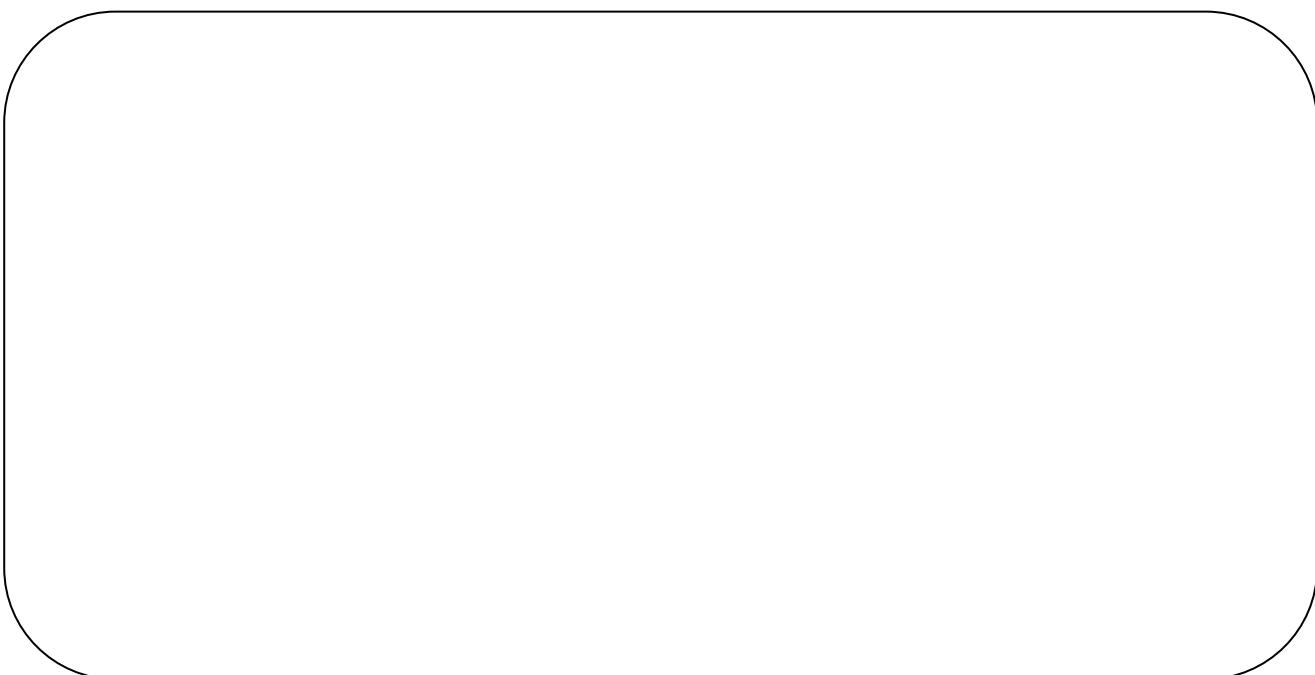



## Completarea unor tabele / organizatori grafici cu informații din texte

### 1. Citiți cu atenție textul:

#### ***Ridichea uriașă***

Într-o primăvară, un moș a pus în grădina sa, pe lângă mai multe răsaduri și o sămânță de ridiche. Din acea sămânță a crescut o ridiche mare, mare de tot.

Într-o zi, moșul a încercat să smulgă ridichea din pământ. A apucat-o de frunze și a tras cu toată puterea, dar ridichea a rămas neclintită. Moșul a chemat-o în ajutor pe babă. Baba l-a prins pe moș de mijloc, moșul a apucat frunzele ridichii și trag, și trag, dar ridichea a rămas neclintită. Baba a chemat-o în ajutor pe nepoată. Nepoata s-a prins de babă, baba de moș și moșul de ridiche. Și trag, și trag, dar ridichea a rămas neclintită.

Nepoata a chemat în ajutor cățelul. Câinele s-a prins de nepoată, nepoata s-a prins de babă, baba de moș și moșul de ridiche. Și trag, și trag, dar ridichea a rămas neclintită.

Cățelul a chemat în ajutor pisica. Pisica s-a prins de coada câinelui, câinele s-a prins de nepoată, nepoata s-a prins de babă, baba de moș și moșul de ridiche. Și trag, și trag, dar ridichea a rămas neclintită.

Pisica l-a chemat pe șoricel în ajutor. Șoricelul s-a prins de coada pisicii, pisica s-a prins de coada câinelui, câinele s-a prins de nepoată, nepoata s-a prins de babă, baba de moș și moșul de ridiche. Și trag, și trag și...ce să vezi.... ridichea a ieșit din pământ.

*(adaptare după poveste populară rusească)*

### 2. Completați „harta” textului, fiind atenți la cerințe:

Titlul acțiunii
-----------------

Locul acțiunii
----------------

Personajele
-------------

Titlul textului
Autorul

Ideea principală
------------------



## Identificarea unor mărci specifice limbii

### 1. Subliniați varianta corectă, tăiați varianta greșită:

- a) Prunele este coapte./ Prunele sunt coapte.
- b) Fulgi argintii cad pe pământ./ Fulgi argintii cade pe pământ.
- c) Maria și Mihai este copii harnic./ Maria și Mihai sunt copii harnici.
- d) Băiatul împăratului a ajuns bucătăreasă./ Băiatul împăratului a ajuns bucătar.
- e) Copiii merge la școală./ Copiii merg la școală.
- f) Părinții a construit un gard înaltă./ Părinții au construit un gard înalt.
- g) Elevii scrie o compunere./ Elevii scriu o compunere.
- h) Ramona și Alina merge la magazin./ Ramona și Alina merg la magazin.
- i) Pisicile sunt pufoase./ Pisicile este pufoase.
- j) Fluturii zbor peste florile multicolore./ Fluturii zboară peste florile multicolore.
- k) Bunica și bunicul are ochelari./ Bunica și bunicul au ochelari.
- l) Para și mărul este fructele mele preferate./ Para și mărul sunt fructele mele preferate.

### 2. Scrieți în dreptul fiecărei propoziții „C” dacă propoziția este scrisă corect și „G” dacă propoziția este scrisă greșit:

- a) maria și Andrei citește cu atenție.
- b) A sosit toamna cea îmbelșugată!
- c) Pinochio e o păpușă cioplit din lemn.
- d) Sora meu are multă cărți de colorat.
- e) Albinele zbor din floare în floare.
- f) Un cocoș și un găscă este bun prieteni.
- g) Adina este o elevă silitoare.

### 3. Scrieți forma corectă a propozițiilor de la exercițiul 2 notate cu „G” .

.....

.....

.....

.....

.....

.....

.....

.....

.....

.....

.....





## Aprecierea valorii cărților

1. Scrieți sub formă de stea toate cuvintele care vă vin în minte când pronunțați cuvântul „carte”.

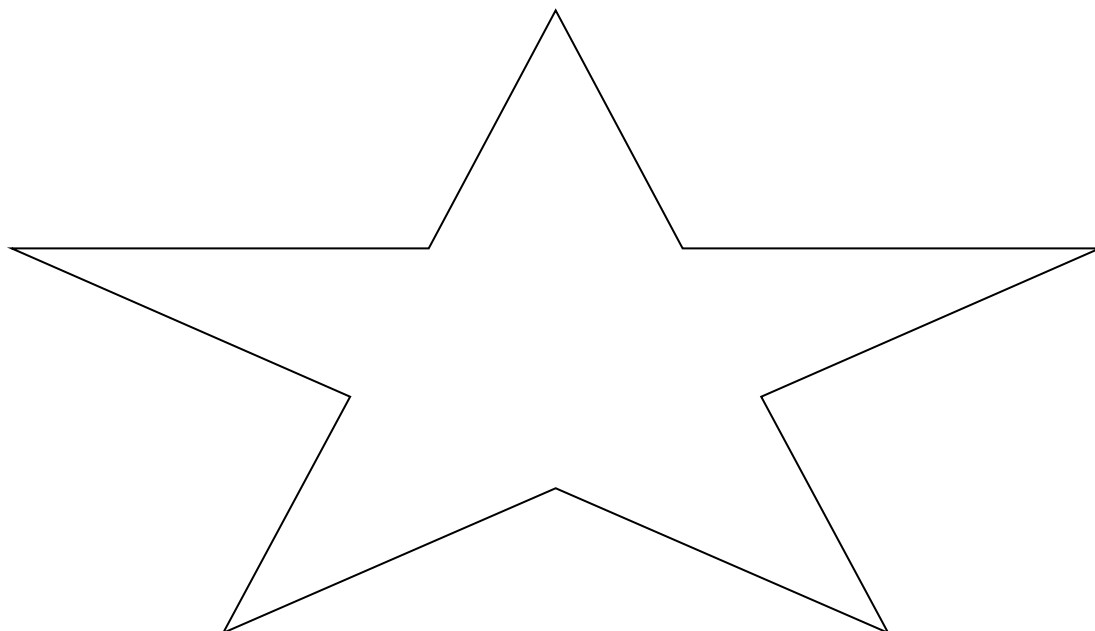

2. Căutați definiția cărții în dicționar și scrieți explicația găsită.

.....  
.....  
.....

3. Enumerați în scris părțile componente ale unei cărți.

.....  
.....  
.....

4. Continuați enunțurile:

Pentru mine cartea este.....

Cartea mea preferată este. ....

Îmi place această carte pentru că. ....

Ultima carte pe care am citit-o se numește.....

Un mare poet al poporului român este.....

Un mare scriitor al poporului român este.....

Dacă voi citi .....

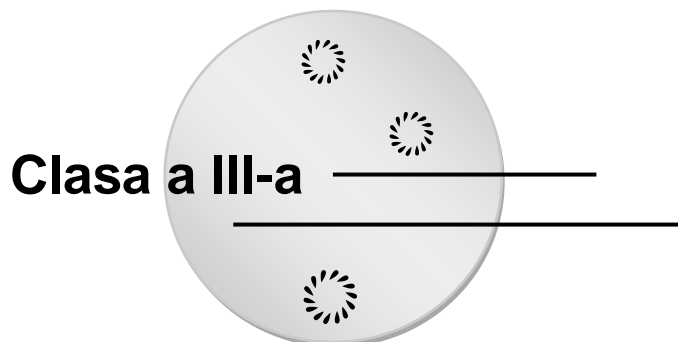

Competența generală

**4. REDACTAREA DE MESAJE  
ÎN DIVERSE CONTEXTE DE COMUNICARE**

Competențe specifice

4.1. Aplicarea regulilor de despărțire în silabe la capăt de rând, de ortografie și de punctuație în redactarea de text

---

---

4.2. Redactarea unor texte funcționale simple care conțin limbaj vizual și verbal

---

---

4.3. Realizarea unei scurte descrieri ale unor elemente din mediul apropiat pornind de la întrebări de sprijin

---

---

4.4. Povestirea pe scurt a unei întâmplări imaginate/ trăite

---

---

4.5. Manifestarea disponibilității pentru transmiterea în scris a unor idei





## Despărțirea în silabe

### 1. Schimbați sensul cuvintelor prin schimbarea unei silabe:

**Exemplu:** cască - mască

pușcă – ___ că	mătură – ___ tură	scaun – sca _____
greier – ___ ier	pisici – pi _____ ci	stinge – _____ ge
scundă – ___ dă	coase – _____ se	cretă – cre _____
cine – ___ ne	doare – _____ re	strigă – stri _____

### 2. Scrieți în chenar prima silabă din cuvintele desemnate prin imaginile de mai jos:

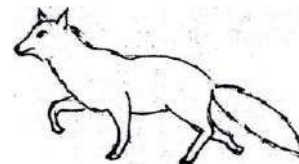
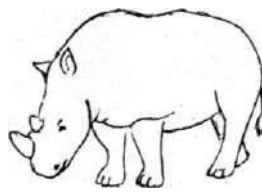
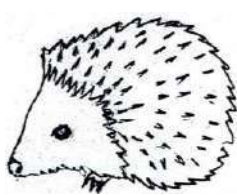

### 3. Scrieți în triunghi cifra ce corespunde numărului de silabe:

ghem, vechitură, frânghie, ghiocel, rochiță, gheată, pereche



### 4. Uniți cu o linie cuvintele formate din același număr de silabe, după model:

pagina

ghișeu

chei

unghie

ger

înghețată

motocicletă

chip

ghemotoc

ghips

regină

verighetă

chibrit

rostogolește

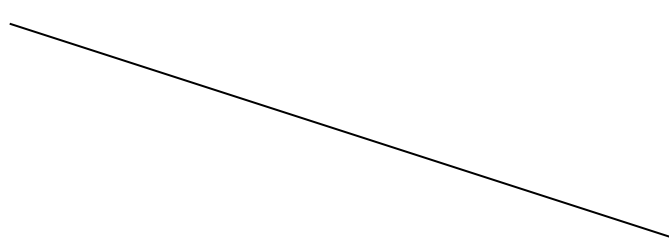



## Despărțirea în silabe

1. Scrieți, în forme, cifra care indică poziția în cuvânt a silabei „ba”:

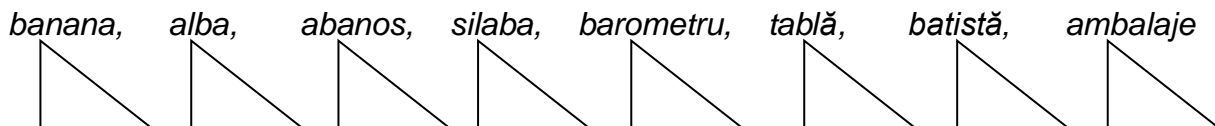

2. Formați și scrieți cât mai multe cuvinte utilizând doar silabele date:



.....

.....

.....

.....

.....

.....

3. Colorează imaginile care denumesc cuvinte care au o singură silabă:

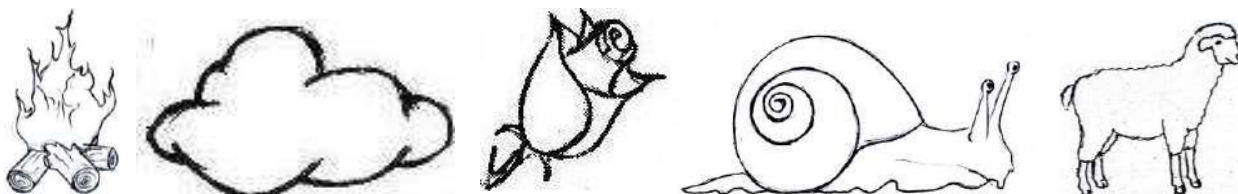

4. Grupați pe coloane, cuvintele din textul de mai jos, în funcție de numărul de silabe:

Demult, în adâncul unei păduri, trăia un urs puternic și foarte înțelept. Toate viețuitoarele pădurii vorbeau despre el cu respect. Îi cereau părerea atunci când aveau o neînțelegere. Ursul era întotdeauna corect și îi împăca pe toți. Nimeni nu pleca supărat.

1 silabă	2 silabe	3 silabe	4 silabe	5 silabe



## Despărțirea în silabe

### 1. Scrieți câte cinci cuvinte formate astfel:

Dintr-o silabă: \_\_\_\_\_

Din două silabe: \_\_\_\_\_

Din trei silabe: \_\_\_\_\_

Din patru silabe: \_\_\_\_\_

### 2. Subliniați, în text, doar cuvintele care conțin trei silabe:

Era odată o fetiță care își dorea mult să aibă o pisică roșcată. Visa să îi mângâie blănița pufoasă, să o privească cum se joacă cu ghemul de lână, să o audă cum toarce mulțumită. Fratele ei vroia un câțel curajos, iubitor și vesel. Își dorea să-i fie prieten, să alerge și să se joace împreună cu el.

### 3. Despărțiți, la capătul rândului, cuvintele următoare:

*biserică*

<i>bi- serică</i>	<i>bise- rică</i>	<i>biseri- că</i>
-----------------------	-----------------------	-----------------------

*primăvara*

--	--	--

*înghețată*

--	--	--

*televiziune*

--	--	--

*propoziție*

--	--	--

*colorează*

--	--	--



## Despărțirea în silabe

1. Scrieți șase cuvinte care nu se despart în silabe:

.....  
.....

2. Adăugați silabe la silabele date, pentru a forma cuvinte cu sens:

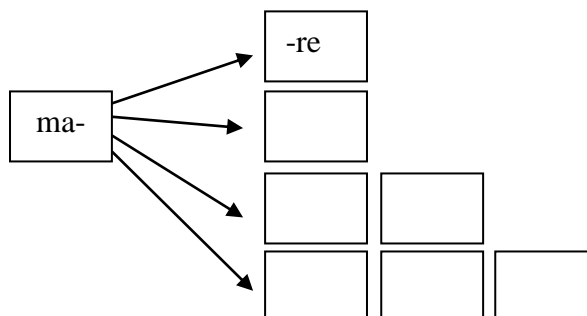
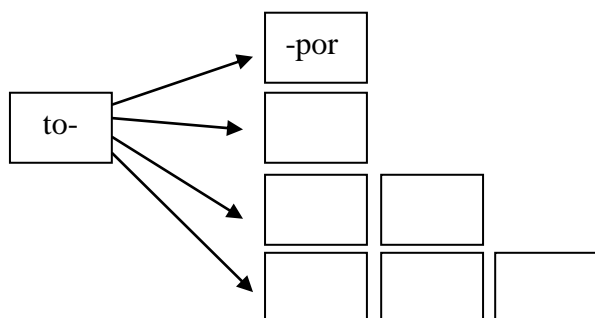
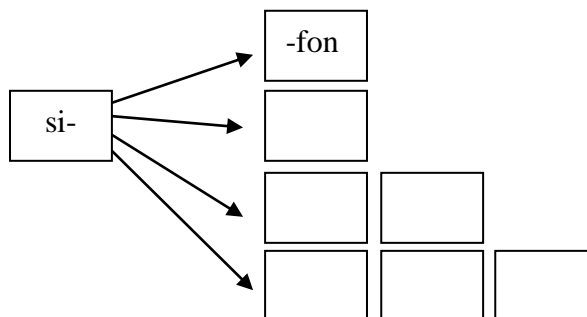
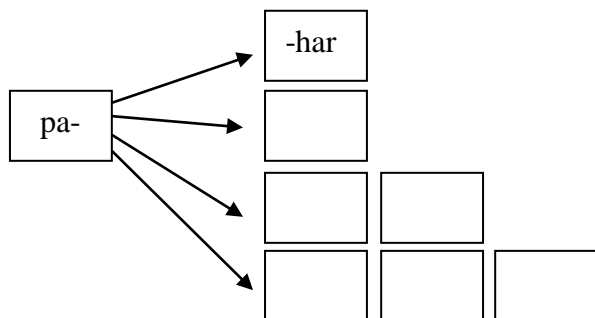

3. Încercuți doar cuvintele formate din 4 silabe:

În prima săptămână de vacanță, domnul învățător a organizat o excursie la Humulești. Dimineața, am ascultat sfaturile domnului învățător și am urcat în autobuz. Părinții erau mai emoționați ca noi. Șoferul s-a bucurat de plimbare, alături de pasagerii lui ascultători. Am vizitat Casa Memorială și Parcul tematic „Ion Creangă” din Humulești. Mergând încet și privind în jur, de o parte și de cealaltă a aleii pietruite, am descoperit scene desprinse din poveștile copilăriei, reproduse în mărime naturală, cu personaje întruchipate cu ajutorul figurinelor din ghips. La sfârșitul zilei, am revenit acasă.

4. Alcătuiți două propoziții în care cuvintele componente să aibă același număr de silabe.

.....  
.....



## Despărțirea în silabe

1. Scrieți cel puțin cinci cuvinte care să înceapă cu silaba „ma”:

.....  
.....  
.....

2. Ordonăți silabele pentru a obține cuvinte cu sens:





\*va, mă, pri, ra → \_\_\_\_\_  
\*nea, mi, di, ța → \_\_\_\_\_  
\*ne, ti, ța, re → \_\_\_\_\_  
\*ca, mai, ți, mu → \_\_\_\_\_  
\*șo, peș, ti, rul → \_\_\_\_\_  
\*ti, rii, ves, to → \_\_\_\_\_

3. Identificați prima silabă din fiecare cuvânt, copiați-o în chenar și citiți propoziția surpriză:

vaca, cangur, țară, masă, remorcă, estival, temă,  
premiere, felie, rață, tare, colac, picior, inel, lordul.

\_\_\_\_\_.

4. Găsiți silaba care lipsește și citiți cuvântul întreg:

bi--o-te-că, je--ne, li-bră--e, o-che-, pră--tu-ri-că.

5. Colorați cu aceeași culoare, chenarele care conțin cuvintele ce se termină în aceeași silabă:

masă	albină	minge	ramuri
harnic	geamuri	casă	amiază
găină	varză	darnic	ninge



## Scrierea corectă a cuvintelor care conțin consoane surde și consoane sonore: diferențiere P - B

1. Explicați sensul următoarelor cuvinte și alcătuiți propoziții:

paie	baie	pun	bun	pompă	bombă
------	------	-----	-----	-------	-------

.....

.....

.....

.....

.....

.....

.....

.....

.....

2. Citiți următorul text. Căutați cuvintele care conțin literele „p” și „b” și scrieți-le în coloane diferite:

Bunica îi spune nepotului o poveste despre un împărat care stăpânea o țară bogată. Băiatul împăratului avea un cal alb ca laptele și rapid ca gândul. Cu el alerga pe toate câmpiile. Fata împăratului avea un cal negru ca pana corbului și rapid ca vântul.

p	b

3. Încercuiți cuvintele scrise corect:

bunică	punică
stup	stub
palton	balton
brivește	privește
burtă	purtă

brad	prad
pădure	bădure
mobilă	mopilă
vorpește	vorbește
coboară	copoară

cub	cup
sobă	sopă
pec	bec
pană	bană
tup	tub



## Scrierea corectă a cuvintelor care conțin consoane surde și consoane sonore: diferențiere F - V

1. Explicați sensul următoarelor cuvinte și alcătuiți propoziții:

far	var
-----	-----

foi	voi
-----	-----

fină	vină
------	------

.....

.....

.....

.....

.....

.....

.....

.....

.....

2. Citiți următorul text. Căutați cuvintele care conțin literele „f” și „v” și scrieți-le în coloane diferite:

Vara a venit și vacanța va sosi în curând. Elevii sunt nerăbdători. Ei vor pleca în diferite locuri frumoase. Vor merge la mare, la munte sau în vizită la bunici. Se vor juca, vor învăța lucruri noi și vor fi fericiți.

f	v

3. Încercuiți cuvintele scrise corect:

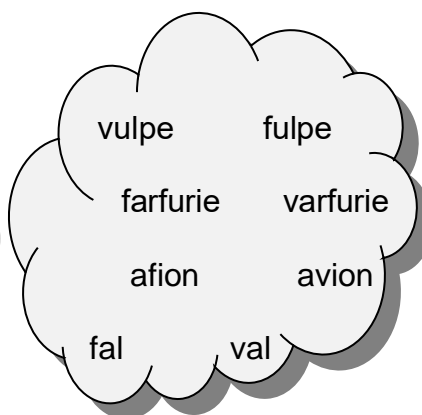
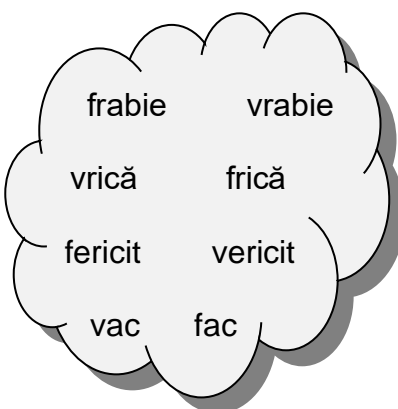
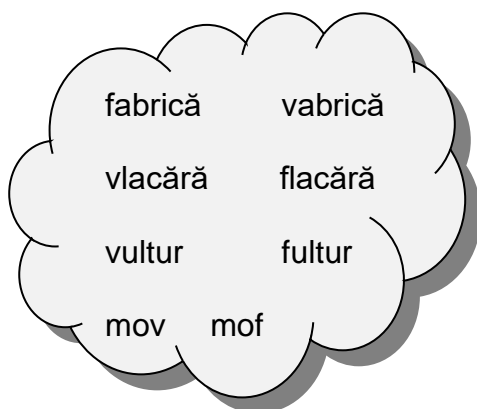



## Scrierea corectă a cuvintelor care conțin consoane surde și consoane sonore: diferențiere T - D

1. Explicați sensul următoarelor cuvinte și alcătuiți propoziții:

lată ladă

tai dai

tuș duș

.....

.....

.....

.....

.....

.....

.....

.....

2. Citiți următorul text. Căutați cuvintele care conțin literele „t” și „d” și scrieți-le pe fluturași diferiți:

Tania este la școală în clasa pregătitoare. Știe deja să scrie câteva cuvinte. Doamna învățătoare Dorina o laudă atunci când scrie frumos și corect. Astăzi au învățat o poezie despre anotimpul de toamnă.

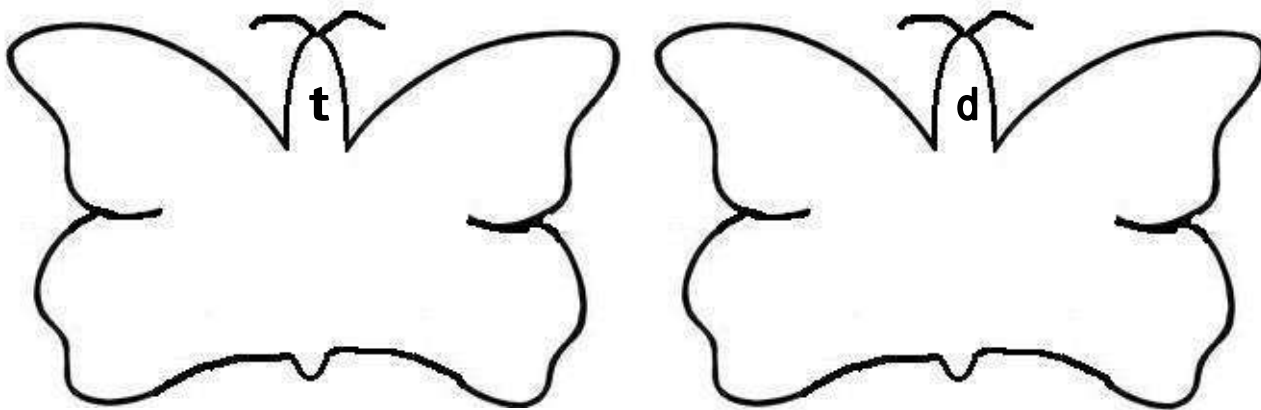

3. Încercuiți cuvintele scrise corect:

tulpină      dulpină

turere      durere

dulap      tulap

trece      drece

torința      dorința

deget      teget

rod      rot

coată      coadă

judecă      jutecă





## Scrierea corectă a cuvintelor care conțin consoane surde și consoane sonore: diferențiere C - G

1. Explicați sensul următoarelor cuvinte și alcătuiți propoziții:

cocoși      gogoși

cară      gară

coală      goală

.....

.....

.....

.....

.....

.....

.....

.....

.....

2. Citiți următorul text. Căutați cuvintele care conțin literele „c” și „g” și scrieți-le pe tablite diferite:

Toamna este un anotimp bogat în care se coc multe fructe. Gutuile, strugurii, perele, merele sunt gustoase. Bunica prepară dulceață și o pune cu mare grijă în borcane. Cristi și Gabi o roagă să facă și o tartă cu dovleac. Bunica gătește cu drag pentru nepoții ei.

<b>C</b>

<b>G</b>

3. Încercuiți cuvintele scrise corect:

caiet	gaiet
crădină	grădină
cântec	gântec
bocat	bogat

carte	garte
căina	găina
gândac	cândac
galben	calben

borgan	borcan
gald	cald
colac	golac
capac	gapac



## Scrierea corectă a cuvintelor care conțin consoane surde și consoane sonore: diferențiere S - Z

1. Explicați sensul următoarelor cuvinte și alcătuiți propoziții:

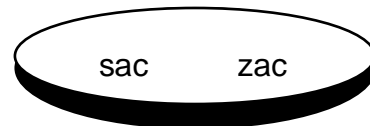
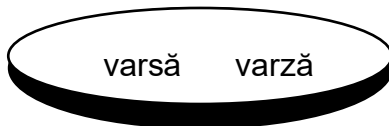
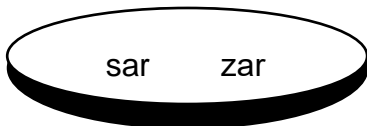

.....

.....

.....

.....

.....

.....

.....

.....

.....

2. Citiți următorul text. Căutați cuvintele care conțin literele „s” și „z” și scrieți-le pe cărțile diferite:

Strugurii au fost aduși de Rozita. Ea a vrut să ne facă o bucurie. Nu a stat mult cu noi pentru că trebuia să plece la Suceava. Acolo este sora ei. Nu a mai văzut-o de mult timp. Sora Rozitei este profesoară de muzică. Ea cântă la saxofon.

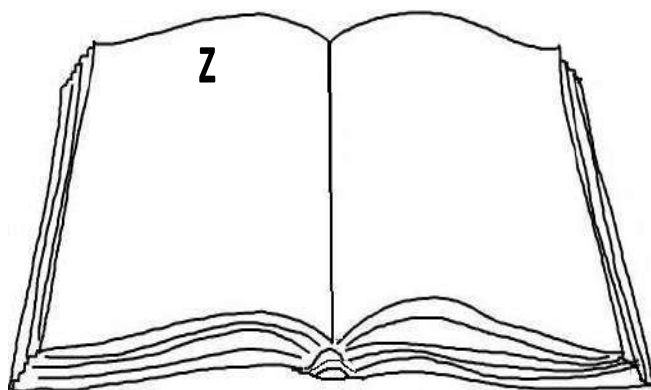
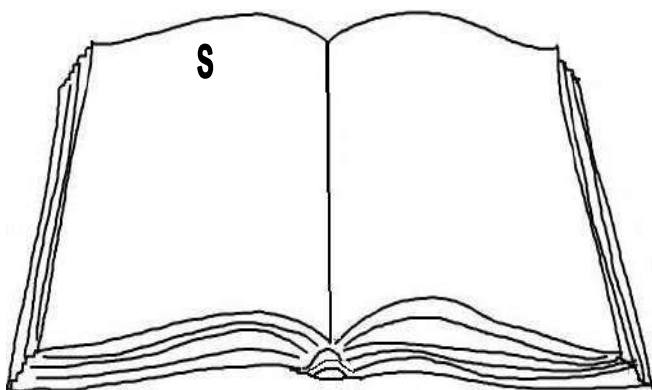

3. Încercuiți cuvintele scrise corect:

zăpadă	săpadă
zecetă	secetă
brazi	brasi
buse	buze

scări	zcări
spune	zpune
blusă	bluză
salcie	zalcie

ceaz	ceas
muscă	muzcă
cazi	casi
casă	cazcă



## Grupul de litere „CE”

1. Citiți cuvintele următoare, apoi încercuiți grupul „ce”:

Cerasela	începe	colăcel	Cecilia
răceală	șoricel	ocean	petrecere
Mircea	ceainic	cerceluș	măcelar
purceluș	celular	Marcela	papucei

2. Completați cuvintele date mai jos cu grupul de litere „Ce”:

re - _____	e - li - _____
_____ - nu - șă	pur - _____ - luș
cru - _____	în - _____ - pe
ze - _____	_____ - ta - te
_____ - li - na	_____ - za - ra

3. Formulați oral propoziții după imaginile de mai jos. Scrieți titlul poveștii din care credeți că fac parte:

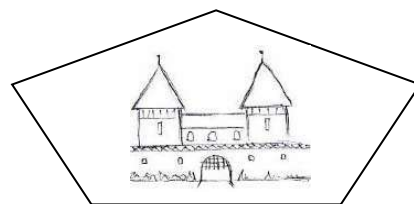
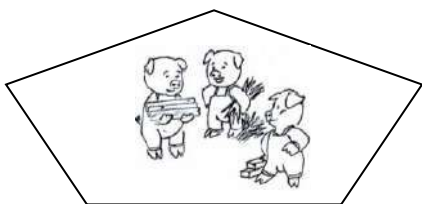

4. Completați propozițiile trasând săgeți către cuvintele potrivite din lista alăturată, apoi subliniați grupul „ce”:

- ❖ Matei colorează un ...
- ❖ Cavalerul intră în ...
- ❖ Celina are în grădină ...
- ❖ Sora mea a primit niște ...

ceapă  
cercei  
copăcel  
cetate



## Grupul de litere „CI”

### 1. Completați cuvintele date mai jos cu grupul de litere „Ci”:

_____ - ne - va	ră - _____ - tă
ve - _____ - nă	_____ - re - țe
re - _____ - tă	Ma - ri - _____ - ca
_____ - pri - an	_____ ne - ma

### 2. Formați cuvinte din silabele date și notați cuvintele obținute în caseta din dreapta, după modelul dat:

cior, ul	→	ulcior
can, cio	→	_____
cii, mel	→	_____
lă, cu, cir	→	_____
ci, tor, mun	→	_____

teș, ci, te	→	_____
ci, Ma, ca, ri	→	_____
ci, bi, tă, cle	→	_____
co, tă, la, cio	→	_____
lu, stră, ci, re	→	_____

### 3. Încercuiți forma corectă a cuvintelor date mai jos:

cărți – cărci; șoareci - șoareți; căluți – căluci; ascuțitoare – ascucitoare;  
creveți – creveci; racie – rație; rădăcină – rădățină;  
copați – copaci; recine – reține;

### 4. Completați propozițiile trasând săgeți către cuvintele potrivite din lista alăturată, apoi subliniați grupul „ci”:

- Păsările cirpesc în ...
- Maricica vede un ...
- Vecina mea coace ...
- În beci sunt sucuri ...
- Luciana colorează un ...
- Felicia este la ...
- Narcisa poartă ...

reci.  
plăcinte.  
copaci.  
arici.  
căciulă  
cinema.  
licurici.



## Grupul de litere „CE”

1. Scrieți cuvinte cu ajutorul silabelor din norișori, apoi formulați oral enunțuri:

Group 1: nea, cer, lă

Group 2: la, ce, Mar

Group 3: te, ce, ta

Group 4: cea, lă, ră

2. Citiți propozițiile, subliniați cuvintele care conțin grupul „ce” și precizați poziția acestuia în fiecare cuvânt prin intermediul săgeților, după model:

la începutul cuvântului

la mijlocul cuvântului

la sfârșitul cuvântului

Celina are cercei.  
Marcel e cu Adina.  
Ceasul sună la ora zece.  
Mara vede o cetate.  
Mircea cere un cerc.  
Cerbul trece prin poiană.

Călimara e plină cu cerneală.  
La ce oră începe petrecerea?  
Ce frumoși sunt papuceii aceștia!  
Norocel cere un ceai rece.  
Cezara vede oceanul cel albastru.  
Din cer norii cern stelute de nea.

3. Ordonăți cuvintele pentru a obține propoziții cu înțeles:

copăcei, desenează, Mircea, zece

ceai, Celina, cald., bea



## Grupul de litere „CE”

1. Încercuiești cuvintele ce conțin grupul „ce” cu roșu:

concert, buchet, cer  
echer, elice, Cezara,  
răceală, cheie, cere,  
încheie, început, ceas.

cruce, Cecilia,chel,  
ocean, rachetă, coace pereche,  
purcel, pachet, chenar, ceainic,  
cerb.

2. Scrieți denumirea obiectelor din imagini, apoi formulați propoziții cu sens:

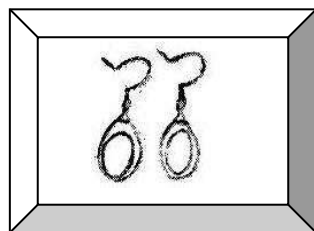
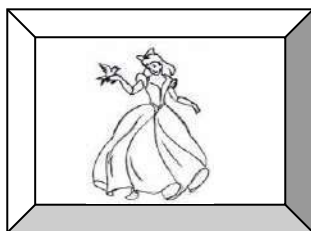
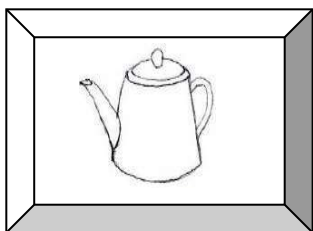

1. \_\_\_\_\_ .
2. \_\_\_\_\_ .
3. \_\_\_\_\_ .
4. \_\_\_\_\_ .

3. Găsiți cuvinte formate dintr-una, două sau trei silabe, care să conțină grupul „ce”:

\_\_\_\_\_

\_\_\_\_\_

\_\_\_\_\_

\_\_\_\_\_

1

\_\_\_\_\_

\_\_\_\_\_

\_\_\_\_\_

\_\_\_\_\_

2

\_\_\_\_\_

\_\_\_\_\_

\_\_\_\_\_

\_\_\_\_\_

3



## Grupul de litere „CE”

### 1. Eliminați intrușii din fiecare șir:

cetate, ceapă, delfin, cer;  
rețetă, Celina, concert;  
ceas, cor, casă, ceainic.

spice, culoare, celular;  
rece, cor, Cenușăreasa;  
fluture, colăcel, secetă.

### 2. Delimitați cuvintele pentru a obține propoziții cu sens, apoi scrieți forma lor corectă :

larnaerece.

\_\_\_\_\_

Ceciliacereceai.

\_\_\_\_\_

Noriicernzăpada.

\_\_\_\_\_

Nuavemcerneală!

\_\_\_\_\_

Aclaeunceainic.

\_\_\_\_\_

### 3. Citiți textul cu atenție și alegeți varianta corectă:

#### Familia

E iarnă. Afară e foarte rece. Mama coace cornuri cu nucă. Tata bea un ceai cald de tei. Marcel desenează un cerb. Adina face teme grele. Ea e la liceu. Se aude ceva.

- Este un șoricel în cămară, tată? întrebă Marcel.

- Nu, se aude vântul puternic.

Familia petrece o seară minunată.

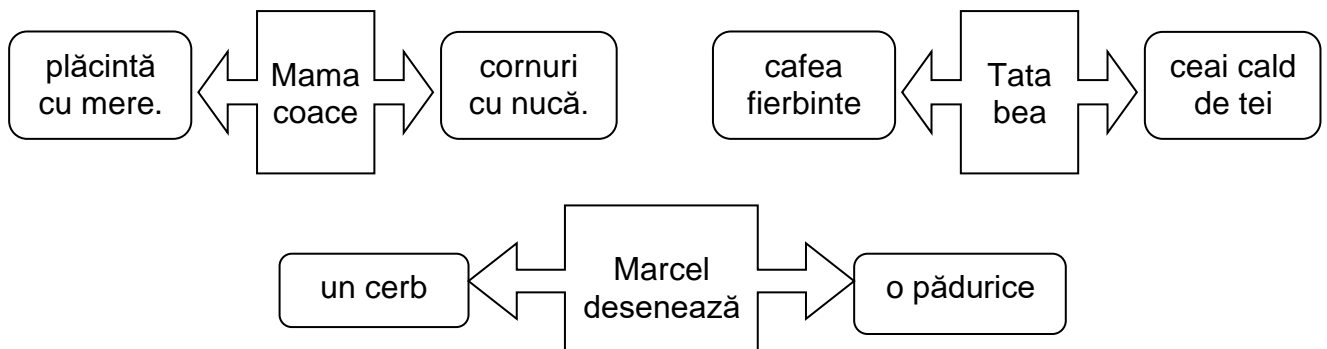



## Grupul de litere „CI”

### 1. Alintă cuvintele după modelul: cireasă – cireșică

picioar – _____	ciupercă - _____
floare - _____	căciulă - _____
ciocan - _____	cizmă - _____
ulcior - _____	ciorbă - _____

### 2. Încercuiești cuvintele ce conțin grupul „ci” cu roșu:

circ, rochie, cinema unghi, raci, Luciana, cireadă, chip, cinci, închide, recită, nuci.	voci, Cecilia, rechin, cimpanzeu, hărnicie, închină, saci, macină, chitară, cioban, ulcior.
--	--

### 3. Delimitați cuvintele pentru a obține propoziții cu sens:

<b>Piticiaucireșemari.</b> _____	<b>Cicicoacebudinci.</b> _____	<b>Lucicaadunănucci.</b> _____
<b>Lucievecinultău?</b> _____	<b>Cinemergelacirc?</b> _____	<b>Ariciulareșepimici.</b> _____





## Grupul de litere „CI”

### 1. Eliminați intrușii din fiecare șir:

cineva, cizmă, chip, circ; concert, Narcisa, recită; maci, unchi, saci, raci.	ciuperci, culori, cireșe; reci, cor, vaci, calci; încerc, macină, vecini.
---	---

### 2. Găsiți cuvinte dintr-una, două sau trei silabe, care să conțină grupul „ci”:

<hr/> <hr/> <hr/>	<hr/> <hr/> <hr/>	<hr/> <hr/> <hr/>
1	2	3

### 3. Completați propozițiile cu cuvântul potrivit din lista dată în paranteză:

Maricica citește cartea cu \_\_\_\_\_ .  
Lucica pune nuci la \_\_\_\_\_ .  
La cinematograful văd filmul cu \_\_\_\_\_ .

plăcintă  
cimpanzei  
pitici

### 4. Formulați propoziții cu sens după imaginile de mai jos, apoi scrieți-le pe spațiile de mai jos:

1	2	3	4

1. \_\_\_\_\_ .  
2. \_\_\_\_\_ .  
3. \_\_\_\_\_ .  
4. \_\_\_\_\_ .



## Grupul de litere „CI”

1. Scrieți cuvinte cu ajutorul silabelor din norișori, apoi formulați oral enunțuri:

↓	↓	↓	↓	↓	↓
<input style="width: 100px; height: 30px;" type="text"/>	<input style="width: 100px; height: 30px;" type="text"/>	<input style="width: 100px; height: 30px;" type="text"/>	<input style="width: 100px; height: 30px;" type="text"/>	<input style="width: 100px; height: 30px;" type="text"/>	<input style="width: 100px; height: 30px;" type="text"/>

2. Despărțiți în silabe următoarele cuvinte: *circ, pitici, colaci, Lucica, saci, cină, reci, cilindru, ciorap, melci, cicoare, Narcisa*, așezându-le în caseta potrivită, după model:

o silabă	două silabe	trei silabe
<ul style="list-style-type: none"> <li>• _____</li> <li>• _____</li> <li>• _____</li> <li>• _____</li> <li>• _____</li> <li>• _____</li> </ul>	<ul style="list-style-type: none"> <li>• _____</li> <li>• _____</li> <li>• _____</li> <li>• _____</li> <li>• _____</li> <li>• _____</li> </ul>	<ul style="list-style-type: none"> <li>• _____</li> <li>• _____</li> <li>• _____</li> <li>• _____</li> <li>• _____</li> <li>• _____</li> </ul>

3. Ordonăți cuvintele în propoziții cu înțeles, pe care le scrieți în figurile din dreapta:

<table border="1" style="width: 100%; border-collapse: collapse;"> <tr> <td style="width: 25%; text-align: center;">povești.</td> <td style="width: 25%; text-align: center;">citește</td> <td style="width: 25%; text-align: center;">Ciprian</td> <td style="width: 25%; text-align: center;">cinci</td> </tr> <tr> <td style="text-align: center;">◇</td> <td style="text-align: center;">◇</td> <td style="text-align: center;">◇</td> <td style="text-align: center;">◇</td> </tr> </table>	povești.	citește	Ciprian	cinci	◇	◇	◇	◇	
povești.	citește	Ciprian	cinci						
◇	◇	◇	◇						
<table border="1" style="width: 100%; border-collapse: collapse;"> <tr> <td style="width: 25%; text-align: center;">despre</td> <td style="width: 25%; text-align: center;">ciocănitoare</td> <td style="width: 25%; text-align: center;">învață</td> <td style="width: 25%; text-align: center;">Lucian</td> </tr> <tr> <td style="text-align: center;">◇</td> <td style="text-align: center;">◇</td> <td style="text-align: center;">◇</td> <td style="text-align: center;">◇</td> </tr> </table>	despre	ciocănitoare	învață	Lucian	◇	◇	◇	◇	
despre	ciocănitoare	învață	Lucian						
◇	◇	◇	◇						
<table border="1" style="width: 100%; border-collapse: collapse;"> <tr> <td style="width: 25%; text-align: center;">budinci.</td> <td style="width: 25%; text-align: center;">Felicia</td> <td style="width: 25%; text-align: center;">cinci</td> <td style="width: 25%; text-align: center;">coace</td> </tr> <tr> <td style="text-align: center;">◇</td> <td style="text-align: center;">◇</td> <td style="text-align: center;">◇</td> <td style="text-align: center;">◇</td> </tr> </table>	budinci.	Felicia	cinci	coace	◇	◇	◇	◇	
budinci.	Felicia	cinci	coace						
◇	◇	◇	◇						



## Grupurile de litere „CE - CI”

1. Citiți cuvintele următoare, apoi încercuiți grupul „ce” cu verde și grupul „ci” cu portocaliu:

Cerasela	vecină	colaci	Cecilia
macină	șoricel	ocean	recită
Lucian	ceainic	citit	cerceluș
purceluș	cinema	Mircea	papuci

2. Completați cuvintele date mai jos cu grupurile de litere „Ce” și „Ci”:

re - _____	ma - _____ - nă
_____ - ne - va	pur - _____ - luș
cru - _____	ră - _____ - te
_____ - re - șe	_____ - ta - te

3. Priviți imaginile, apoi alcătuiți în scris propoziții, prin ordonarea cuvintelor date:

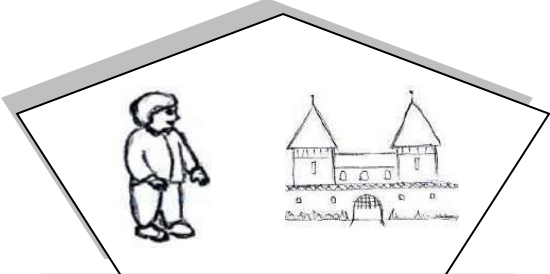
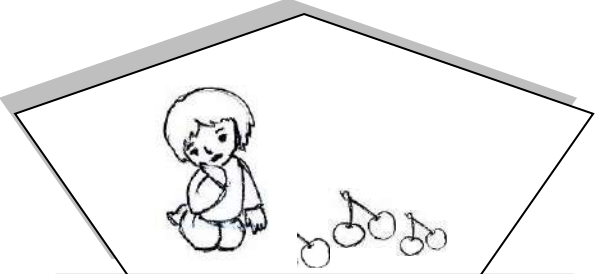
	
o, vede, Cezar, cetate.	dulci. adună, Cici, cireșe, cinci,
_____	_____

4. Completați propozițiile trasând săgeți către cuvintele potrivite din lista alăturată, apoi subliniați grupul „ce” cu roșu și grupul „ci” cu albastru:

❖ Marcela coace ...
❖ Lucian desenează un ...
❖ Mircea cere un ...
❖ Prințesa stă cu cei șapte ...

pitici
colaci
cerb
ceai



## Grupurile de litere „CE - CI”

1. Despărțiți în silabe următoarele cuvinte: *cere, circ, întrece, răcită, secerătoare, cerb, Lucica, Cezar, pitici, raci, coace, Cici, cer, ciupercă, Celina, roci, ocean, bicicletă, ceai, ciufulită, celular, necesară, cerc, cereale*, așezându-le în caseta potrivită:

o silabă	două silabe	trei silabe	mai multe silabe
_____	_____	_____	_____
_____	_____	_____	_____
_____	_____	_____	_____
_____	_____	_____	_____
_____	_____	_____	_____
_____	_____	_____	_____

2. Scrieți în casetă doar cuvintele care conțin grupul de litere „ce”: *Marcela, recital, Mircea, cimpanzeu, răcește, cisternă, briceag, ucenici, cearceaf, recent, încinge, turcesc, celebru, Crăciun, dulceață, cicatrice, centenar, circulație*.

_____
_____
_____
_____
_____
_____

3. Alcătuiți două propoziții cu cuvinte ce conțin grupul „ce” și alte două propoziții cu cuvinte ce conțin „ci”:

.....

.....

.....

.....

.....

.....



## Grupul de litere „GE”

1. Despărțiți în silabe cuvintele: *degete, ger, Germania, gentuță, ager, atinge, degeră, urgent, gest.*

2. Completați propozițiile cu cuvinte potrivite ce conțin grupul de litere „ge”:

- La fotbal, Roger plânge că s-a lovit la \_\_\_\_\_ .
- Georgeta scrie în \_\_\_\_\_ programul zilnic.
- Vecinul Eugen \_\_\_\_\_ fructe din livadă.

3. Citiți textul:

**Prietenii**

Gelu și George au cumpărat o minge. Pe terenul de fotbal se întâlnesc cu Eugen. Sunt prieteni, se joacă împreună.

George aruncă mingea. Ea atinge geamul. Mingea se sparge. Gelu e supărat. Eugen îl liniștește. Îi promite că va aduce el o minge nouă.

4. Răspundeți în scris la întrebările de mai jos:

Ce au cumpărat Gelu și George ?

Cu cine s-au întâlnit George și Gelu?

Ce s-a întâmplat cu mingea?



## Grupul de litere „GE”

### 1. Tăiați varianta greșită!

ger / gier; fage / face;	Gina / Gena cene / cine	merce / merge George / Giorge
race / rage curce / curge	ager / acer coage / coace	acendă / agenda plânge / plânce

### 2. Alegeți patru dintre cuvintele ce conțin grupul „ge” de la exercițiul 1 și alcătuiți propoziții:

1. _____
2. _____
3. _____
4. _____

### 3. Subliniați cuvintele care conțin grupul de litere „ge”:

Getuța a pierdut ghetuța păpușii.  
Ghemul bunicii este lângă borcanul cu gem.  
Degețica era o fetiță mică, cât un degețel.

Dacă este chel, nu folosește gel.  
Când este ger, e senin pe cer.  
Un rege bea un ceai rece.

### 4. Scrieți cuvintele de mai jos în așa fel încât să conțină grupurile de litere „ge” sau „gi”, după exemplul dat:

eu	tu	el / ea	noi	voi
MERG	mergi	merge	mergem	mergeți
ALERG				
PLÂNG				
STRÂNG				
CULEG				



## Grupul de litere „GI”

1. Completați cuvintele date mai jos cu grupul de litere „gi”:

_____ - na	gă - lă - _____ - e
in - _____ - ner	_____ - ro - far
re - _____ - nă	Vir - _____ - ni - a
_____ - ne - re	_____ - ra - fă
_____ - cu	Geor - _____ - că

2. Formați cuvinte din silabele date și notați cuvintele obținute în caseta din dreapta, după modelul dat:

gi, Gi	→	Gigi
legi, co	→	_____
gint, ar	→	_____
gi, lun, me	→	_____
e, gi, gin	→	_____

zor, gi, re	→	_____
e, gă, gi, lă	→	_____
ne, gi, mar	→	_____
ga, șă, gin	→	_____
u, gi, ne, re	→	_____

3. Încercuiți forma corectă a cuvintelor date mai jos:

fulgi – fulci; merci - mergi; crengi – crenci; fraci – fragi; girofar – cirofar;  
leci – legi; maciun – magiun; colegi – coleci; recine – regine;  
dunci – dungi; cincie – gingie; reciune – regiune.

4. Completați propozițiile trasând săgeți către cuvintele potrivite din lista alăturată, apoi subliniați grupul „gi”:

<ul style="list-style-type: none"><li>• Georgică este ...</li><li>• Andi merge la ...</li><li>• Colegii mei sunt ...</li><li>• Din cer cad ...</li><li>• Vărul Virgil vrea ...</li><li>• În teren mingile sunt pe .....</li></ul>	<ul style="list-style-type: none"><li>• gălăgioși.</li><li>• inginer.</li><li>• gimnastică.</li><li>• magiun.</li><li>• fulgi.</li><li>• margine.</li></ul>
---	---



## Grupul de litere „GI”

1. Scrieți cuvinte cu ajutorul silabelor din norișori, apoi formulați oral enunțuri:

fă	gi	gi	tiu	ar	gim
ra	nă	ru	gin	tă	nas

2. Despărțiți în silabe următoarele cuvinte: *regi, Gina, regim, argintar, rogi, pagini, fulgi, margine, covrigi, plângi, mărgică, Georgică, așezându-le în caseta potrivită, după model. Alegeți apoi câte un cuvânt din fiecare categorie și formulați propoziții logice:*

a) o silabă	b) două silabe	c) trei silabe
<ul style="list-style-type: none"> <li>• _____</li> <li>• _____</li> <li>• _____</li> <li>• _____</li> <li>• _____</li> <li>• _____</li> </ul>	<ul style="list-style-type: none"> <li>• _____</li> <li>• _____</li> <li>• _____</li> <li>• _____</li> <li>• _____</li> <li>• _____</li> </ul>	<ul style="list-style-type: none"> <li>• _____</li> <li>• _____</li> <li>• _____</li> <li>• _____</li> <li>• _____</li> <li>• _____</li> </ul>

a) \_\_\_\_\_

b) \_\_\_\_\_

c) \_\_\_\_\_

3. Ordonăți cuvintele în propoziții cu înțeles, pe care le scrieți în figurile din dreapta:

gălăgie.	Virgil	multă	aude	
florile	admiră	argintii.	Gina	
rochii	Regina	are	lungi.	





## Grupul de litere „GI”

1. Încercuiți cuvintele ce conțin grupul „gi” cu roșu:

girafă, ghimpe, girofar argilă, neghină, logică, Gigi, unghi, pungi, unghie, magie, gingaș.	rugi, Virgil, ghicitoare, regină, ghindă, regim, ghiduș, margine, ghioc, ghiocel, Gina, lungime
--	--

2. Eliminați intrusul din fiecare șir, după modelul dat, apoi precizați poziția sunetului „gi” în fiecare cuvânt:

Model: Gina, ~~Marcel~~, Virgil, Gicuța;

girafe, elefanți, giboni, heringi;

argintar, macaragiu, bucătar, regizor;

aur, mărgică, giuvaer, argint;

ruginiu, gălăgios, argintiu, colorat.

3. Transformați cuvintele de mai jos, astfel încât să conțină grupul de litere „gi”:

lung - _____ ;	ajung - _____ ;
merg - _____ ;	plâng - _____ ;
larg - _____ ;	trag - _____ .

4. Delimitați cuvintele pentru a obține propoziții cu sens:

Angiaremultemingi.	Gimnastaeenergică.
_____	_____
Gigiemacaragiu?	
_____	
Virgileregizordefilm.	Mărgicaargintiecade.
_____	_____



## Grupul de litere „GI”

1. Scrieți în prima formă cuvintele care denumesc obiecte, iar în a doua formă cuvintele ce denumesc ființe:

<hr/> <hr/> <hr/> <hr/> <hr/>	girafă, pagină, regină, Virginia, argint, gin, mingi, registru, Gicu, Angi, gingie, magician.	<hr/> <hr/> <hr/> <hr/> <hr/>
-------------------------------	--	-------------------------------

2. Găsiți cuvinte dintr-una, două sau trei silabe, care să conțină grupul „gi”:

1 <hr/> <hr/> <hr/> <hr/>	2 <hr/> <hr/> <hr/> <hr/>	3 <hr/> <hr/> <hr/> <hr/>
------------------------------	------------------------------	------------------------------

3. Completați propozițiile cu cuvântul potrivit din lista dată în paranteză:

Regina caută \_\_\_\_\_ de sief.

Virgil liniază \_\_\_\_\_ .

Gimnasta fuge la \_\_\_\_\_ terenului.

pagina  
marginea  
mărgica

4. Formulați propoziții cu sens după imaginile de mai jos, apoi scrieți-le pe spațiile de mai jos:

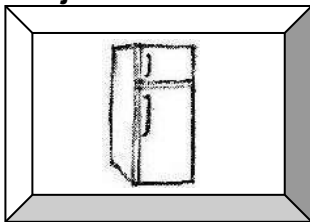

1

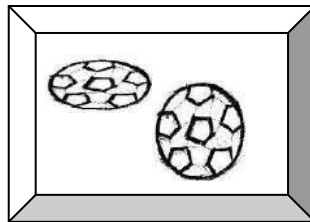

2

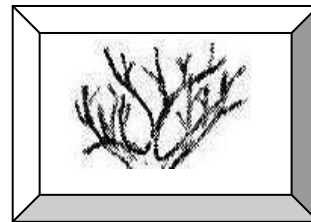

3

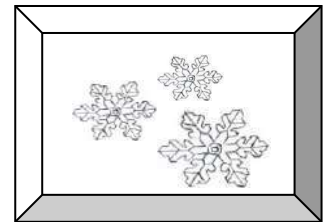

4

1. \_\_\_\_\_ .  
2. \_\_\_\_\_ .  
3. \_\_\_\_\_ .  
4. \_\_\_\_\_ .



## Grupul de litere „CHE”



1. Citiți cuvintele următoare, apoi încercuiți grupul „che”:

Vasilache	schelet	chec	Enache
schelă	ureche	ocean	chemare
chef	buchet	pereche	mochetă
parchet	schemă	Tache	ochelari

2. Completați cuvintele date mai jos cu grupul de litere „che”:

ve - .....	mo - ..... - tă
..... - na - re	ban - ..... - tă
..... - i - ță	..... - li - e
pe - re - .....	an - ..... - tă
E - na - .....	ra - ..... - tă

3. Scrieți denumirea obiectelor din imagini, apoi formulați, oral, propoziții cu sens:

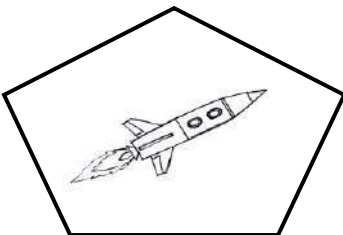
		
<input type="text"/>	<input type="text"/>	<input type="text"/>

4. Completați propozițiile trasând săgeți către cuvintele potrivite din lista alăturată, apoi subliniați grupul „che”:

❖ Mama coace un ....

❖ .... de lalele costă puțin.

❖ Tache are o .... nouă.

❖ Pâinea este ....

jachetă

veche













buchetul

chec



## Grupul de litere „CHE”

1. Scrieți cuvinte cu ajutorul silabelor din norișori, apoi formulați oral enunțuri:

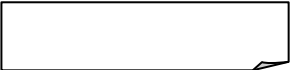
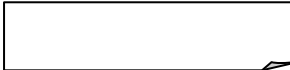
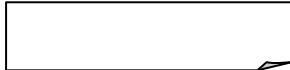
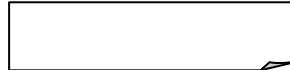

2. Citiți propozițiile, subliniați cuvintele conțin grupul „che” și precizați poziția acestuia în fiecare cuvânt:

Tache a pierdut cheile.  
Ana are o pereche de ochelari.  
Jacheta aceasta este veche.  
Enache desenează o rachetă.

Celina spală o ridiche.  
Cine mă cheamă afară?  
Tata are chef să mănânce chec.  
Chelnerul varsă cafea pe parchet.

Buchetul de flori a rămas pe banchetă.  
Vasilache, te doare urechea?  
Crochetele au căzut pe mochetă.  
Marcel numără tichetele.

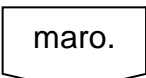
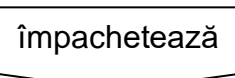
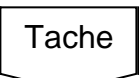
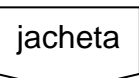
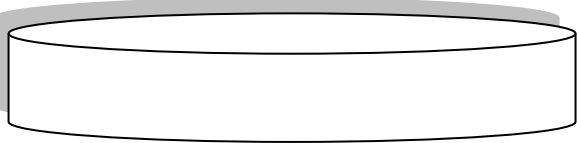
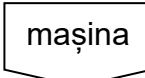
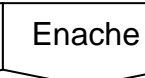
3. Ordonăți cuvintele pentru a obține propoziții cu înțeles:

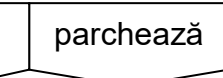
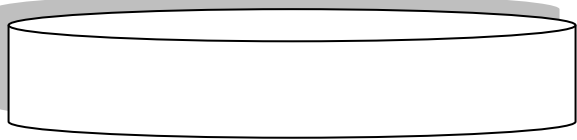

## Grupul de litere „CHE”

1. Încercuiți cuvintele care conțin grupul „che” cu roșu:

chenar, buchet, pace, rachetă, rece, chelie, ceva, cheie, pachet, încheie, cer, chef.	Tache, ceas, Marcela, ocean, chem, zece, pereche, purcel, chel, parchet, echer, cercei.
--	--

2. Scrieți denumirea obiectelor din imagini, apoi formulați propoziții cu sens:

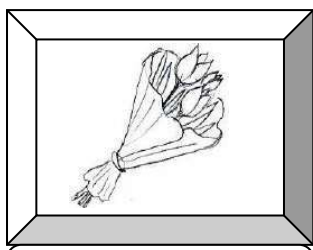
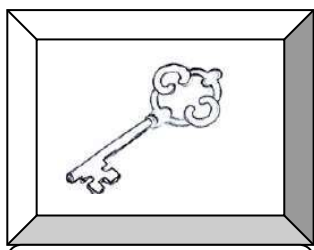
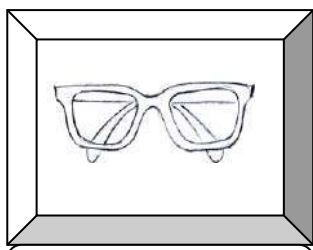
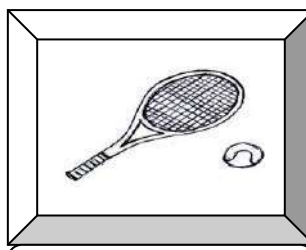
			
<input type="text"/>	<input type="text"/>	<input type="text"/>	<input type="text"/>

1. \_\_\_\_\_ .
2. \_\_\_\_\_ .
3. \_\_\_\_\_ .
4. \_\_\_\_\_ .

3. Găsiți cuvinte formate dintr-una, două sau trei silabe, care să conțină grupul „che”:

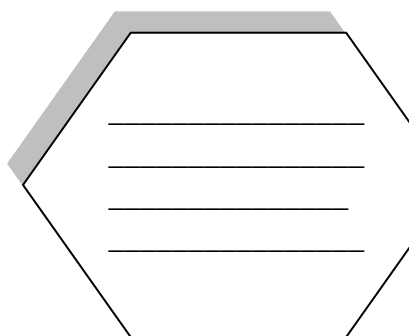
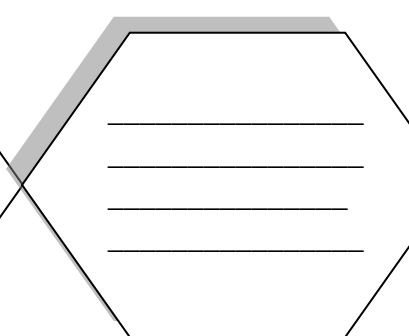
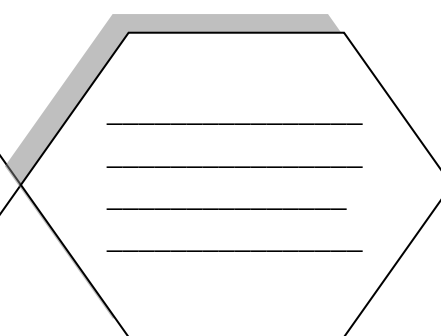
		
1	2	3



## Grupul de litere „CHE”

1. Tăiați din fiecare șir cuvintele care nu conțin grupul de litere „che”:

1. ureche, pereche, dulce,
2. chenar, cer, chemare,
3. început, pachet, închei.

4. cheltuie, ceară, chelie,
5. acela, crochete, schelă,
6. Enache, veche, pace.

2. Delimitați cuvintele pentru a obține propoziții cu sens:

**Maracautăcheile.**

\_\_\_\_\_

**Adacumpărăunchec.**

\_\_\_\_\_

**Tacheestechelner.**

\_\_\_\_\_

**Alindescheiejacheta.**

\_\_\_\_\_

3. Citiți textul cu atenție! Alegeți patru cuvinte care conțin grupul „che” și alcătuiți propoziții cu ele.

### **Bunica**

Azi am mers în vizită la bunica. Voia să coacă un chec, dar nu își găsea ochelarii. A căutat pest tot: pe banchetă, sub mochetă și în coșul cu chei.

- Bunico, ai căutat în jacheta maro? am întrebat eu.

După ce a verificat, a răspuns bucuroasă:

- Ai avut dreptate! Ochelarii erau în buzunarul jachetei, lângă pachetul cu șervețele.

1. \_\_\_\_\_

2. \_\_\_\_\_

3. \_\_\_\_\_

4. \_\_\_\_\_



## Grupul de litere „CHI”

1. Completați cuvintele date mai jos cu grupul de litere „chi”:

_____ - flă	_____ - vu
e- _____ - pă	ro - _____ - ță
Pa - ras - _____ - va	_____ - li - e

2. Formați cuvinte din silabele date și notați cuvintele obținute în caseta din dreapta, după modelul dat:

men, chi	→	chimen
uri, schi	→	_____
chi, în, de	→	_____
chiu, tă, ve	→	_____
ră, ta, chi	→	_____

for, Ne, chi	→	_____
brit, chi	→	_____
pă, chi, e	→	_____
re, ba, schim	→	_____
chin, ne, ma	→	_____

3. Încercuiți forma corectă a cuvintelor date mai jos:

chin – cin; gitară - chitară; cinema – chinema; închid –încid ; cibrituri – chibrituri; Chivu – Civu;	rocie – rochie; smochină – smocină; recin – rechin; manechin – manecin; schiuri – sciuri; maciaj – machiaj.
---	---

4. Completați propozițiile trasând săgeți către cuvintele potrivite din lista alăturată, apoi subliniați grupul „chi”:

- Mama gătește salată cu ...
- Alin vede un ....
- Chivu are o ..... nouă.
- Mă ustură tare ...

rechin.  
chitară  
ochii.  
ridichi.



## Grupul de litere „CHI”

1. Scrieți cuvinte cu ajutorul silabelor din norișori, apoi formulați oral enunțuri:

  ↓ <input style="width: 100px; height: 20px;" type="text"/>	  ↓ <input style="width: 100px; height: 20px;" type="text"/>	  ↓ <input style="width: 100px; height: 20px;" type="text"/>	  ↓ <input style="width: 100px; height: 20px;" type="text"/>
---	---	---	---

2. Despărțiți în silabe următoarele cuvinte: *ochi, chitară, chinez, Nichita, chin, chipiu, răchită, rechin, chip, lichid, chimie, echipă*, așezându-le în caseta potrivită:

o silabă	două silabe	trei silabe
<ul style="list-style-type: none"> <li>• _____</li> <li>• _____</li> <li>• _____</li> <li>• _____</li> <li>• _____</li> <li>• _____</li> </ul>	<ul style="list-style-type: none"> <li>• _____</li> <li>• _____</li> <li>• _____</li> <li>• _____</li> <li>• _____</li> <li>• _____</li> </ul>	<ul style="list-style-type: none"> <li>• _____</li> <li>• _____</li> <li>• _____</li> <li>• _____</li> <li>• _____</li> <li>• _____</li> </ul>

3. Ordonăți cuvintele în propoziții cu înțeles, apoi scrieți-le în figura din dreapta:

<table border="1" style="display: inline-table; border-collapse: collapse;"> <tr><td style="padding: 5px;">are</td></tr> </table> <table border="1" style="display: inline-table; border-collapse: collapse;"> <tr><td style="padding: 5px;">frumos.</td></tr> </table> <table border="1" style="display: inline-table; border-collapse: collapse;"> <tr><td style="padding: 5px;">Chivu</td></tr> </table> <table border="1" style="display: inline-table; border-collapse: collapse;"> <tr><td style="padding: 5px;">chip</td></tr> </table>	are	frumos.	Chivu	chip	⇒	
are						
frumos.						
Chivu						
chip						
<table border="1" style="display: inline-table; border-collapse: collapse;"> <tr><td style="padding: 5px;">despre</td></tr> </table> <table border="1" style="display: inline-table; border-collapse: collapse;"> <tr><td style="padding: 5px;">rechini.</td></tr> </table> <table border="1" style="display: inline-table; border-collapse: collapse;"> <tr><td style="padding: 5px;">învață</td></tr> </table> <table border="1" style="display: inline-table; border-collapse: collapse;"> <tr><td style="padding: 5px;">Nichita</td></tr> </table>	despre	rechini.	învață	Nichita	⇒	
despre						
rechini.						
învață						
Nichita						
<table border="1" style="display: inline-table; border-collapse: collapse;"> <tr><td style="padding: 5px;">chitară</td></tr> </table> <table border="1" style="display: inline-table; border-collapse: collapse;"> <tr><td style="padding: 5px;">Nechifor</td></tr> </table> <table border="1" style="display: inline-table; border-collapse: collapse;"> <tr><td style="padding: 5px;">la</td></tr> </table> <table border="1" style="display: inline-table; border-collapse: collapse;"> <tr><td style="padding: 5px;">cântă</td></tr> </table>	chitară	Nechifor	la	cântă	⇒	
chitară						
Nechifor						
la						
cântă						





## Grupul de litere „CHI”

### 1. Alintă cuvintele după modelul: rochie – rochiță

ochi - _____	unchi - _____
așchie - _____	urechi - _____

### 2. Încercuți cuvintele care conțin grupul „chi” cu roșu:

cireșe, rochie, șchiop, cină, rinichi, echilibru, cireadă, chip, maci, închis, chilie, lilioci.	chipeș, Chivu, picior, schior, licurici, chipeș, chin, pitici, schiță, cinci, schit, eschimoș, cimbru, lichid.
--	---

### 3. Delimitați cuvintele pentru a obține propoziții cu sens:

<b>Achimareshchiurinoi.</b> _____	<b>Îțiplacsmochinele?</b> _____
<b>Unchiulreparăchiuveta.</b> _____	
<b>Chiradeschideochii.</b> _____	<b>Tareădorurechile!</b> _____



## Grupul de litere „CHI”

1. Tăiați din fiecare șir cuvintele care nu conțin grupul de litere „chi”:

chinez, chibrituri, circ;  
schimbare, plăcintă, chin;  
răchită, chimie, cinema.

șchiop, mici, chiflă;  
China, vechi, vaci;  
ciment, ochi, schiță.

2. Găsiți cuvinte formate dintr-una, două sau trei silabe, care să conțină grupul „chi”:

1

2

3

3. Completați propozițiile cu cuvântul potrivit din lista dată în paranteză:

Nichita vede un film cu \_\_\_\_\_.

Chira taie \_\_\_\_\_ pentru salată .

Ana, ai o \_\_\_\_\_ nouă?

ridichi  
rochie  
rechini

4. Formulați propoziții cu sens după imaginile de mai jos, apoi scrieți-le pe spațiile de mai jos:

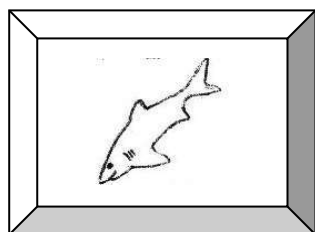

1

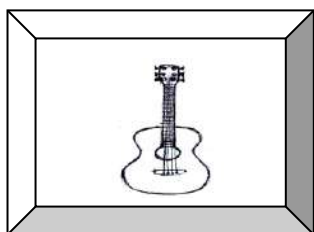

2

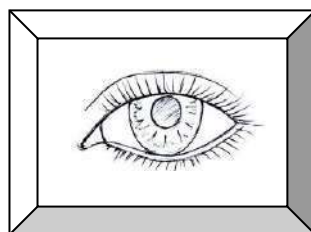

3

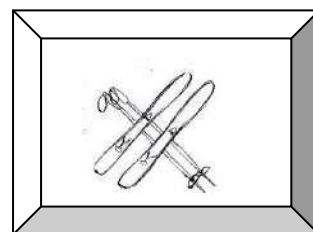

4

1. \_\_\_\_\_ .
2. \_\_\_\_\_ .
3. \_\_\_\_\_ .
4. \_\_\_\_\_ .



## Grupul de litere „GHE”

1. Citiți și completați cuvintele după modelul: baghetă – baghete

verighetă - _____	gheată – _____
gheară - _____	privighetoare- _____
ghețar - _____	dulgher- _____

2. Ordonăți cuvintele pentru a scrie propoziții cu înțeles:

vrea, Anghel, roz, înghețată, o	_____
are, ascuțite, ghepardul, gheare	_____
udă, Cici, gheață, pe, ghetele	_____

3. Scrieți denumirea obiectelor din imagini, apoi formulați propoziții cu sens:

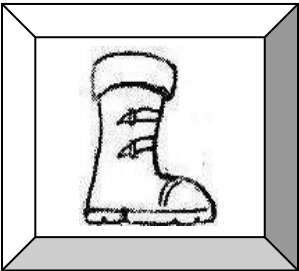
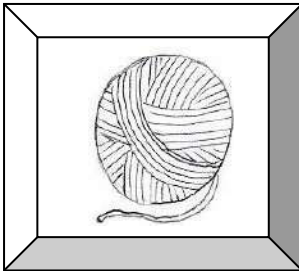
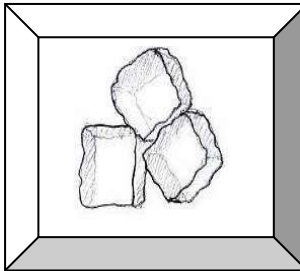
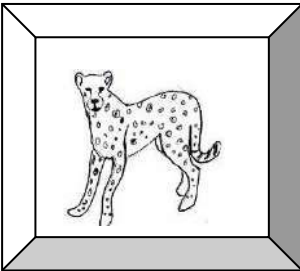
			
_____	_____	_____	_____

1. \_\_\_\_\_ .
2. \_\_\_\_\_ .
3. \_\_\_\_\_ .
4. \_\_\_\_\_ .



## Grupul de litere „GHE”

1. Găsiți cuvinte care să conțină grupul „ghe”, formate din:

o silabă

\_\_\_\_\_

\_\_\_\_\_

\_\_\_\_\_

două silabe

\_\_\_\_\_

\_\_\_\_\_

\_\_\_\_\_

trei silabe

\_\_\_\_\_

\_\_\_\_\_

\_\_\_\_\_

2. Tăiați din fiecare șir cuvintele care nu conțin grupul de litere „ghe”:

ghemuit, veghe, gem

chel, gheară, ghețar

tejghea, ger, baghetă

ceară, ghepard, gheb

merge, ungher, hingher

cerc, ghem, verighetă

ghețuș, gheretă, geantă

ghete, cercei, gheață

3. Alegeți cuvintele potrivite scrise din paranteză pentru a completa propozițiile. Subliniați cuvintele ce conțin grupul „ghe”:

Gheorghe mănâncă \_\_\_\_\_.

Anghel ascultă cântecul \_\_\_\_\_.

Gherasim se încălță cu \_\_\_\_\_ noi.

Pisica prinde \_\_\_\_\_ cu ghearele.

ghetele  
ghemul  
spaghete  
privighetorii

4. Alcătuiți câte o propoziție în care cuvântul *înghețată* să aibă înțelesuri diferite:

\_\_\_\_\_

\_\_\_\_\_

\_\_\_\_\_

\_\_\_\_\_



## Grupul de litere „GHE”

1. Despărțiți în silabe cuvintele: *ghepard, gheb, Angheluță, spaghetti, gherghef, ghemotoc, privighetoare, dulgher, verighetă.*

2. Completați propozițiile cu cuvinte potrivite ce conțin grupul de litere „ghe”:

Gherasim a cumpărat o pereche de \_\_\_\_\_ .

Ghepardul are \_\_\_\_\_ ascuțite.

Ghețarul se \_\_\_\_\_ primăvara.

3. Citiți textul:

**O zi de iarnă**

Este o iarnă geroasă. Gheorghe, Anghel și Gherasim merg spre ghețușul din apropiere. Zâna Iarnă a înghețat totul în jur cu bagheta ei magică.

Anghel are ghețe noi. El alunecă pe gheață și cade. Prietenii îl ajută să se ridice și îi spun râzând:

- Arăți ca un ghemotoc de zăpadă!

4. Răspundeți, în scris, la întrebările de mai jos:

- Care sunt numele celor trei copii ?

- \_\_\_\_\_

- Unde merg ei ?

- \_\_\_\_\_

- Ce s-a întâmplat cu Anghel ?

- \_\_\_\_\_



## Grupul de litere „GHE”

### 1. Tăiați varianta scrisă greșit!

gheb / geb; gheare / geare;	Anghel / Anghiel ghețar / gețar	ghețuș / gețuș ghem / ghiem
gete / ghetе veghe / vege	lighean / lighian tejghea / tejgea	unger / ungher gheretă / geretă

### 2. Corecțați cuvintele scrise greșit din următoarele propoziții:

1. Gherghina țese un covoraș la gergef.  
2. Gelu stă gemuit în ungher.  
3. Copiii chitesc o carte despre geparzi.  
4. Geta pregătește spagete pentru cină.  
5. Paznicul chetății stă de veghe.  
6. Enache supravegează echipa de bascet.

### 3. Ordonăți cuvintele pentru a obține propoziții cu înțeles:

cere	înghețată	Gina	o	→	
pe	este	tejghea.	cheița	→	
vechi.	ghetele	Anghel	spală	→	



## Grupul de litere „GHI”

1. Citiți și completați cuvintele după modelul: ghicitoare – ghicitori

ghiozdan - _____	ghid – _____
unghie - _____	triunghi- _____
ghiveci - _____	ghiocel- _____

2. Ordonăți cuvintele pentru a scrie propoziții cu înțeles:

ghidușie, a, Ghiță, făcut, o,	
ghidul, de, ceai, ghimbir, bea,	
ghips, piciorul, Arghir, are, în,	

3. Scrieți denumirea obiectelor din imagini, apoi formulați propoziții cu sens:

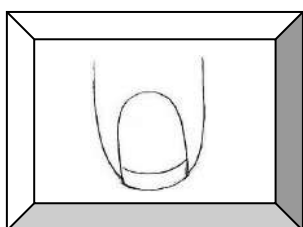
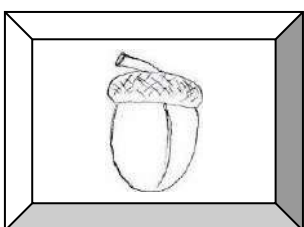
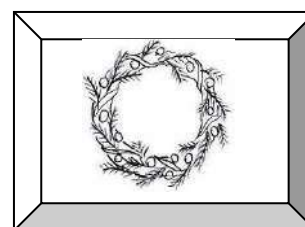
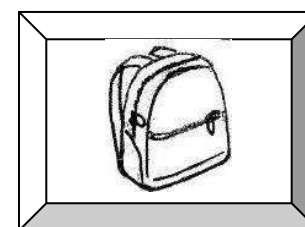
			
<input type="text"/>	<input type="text"/>	<input type="text"/>	<input type="text"/>

1. \_\_\_\_\_ .
2. \_\_\_\_\_ .
3. \_\_\_\_\_ .
4. \_\_\_\_\_ .



## Grupul de litere „GHI”

1. Găsiți cuvinte care să conțină grupul „ghi”, formate din:

o silabă

două silabe

trei silabe

2. Tăiați din fiecare șir cuvintele care nu conțin grupul de litere „ghi”:

ghiduș, neghină, Gina;  
chin, ghinion, anghinare  
ghișeu, regina, deghizat  
circ, triunghi, ghid

mergi, unghie, ghioagă  
magie, ghips, maghiar  
ghimpe, sughiț, gingaș  
ghiocel, machiaj, ghimbir

3. Alegeți cuvintele potrivite scrise din paranteză pentru a completa propozițiile. Subliniați cuvintele ce conțin grupul „ghi”:

Gheorghiuță desenează un \_\_\_\_\_.

Ghizela a \_\_\_\_\_ pastilele fără apă.

\_\_\_\_\_ au căzut în ghiveciul cu flori.

Mircea ține \_\_\_\_\_ de la bicicletă cu frânghia.

ghindele  
înghițit  
dreptunghi  
ghidonul

4. Alcătuiți câte o propoziție în care cuvântul *ghimpe* să aibă înțelesuri diferite:





## "m" înainte de "b" și "p"

### 1. Formați cuvinte noi, după model:

*bătrân - îmbătrânit*

boboc	
podoabă	
belșug	
prieten	

piatră	
pachet	
pădure	
barcă	

### 2. Transcrieți textul de mai jos completând cu litera potrivită:

Cei doi prieteni u\_\_blau pe câ\_\_pia î\_\_sorită și î\_\_cercau să imite câ\_\_tecele  
păsărilor. Anoti\_\_pul călduros de vară îi î\_\_bia să stea cât mai mult în natura î\_\_verzită.  
Admirau copacii care se înălțau spre cer, florile î\_\_bobocite care așteptau să se deschidă,  
apele li\_\_pezi și fluturii î\_\_podobiți cu toate culorile.

.....

.....

.....

.....

.....

.....

.....

.....

.....

.....

### 3. Încercuiți cuvintele scrise corect:

olinpiadă	îmbracă	pungă	conpunere	plimbare	scândură	plumb
bandaj	înpinge	lampă	îmbrățișează	dungă	unbră	tunde
porunb	vânt	inpresie	împăcat	înpărțire	lungă	împărat

**4. Corecți cuvintele scrise greșit:**

anbalaj		lanternă	
panglică		porunbel	
hambar		ponpier	
pantă		panteră	
unbrelă		simpatic	
prinde		înbolnăvește	
sânbătă		inportant	
cumpărături		întindere	
înbunat		compară	
înblânzit		scunpire	
vânzător		stinge	
canpionat		sprinten	
enblemă		unplutură	
îmbujorat		unt	
cantină		cinbru	
zimbru		gândește	
zanbilă		pantaloni	

**5. Alegeți patru cuvinte scrise corect din exercițiul anterior și alcătuiți propoziții.**

.....

.....

.....

.....

.....

.....

.....

.....

.....

.....

.....



## Cuvinte care conțin un „i”, doi de „i” (ii), trei de „i” (iii)

### 1. Transcrieți propozițiile de mai jos alegând din paranteze cuvintele potrivite:

Toți (copii / copiii) sunt frumoși.

(Copii / Copiii) se joacă cu mingea.

Niște (cai / caili) alergau la marginea (păduri / pădurii).

(Cai / Caili) erau în curtea casei.

Mariei îi place mirosul (gutui / gutuui).

Ana mănâncă (gutui / gutuui).

În (saci / sacii) erau mere.

(Saci / Sacii) erau foarte grei.

În grădina (bunici / bunicii) am văzut niște (căței / cățelii) jucăuși.

Alina merge la (bunici / bunicii).

(Căței / Cățelii) rodeau oase.

.....

.....

.....

.....

.....

.....

.....

.....

.....

.....

.....

.....

.....

.....

.....

.....

.....

.....

.....

.....

.....

.....

.....

### 2. Marin a greșit în scrierea cuvintelor. Ajutați-l să le scrie corect.

Mihai a scris:	Voi scrieți:
Copii cântă colinde.	
Elevi stau în bănci.	
Culoarea mașini era roșie.	





## Scrierea corectă a cuvintelor sa / s-a

### 1. Transformați după model, trecând acțiunea în momentul trecut:

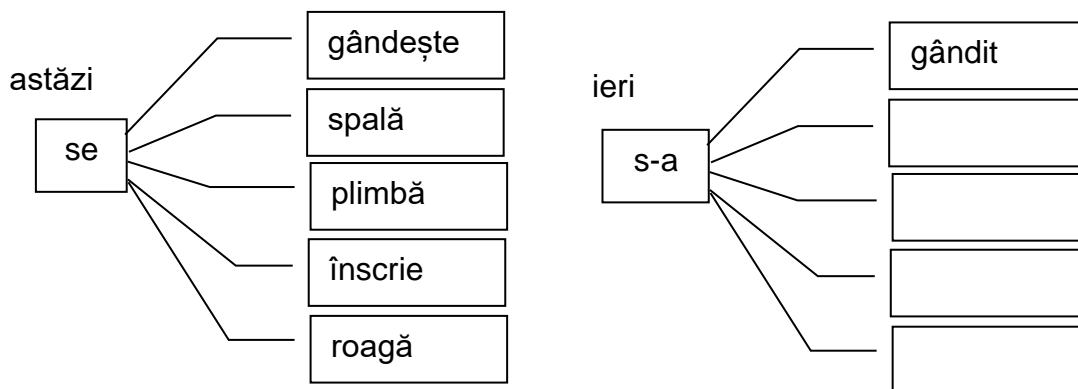

### 2. Formulați enunțuri cu acțiunile la timpul trecut de la exercițiul anterior:

.....

.....

.....

.....

.....

.....

.....

.....

.....

.....

.....

### 3. Rescrieți textul, arătând că acțiunea se petrece cu o zi înainte:

Daria se îndreaptă spre casă. Ea se bucură de reușita sa la examen. În fața casei se întâlnește cu mama sa. Aceasta se plimbă prin curte și se gândește la ce surpriză să pregătească pentru Daria. Se duce la magazin să cumpere un tort.

.....

.....

.....

.....

.....

.....

.....

.....

.....

.....

.....



## Scrierea corectă a cuvintelor sa / s-a

### 1. Alegeți varianta corectă și completați propozițiile cu „sa” sau „s-a”:

Prima rază de soare a primăverii ..... strecurat timidă pe pământ. Ghiocelul .....trezit la viață. Inimioara .....a tresărit. .... așezat mândru pe o frunză verde. Iarna a scuturat haina..... albă.

Ca din senin ..... stârnit un vânt ușor. Prin pădure ..... împrăștiat o boare ușoară de parfum. Era miros de toporași.

### 2. Transcrieți propozițiile înlocuind ortograma „sa” prin cuvintele „lui”, „ei” :

- Cartea sa preferată s-a prefăcut rapid în scrum.  
 \_\_\_\_\_
- S-a gândit mai bine cum să amenajeze grădina sa.  
 \_\_\_\_\_
- S-a dus la bibliotecă cu prietena sa cea mai bună.  
 \_\_\_\_\_
- În curtea sa s-a ascuns un iepuraș.  
 \_\_\_\_\_
- Mioara s-a grăbit să ajungă la colega sa.  
 \_\_\_\_\_

### 3. Formulați enunțuri în care să se regăsească atât „sa” cât și „s-a” , după exemplul:

- Mihaela s-a jucat cu jucăria sa.
- \_\_\_\_\_.
- \_\_\_\_\_.
- \_\_\_\_\_.
- \_\_\_\_\_.
- \_\_\_\_\_.
- \_\_\_\_\_.



## Scrierea corectă a cuvintelor sau / s-au

### 1. Tăiați cu o linie ortograma care nu este potrivită:

Fetele s-au/sau dus până la librărie. Au auzit că sau/s-au publicat volumele trei și patru din „Harry Potter”. Sau/s-au au înțeles greșit data!? S-au/sau grăbit să ajungă primele. Din păcate băieții s-au/sau trezit mai devreme. Le așteptau nerăbdători sau/s-au neliniștiți? Le păstrasera și lor câte un volum. Erau cărțile lor preferate.

### 2. Completați spațiile libere cu forma corectă a ortogramei „sau” ori „s-au”:

- cu săniuța \_\_\_ cu patinele
- \_\_\_ grăbit către mașină
- \_\_\_ văzut, \_\_\_ plăcut
- norii \_\_\_ risipit \_\_\_  
adunat

- \_\_\_ certat \_\_\_ \_\_\_ împăcat
- filme \_\_\_ cărți
- \_\_\_ dus la chioșc \_\_\_ la librărie
- copacii \_\_\_ vestejit
- culoarea verde \_\_\_ roșie

### 3. Colorați chenarul care conține forma corectă a ortogramei „sau” ori „s-au”:

Mircea pregătește o poezie

s-au

sau

un monolog pentru serbare?

Copiii

s-au

sau

certat, apoi

s-au

sau

împăcat și

s-au

sau

jucat frumos până i-au chemat părinții la masă.

Lemnele din sobă

s-au

sau

ars și

s-au

sau

transformat

în cenușă.

Simina

s-au

sau

Valentina a spus că s-a întâlnit la Vatra Dornei cu

părintii noștri?



## Scrierea corectă a cuvintelor sau / s-au

### 1. Rescrieți textul, transformând acțiunea la timpul trecut:

Toamna se auresc arborii tineri de pe dealurile Moldovei. Iazurile se acoperă cu frunzele căzute. Firele de iarbă se ascund sub covorul ruginiu. Păsările se clatină în adierea vântului toamnic și se pregătesc să ne părăsească pentru meleaguri mai calde. Se aud sunete îndepărtate. Se scutură nucii în sat. Se pregătesc roadele pământului pentru iernat.

.....

.....

.....

.....

.....

.....

.....

.....

.....

.....

.....

.....

.....

.....

.....

.....

### 2. Scrieți, pe spațiul punctat, forma corectă a cuvintelor „sau”, „s-au”:

Violeta, Ileana și Marian ..... întâlnit în curtea bunicilor. Știau că ..... cules viile. Ar dori să mănânce struguri albi .....negri. .... adunat în jurul castronului plin de bobite dulce-acrișoare. Marian ..... Violeta a luat ultimul strugure. Tare bune roade ..... mai făcut și anul acesta !

### 3. Formulați enunțuri în care să se regăsească atât „sau” cât și „s-au”, după exemplul:

- S-au dus la Ioana sau la Ilinca.
- \_\_\_\_\_.
- \_\_\_\_\_.
- \_\_\_\_\_.





## Scrierea corectă a cuvintelor într-o/ într-un

1. Corelați cuvintele „într-o / într-un” cu imaginile de mai jos și formulați propoziții:

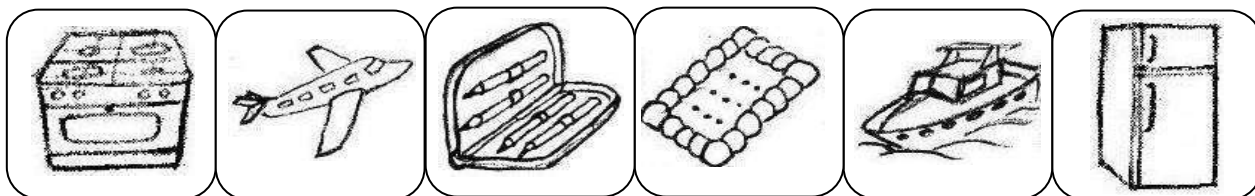

- \_\_\_\_\_
- \_\_\_\_\_
- \_\_\_\_\_
- \_\_\_\_\_
- \_\_\_\_\_
- \_\_\_\_\_

2. Completați propozițiile utilizând cuvintele „într-o”, „într-un”:

- Ioan aruncă mingea spartă ..... coș de gunoi.
- De azi ..... an vom vizita orașul București.
- Părinții lui speră că ..... zi Sorin va reveni acasă.
- Mara pune ciocolata ..... ascunzătoare.
- Vom privi spre Pământ, din rachetă, ..... zi.
- ..... pauză s-a spart geamul de la cancelarie.

3. Compuneți un scurt text în care să folosiți „într-o vară”, „într-un castel”, „într-o pădurice”, „într-un gând”:

.....

.....

.....

.....

.....

.....

.....

.....

.....

.....



## Scrierea corectă a cuvintelor dintr-o / dintr-un

1. Corelați cuvintele „dintr-o/dintr-un” cu imaginile de mai jos și formulați propoziții:

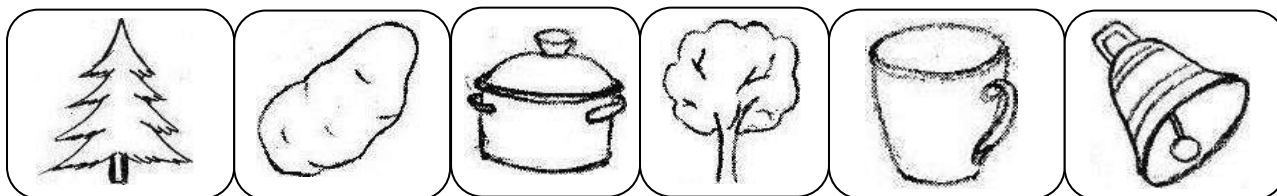

- \_\_\_\_\_
- \_\_\_\_\_
- \_\_\_\_\_
- \_\_\_\_\_
- \_\_\_\_\_
- \_\_\_\_\_
- \_\_\_\_\_

2. Completați propozițiile utilizând cuvintele „dintr-o”, „dintr-un”:

- ..... dată se auziră niște sunete ..... poieniță.
- Mama poate face minuni ..... kilogram de făină.
- ..... crâng o zbughi spre noi un pui de căprioară.
- Vânătorul a prins trei păsări ..... foc .
- O bucurie mare m-a cuprins ..... dată.
- ..... dulap am strâns doi saci cu haine pentru donație.

3. Formulați enunțuri în care să folosiți expresiile „dintr-o fugă”, „dintr-un pas”, „dintr-un plic”, „dintr-o carte”, „dintr-un gest”:

.....

.....

.....

.....

.....

.....

.....

.....

.....

.....

.....



## Redactarea de texte funcționale simple

1. Alcătuiți două enunțuri în care cuvântul „ bilet “ să aibă sensuri diferite.

.....

.....

.....

.....

2. Scrieți un bilet unui coleg, prin care să îi mulțumiți că v-a împrumutat cartea necesară pentru ora de lectură:

-----

\_\_\_\_\_

\_\_\_\_\_

\_\_\_\_\_

\_\_\_\_\_

\_\_\_\_\_

\_\_\_\_\_

\_\_\_\_\_

3. Realizați un afiș pentru promovarea activităților din săptămâna „Școala Altfel”.



## Descrieri ale unor elemente din mediul apropiat

1. Scrieți cinci exemple de obiecte care au forma de cerc și desenați-le!

2. Descrieți, pe rând, obiectele din imaginile de mai jos, răspunzând la următoarele întrebări:

- Ce este?
- Cum este?
- La ce folosește?
- Găsiți o utilizare neobișnuită!



.....

.....

.....

.....

.....

.....

.....

.....

.....

.....

.....

.....

.....

.....

.....

.....

.....

.....

.....

.....

.....

.....

.....





## Antrenament de scriere creativă

### 1. Continuați întâmplarea, așa cum vă imaginați voi:

Într-o frumoasă zi de toamnă, pe când culegea flori pentru bunica din pădure, Scufița Roșie se întâlnește cu cei trei purceluși. Ea îi întreabă:

- .....

Ei au spus:

- .....

Împreună s-au hotărât să

.....  
.....

După ce au

.....  
.....

La final au

.....  
.....

### 2. Colorează personajele:





## Produse scrise realizate în urma activităților

### 1. Citiți textul:

Într-o zi de toamnă, Maria a mers în grădina bunicilor să culeagă fructe. Maria a cules mere, pere, nuci, prune, struguri și un dovleac. Din dovleac, mama Mariei a făcut o plăcintă gustoasă. Fructele culese au fost așezate pe masa din bucătărie, pe o fructieră.

### 2. Copiați primele două propoziții:

.....

.....

.....

.....

.....

### 3. Răspundeți la întrebări:

- Ce fructe a cules fata?

.....

.....

- Ce a gătit mama din dovleac?

.....

.....

- Unde au fost puse fructele culese de Maria?

.....

.....

- Când a cules Maria fructe?

.....

.....

### 4. Alcătuiți propoziții utilizând cuvintele: toamna, grădină, fructe, dovleac, coș.

.....

.....

.....

.....

.....

.....

.....

.....

.....

.....

.....

**5. Colorați din șirul de imagini doar fructele culese de Maria.**

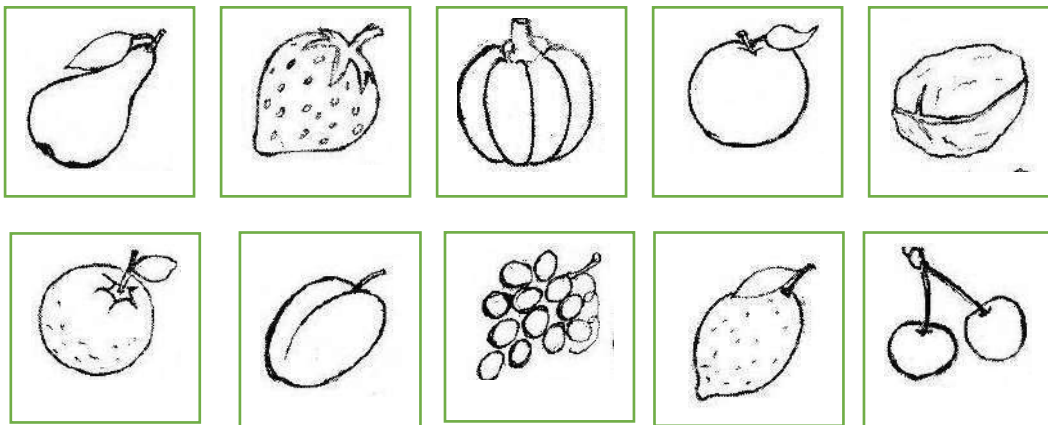

**6. Alegeți varianta corectă:**

- a) Mama a făcut din dovleac:     ◇ un tort  
  ◇ o plăcintă  
  ◇ o ciorbă
- b) Fetița a cules din grădină:     ◇ flori  
  ◇ legume  
  ◇ fructe
- c) Acțiunea se petrece:            ◇ iarna  
  ◇ primăvara  
  ◇ toamna

**7. Găsiți cuvinte cu sens opus:**

tânăr - .....  
coapte- .....  
mare - .....  
afară - .....  
gol - .....

**8. Alegeți cuvântul care are același sens cu cel dat:**

- gustos – bun, rău, stricat;
- a culege – a strânge, a merge, a vorbi;
- plin – gol, umplut, spart;
- cuminte - liniștit, obraznic, zbuguit;
- rece – frig, cald, fierbinte;
- harnic – frumos, muncitor, obosit;
- cereale – legume, fructe, grâne.



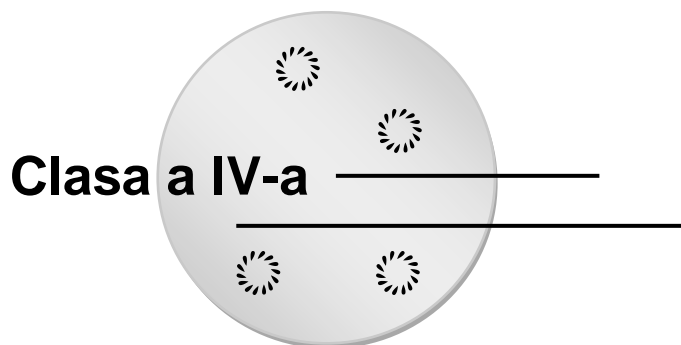

Competența generală

**1. RECEPTAREA DE MESAJE ORALE  
ÎN DIVERSE CONTEXTE DE COMUNICARE**

Competențe specifice

**1.1. Realizarea de deducții simple pe baza audierii unui text literar sau informativ  
accesibil**

---

**1.2. Deducerea sensului unui cuvânt prin raportare la mesajul audiat în contexte de  
comunicare previzibile**

---

**1.3. Sesizarea abaterilor din mesajele audiate în vederea corectării acestora**

---

**1.4. Manifestarea atenției față de diverse tipuri de mesaje în contexte previzibile**

---

**1.5. Manifestarea interesului pentru receptarea mesajului oral indiferent de perturbările  
de canal**



## Formularea unor predicții, pe baza unor fragmente de texte

1. Ascultați cu atenție fiecare fragment, apoi scrieți pe rândurile de sub fiecare fragment, ce credeți că s-a întâmplat mai departe.

### Peștișorul de aur

Pe o insulă mică, din mijlocul mării, exista un bordei, în care trăia un moșneag cu nevasta lui bătrână și cam rea. Ei erau foarte săraci și se hrăneau numai cu peștii prinși din mare.

Odată, moșneagul avu noroc și prinse, în năvod, un peștișor de aur.

- Pescarule cumsecade, se rugă peștișorul prins în plasă, dă-mi drumul în mare și drept răscumpărare, orice dorință ți-o voi împlini.

.....

.....

.....

.....

.....

.....

Moșneagului i se făcu milă, îl luă în palmă ca pe o bijuterie și îl azvârli înapoi în mare. Când ajunse acasă, povestindu-i nevastei pățania, aceasta a spus:

.....

.....

.....

.....

.....

.....

- Ești un neghiob, sări ea cu gura, să ai în mână un peștișor de aur și să-l azvârli în mare?! Ne-am fi îmbogățit, moșnege, nu vezi că trăim în sărăcie?

Moșneagul fugi la țarm și țipă astfel:

- Peștișorule de aur, hai ține-te de cuvânt. M-a ocărât baba că nu te-am prins. Iertare, dar suntem săraci și nu avem nici covată, nici pâine în covată....

Atunci, peștișorul de aur apăru din mare și zise:

- Am înțeleș, bătrâne. Du-te acasă și vei găsi covată nouă, plină cu pâine.

Când a ajuns acasă, în bordei, baba mânca pâine gustoasă din covată nouă. Dar când l-a văzut pe moșneag, a început să urle:

- Atâta ți-a trecut prin cap? Întoarce-te la peștișor și cere-i să ne dea o casă!

.....

.....

.....

.....

.....

.....

Săracul bătrân, ocărât așa cumplit, se întoarse iar la țarm, să ceară de la peștișor o casă. Peștișorul îi îndeplini și această dorință, dar baba tot nu a fost mulțumită. A cerut mai apoi să fie împărăteasă, cu un castel ca în povești.

.....

.....

.....

.....

.....

.....

Moșneagul, la întoarcere, găsi un castel minunat, în care pătrunse cu sfială. Baba, văzându-l pe bătrân, zise:

- Cine e cerșetorul ăsta?
- Eu sunt, bărbatul tău!
- Tu, bărbatul meu? Dacă vrei să te mai primesc la palat, du-te la peștișor și cere-i să mă facă regina apelor, iar el să-mi devină slugă!

Bătrânul se duse din nou la mal și-i spuse ce își dorește nevastă-sa.

.....

.....

.....

.....

.....

.....

I-am îndeplinit toate dorințele, spuse peștișorul, dar asta nu se poate. Ființele din apă ar trăi rău sub domnia ei. Nemulțumitului i se ia darul!

Ajuns acasă, moșneagul văzu că reapăruse bordeiul dărăpănat și nevasta urât îmbrăcată, ca altădată. Își luă năvodul și plecă la pescuit, dar niciodată nu-i mai căzu în plasă un peștișor de aur.

(fragment adaptat după Helene A. Guerber „Peștișorul de aur”)



## Explicarea sensului unui cuvânt pornind de la context

### 1. Scrieți verbe cu înțeles :

asemănător

a alerga	.....	a surâde	.....	a căra	.....
a comunica	.....	a inventa	.....	a strivi	.....

opus

a râde	.....	a vorbi	.....	a adormi	.....
a strica	.....	a lăuda	.....	a merge	.....

### 2. Completați cu acțiuni potrivite, ca în exemplu:

iarba	crește	copilul	.....	inima	.....
mama	.....	zăpada	.....	cântecul	.....
câinele	.....	soarele	.....	copacii	.....
elevul	.....	mașina	.....	pisica	.....

### 3. Realizați acordul adjectivelor cu substantivele pe care le determină. Scrieți pe spațiul punctat varianta corectă :

În livadă au crescut mere (verde) și (roșu), pere (dulce) și nuci (mare) și (tare).

În pădure întâlnești veverița (roșcate), ursul (mari) și (fioroși), iepurele (pufoși) și (fricoși) și lupul (flămânzi) și (ageri).

În parc copiii au venit cu biciclete (strălucitor) și (performant), cu mingi (mare), cu patine (colorată) și cu alte jocuri (frumos) și (interesant).

.....

.....

.....

.....

.....





## Observarea dezacordului sau a altor abateri

### 1. Enumerați câte trei însușiri pentru fiecare substantiv:

copil ....., ....., .....

nori ....., ....., .....

frunză ....., ....., .....

apă ....., ....., .....

mamă ....., ....., .....

lup ....., ....., .....

### 2. Transcrieți în primul chenar substantivele și în al doilea chenar adjectivele:

*verde, masă, lapte, alb, mov, înalt, vesel, om, papagal, blând, pisică, morcov, băiat, copac, rea, urât, doi, afară, corn, rotund, albastru.*

	substantive

adjective	

### 3. Treceți la plural grupurile de cuvinte:

copil isteț .....	om mare .....
copac înflorit .....	ciupercă otrăvitoare .....
elev silitor .....	polițist vigilent .....
măr copt .....	câine prietenos .....

### 4. Găsiți substantive cărora să li se potrivească însușirile:

mare	verde	rotund	jucăuși



5. Scrieți noțiuni opuse pentru însușirile de mai jos:

mare .....	urât .....
bun .....	trist .....
nervos .....	înalt .....
lenes .....	alb .....

6. Găsiți patru adjective care exprimă trăsături sufletești pentru:

tată				
bunică				
învățător				
copil				

7. Menționați câte trei însușiri pentru animalele indicate în tabel:

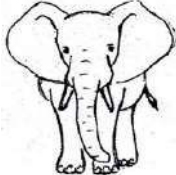
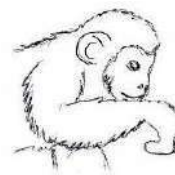
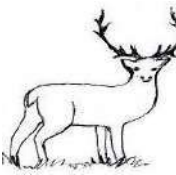
8. Analizați adjectivele din textul următor:

Primăvara înmiresmată a sosit! Flori albe, roz și parfumate au umplut livezile. Albina harnică aleargă din floare în floare culegând polenul prețios. Fluturii gingași zboară pe câmpiile verzi. Copiii veseli înalță zmee multicolore.

adjectivul	substantivul a cărui însușire o arată	numărul



## Observarea dezacordului sau a altor abateri

### 1. Completați propozițiile cu substantivul potrivit:

..... se joacă.		..... e frumos.
..... e bun.		..... a înflorit.
..... a început.		..... miaună.

### 2. Grupează pe trei coloane cuvintele care denumesc ființe, lucruri și fenomene ale naturii:

furtună, vulpe, penar, lup, ceas, zăpadă, bancă, elev, ploaie, carte, caniculă, actor

ființe	lucruri	fenomene ale naturii

### 3. Scrieți forma de plural pentru următoarele substantive:

inimă	.....	măr	.....	inel	.....
creion	.....	om	.....	bec	.....
deal	.....	casă	.....	pagină	.....
vârf	.....	pix	.....	papagal	.....

### 4. Scrieți câte patru substantive care denumesc:

legume				
fructe				
animale				
țări				
fenomene ale naturii				
stări sufletești				



**5. Transformați substantivele, după model:**

lup	-	lupoaică	fetiță	.....
iepure	.....		prietenă	.....
pește	.....		gâscă	.....
cocoș	.....		pisică	.....

**6. Indicați ce denumesc substantivele din coloana stângă:**

măr, casă, masă

stări sufletești

cal, pisică, copil

fenomene ale naturii

bucurie, tristețe, invidie

lucruri

viscol, ninsoare, uragan

ființe

**7. Transcrieți pe spațiul dat, doar substantivele din fiecare enunț:**

Elevi, profesori și părinți sunt la școală.

.....

Ninsoarea a început.

.....

România, Anglia, Franța sunt din Europa.

.....

Ana, Matei și Cristina merg în sat cu colinda.

.....

Prăjiturile, ciocolata, bomboanele, înghețata le plac copiilor.

.....

**8. Subliniați cu o linie substantivele:**

*merge, eu, fată, aleargă, Mureș, Alex, trei, voi, frumos, floare, cameră, apă.*

**9. Alcătuiți enunțuri cu substantivele: *bunica, filmul, perele.***

.....  
.....  
.....  
.....

10. Identificați despre cine este vorba și notați în cerculeț:

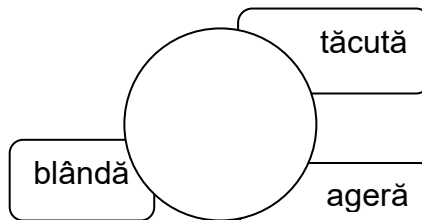
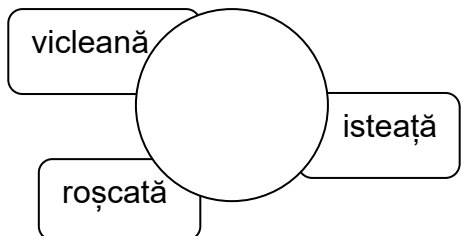
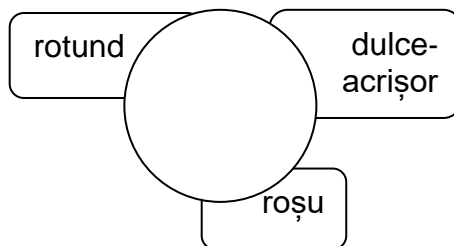
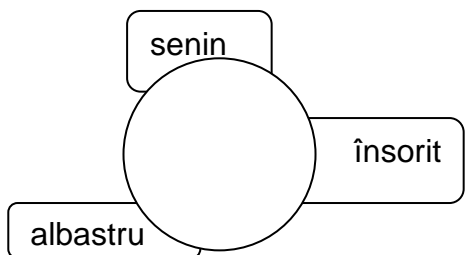

11. Colorați doar animalele!

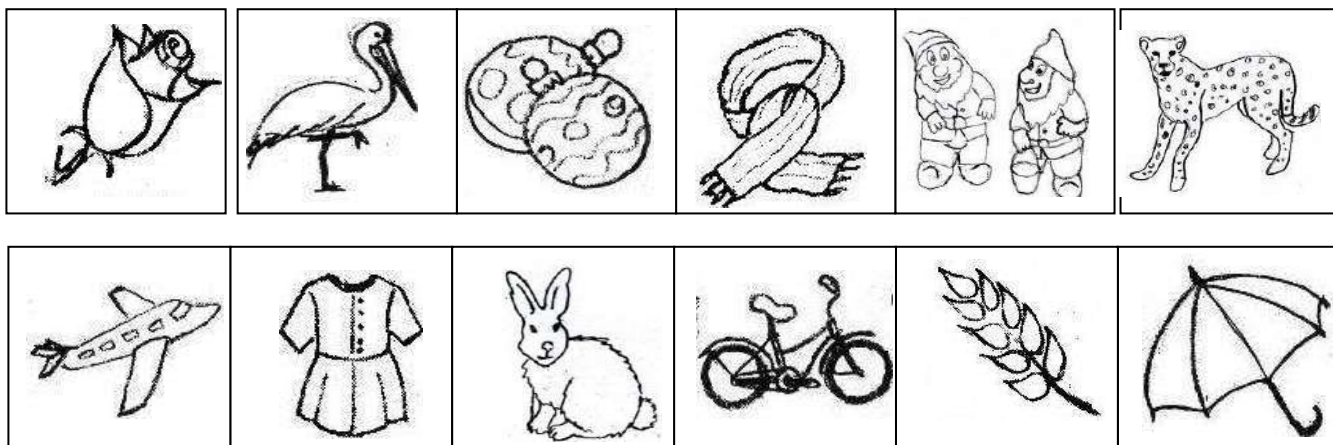

12. Desenați în chenar animalul vostru preferat.

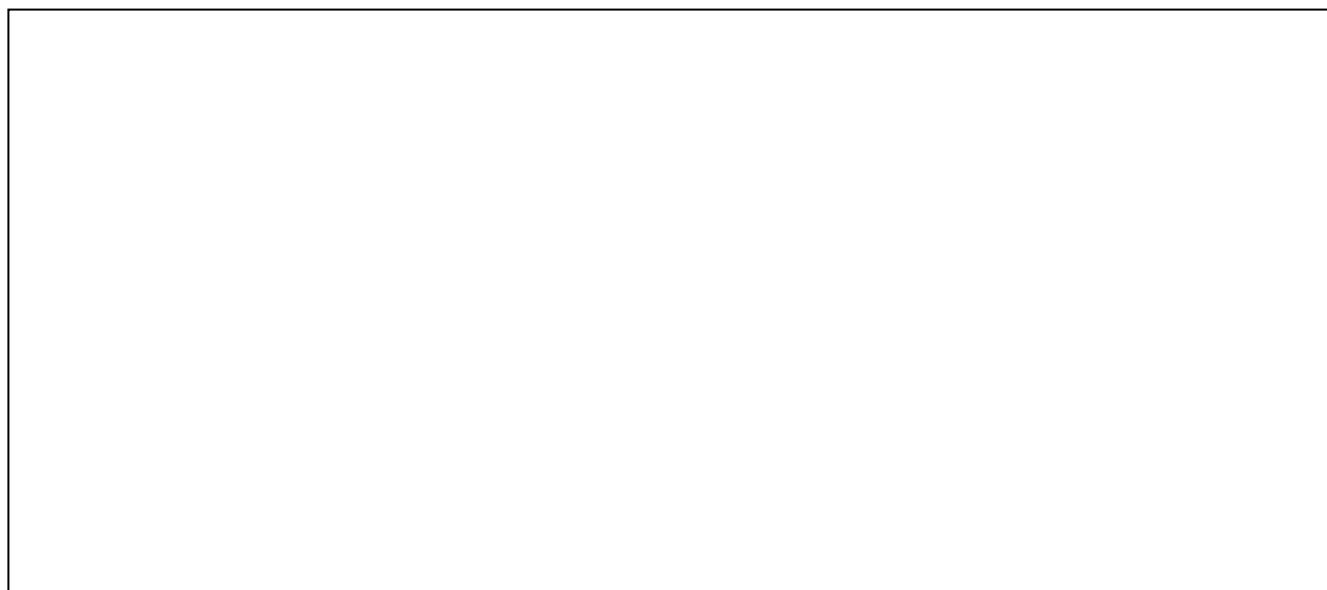



## Observarea dezacordului sau a altor abateri

### 1. Completați cu verbe potrivite:

Capra ..... mâncare iezilor.  
 Copilul ..... în parc.  
 Oamenii ..... merele din livezi.  
 Inima ..... în piept.

### 2. Uniți substantivele cu verbele potrivite:

focul  
 pisica  
 elevul  
 albina  
 apa  
 câinele

scrie  
 zboară  
 miaună  
 arde  
 latră  
 curge

### 3. Transformați verbele următoare, după model: *a dormi, a citi, a scrie, a merge*.

Exemplu →verbul: a cânta

trecut	prezent	viitor
a cântat. cânta. cântase	cântă	va cânta

### 4. Treceți următoarele verbe în tabel, după model: *a scrie, a dormi, a picta*.

Exemplu →verbul: a ști.

număr	persoană	verb			
singular	I (EU)	știu			
	all-a (TU)	știi			
	alll-a (EL/EA)	știe			
plural	I (NOI)	știm			
	all-a (VOI)	știți			
	alll-a (EI/ELE)	știu			

**5. Subliniați verbele din enunțurile următoare și apoi completați tabelul:**

Bunica dă nepoților multe daruri.

Tu știi să cânti la pian?

Mie îmi place să fac curățenie.

Cărțile de pe care citeam ne  
fermecau.

verb	persoană	număr

**6. Colorați chenarul care conține varianta corectă:**

Eu	cred	Tu	aruncă	El/Ea	cântă
	merge		scrii		șoptesc
	spălăm		reciți		râde
Noi	vedem	Voi	lăudați	Ei/Ele	visează
	spargeți		știți		reușesc
	vorbim		îmbrăcăm		auzim

**7. Treceți verbele următoare de la numărul singular la numărul plural, și invers:**

Eu cos → Noi.....Noi spunem → Eu.....

Voi mâncați → Tu ..... El scrie → Ei .....

Ele dansează → Ea ..... Ea sare → Ele .....

Noi vorbim → Eu ..... Tu plângi → Noi.....

Eu alerg → Noi ..... Noi gătim → Eu .....

Voi stați → Tu .....El râde → Ei .....

Ele cumpără → Ea .....Ea povestește→ Ele .....

Noi căutăm → Eu ..... Tu construiești → Noi.....

Eu visez → Noi..... Noi spălăm → Eu.....

Voi strigați → Tu .....El urcă → Ei .....

Ele conduc → Ea .....Ea vine → Ele .....

Noi dăm → Eu .....Tu cazi → Noi.....

**8. Menționați ce parte de vorbire este cuvântul subliniat:**

Împăratul nu știa cât de important e să pui sare în mâncare. ....

În parc, Alexandru sare un gard înalt. ....

De Ziua Națională, româncele poartă costume tradiționale. ....

În Ajunul Crăciunului, copiii așteaptă la poartă să colinde. ....

În fiecare an, în luna septembrie, copiii vin din nou la școală. ....

Bunicul a făcut mult vin din strugurii culeși. ....

**9. Menționați acțiuni potrivite pentru animalele indicate:**

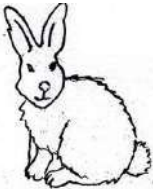
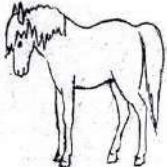
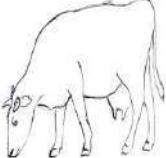
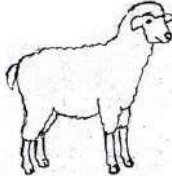
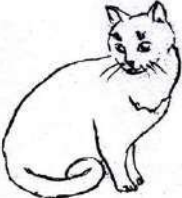
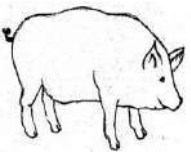

## Observarea dezacordului sau a altor abateri

1. **Subliniați pronumele personale din enunțurile de mai jos (Să ne amintim unele pronume: eu, tu, el, ea, noi, voi, ei, ele) :**

Eu vreau mai multă vacanță.

Noi ar trebui să facem sport.

Venim duminică pe la voi.

Aș dori să faci tu prăjiturile.

El a aruncat mingea pe terasă.

Vrem să jucăm cu ei meciul.

Doamna învățătoare a mers cu ele la concurs.

Ea a mâncat ciocolata!

2. **Înlocuiți substantivele subliniate cu pronume personale potrivite:**

Caietul Elenei s-a murdărit. ....

Jucăriile fetitelor sunt frumoase. ....

Am spart vaza. ....

Compunerea băiatului m-a impresionat. ....

Ioana, ai fost la teatru? .....

Copii, v- ați făcut temele? .....

3. **Subliniați pronumele din enunțurile date și apoi precizați persoana și numărul lor:**

El știe să facă tema la științe.

Mie îmi place ciocolata.

Am fost și noi la munte.

Tu scrii poezii frumoase.

Aș vrea să faci și tu curat pe bancă.

Mergem cu voi în excursie.

pronume	persoană	număr

4. **Subliniați pronumele personale de politețe:**

mama, dumneaei, eu, bunicul, prietena, tu, noi, dumneavoastră, dumnealui, dânsa, dumneata, dumnealor, sora, voi.

5. **Completați enunțurile cu următoarele cuvinte: ia, ea, ie, ei, i-a, noi, nouă.**

Băiatul ..... o bomboană din cutie.

Învățătoarea a scos-o pe ..... la tablă.

Bunicul ..... spus o poveste nepoatei.

În casa ..... este foarte frig.

Ioana are haine .....

Moș Crăciun vine la .....

Am cumpărat ..... ciocolate.

Mama și-a cumpărat o bluză .....

**6. Înlocuiți pronumele personale cu pronume personale de politețe potrivite:**

Tu vrei să cânti? .....

Doar ea are voie să plece. ....

El nu a mers la mare. ....

Ei au plătit cărțile cumpărate. ....

**7. Analizați pronumele date în tabel:**

Pronumele	Felul	Numărul	Persoana	Genul
dumneaei				
dumnealui				
ea				
el				
dânsa				
dânsul				
tu				
mie				
vouă				

**8. Subliniați pronumele din enunțurile date:**

Pe mine m-au ales lider.

Lui i-a dat mașina.

Tu îndrăgeai geanta aceea.

Mă mir că ai pierdut-o!

Nu aș vrea să-l acuz degeaba.

Îmi place la școală.

Îți cer voie să merg în oraș.

Îi scriu o scrisoare bunicii.

M-a sunat să-mi spună că a luat premiu.

Stiloul ți-l cer acum.

**9. Alcătuiți enunțuri cu:**

\* un pronume personal persoana a II-a, singular

.....  
.....

\* un pronume de politețe, persoana a III-a, număr singular, gen masculin

.....  
.....



## Observarea dezacordului sau a altor abateri

### 1. Scrieți cu litere următoarele numere:

25 .....  
 102 .....  
 3 746 .....  
 202202 .....  
 974 .....  
 25309 .....

### 2. Transformați numeralele după model:

doi → al doilea	doisprezece →.....
unu →.....	o mie → .....
cinci →.....	100 →.....
zece → .....	treizeci și doi → .....

### 3. Subliniați numeralele din enunțurile următoare:

Când doi se ceartă al treilea câștigă.  
 Unde-s doi puterea crește.  
 Cine are carte are patru ochi.  
 Măsoară de șapte ori ca să tai o dată.  
 Cel din urmă va fi cel dintâi.  
 Cine aleargă după doi iepuri nu prinde niciunul.

Și cel mai frumos trandafir are cel puțin doi spini.  
 O mie de prieteni e prea puțin.  
 Un singur dușman e prea mult.  
 Speranța moare ultima.  
 Leneșul crede că anul are optsprezece luni.  
 Ea despică firul în patru.

### 4. Tăiați cu o linie varianta incorectă:

unusprezece  
 două zeci  
 optsprezece  
 saptisprezece  
 patrusprezece  
 nouăsprezece  
 patru zeci si cinci  
 o sută douăzeci

sau

unsprezece  
 douăzeci  
 optsprezece  
 saptesprezece  
 paisprezece  
 nouăspe  
 patruzeci si cinci  
 o sută două zeci



5. Într-o curte sunt trei cocoși, patru găini, un cal, doi copaci, o vacă, doi câini și o pisică.

a) Colorați doar animalele menționate în descriere.

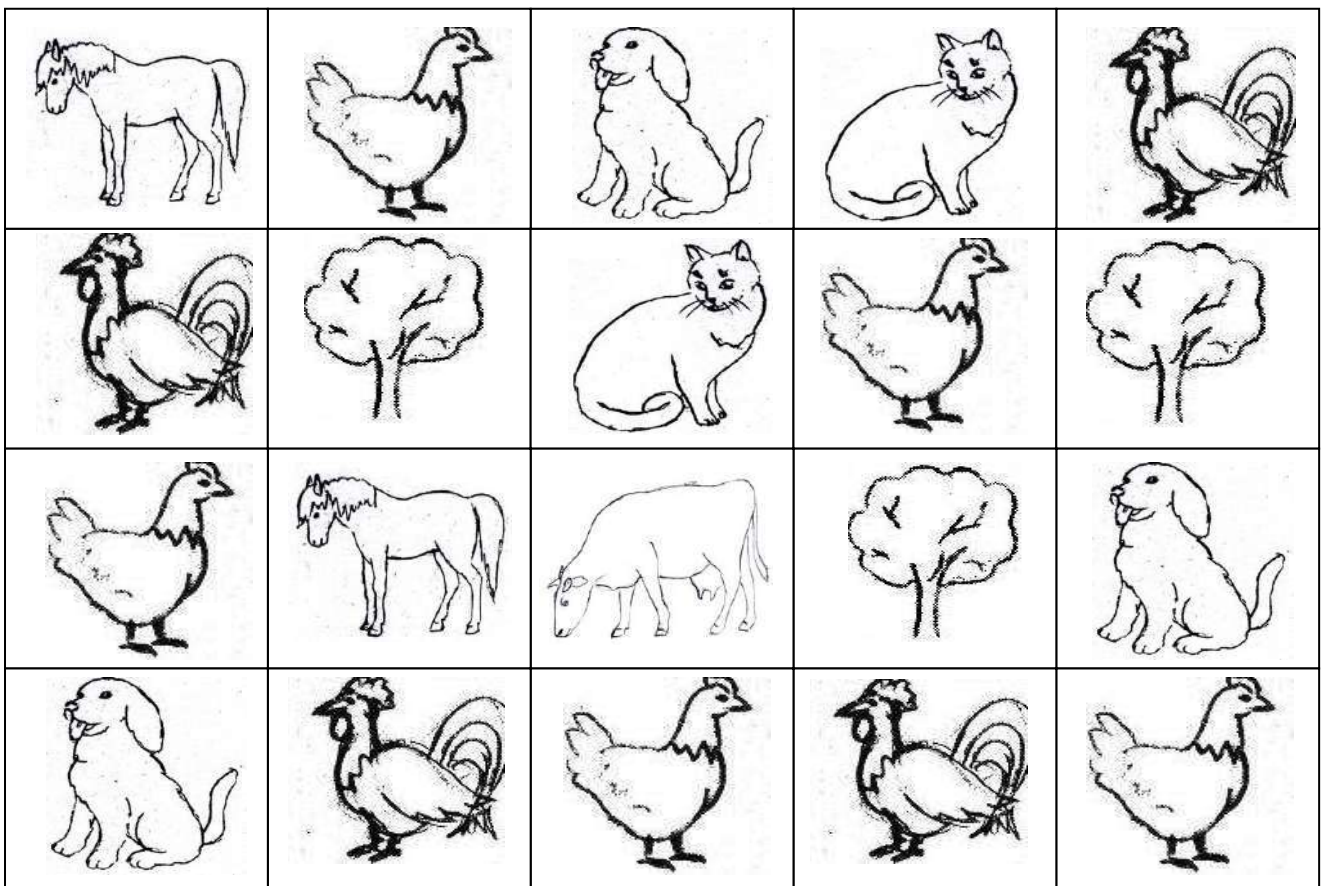

b) Scrieți pe spațiul punctat ce animale și câte de fiecare fel au fost desenate în plus.

.....

.....

.....

.....

.....

.....

.....

6. Alcătuiți enunțuri cu grupurile de cuvinte: *doi cai, o pisică, un elefant.*

.....

.....

.....

.....

.....

.....



## Notarea unor elemente importante dintr-un text informativ

### 1. Ascultați cu atenție textul:

#### Jack și vrejul de fasole

A fost odată ca niciodată o văduvă sărmană care avea doar un băiat pe nume Jack, și o vacă. Își duceau viața ajutați de laptele pe care îl dădea vaca în fiecare dimineață, dar într-o zi, ea nu a mai dat lapte.

- Ce să facem? se frământa bătrâna. Trebuie să vindem vaca, nu mai avem cu ce altceva să ne descurcăm.

- Bine, mamă, zise Jack, azi e zi de târg, o să mă duc să vând vaca și apoi mai vedem noi ce facem.

Băiatul luă vaca de funie și plecă. Nu merse prea departe când întâlni un bătrân cam ciudat care îi zise:

- Bună dimineața, Jack!

- Bună dimineața, dumitale, îi răspunse Jack, mirându-se că bătrânul îi spusese pe nume.

- Mulțumesc, Jack, dar unde te duci? îl întrebă bătrânul.

- Mă duc la târg să vând vaca asta.

Atunci bătrânul scoase din buzunar cinci boabe de fasole și zise:

- Aș putea să fac un schimb cu tine, să-mi dai vaca pentru fasolea asta. O plantezi în timpul nopții și până dimineață crește până la cer. Dacă nu o să fie așa, vino înapoi să-ți iei vaca.

Jack acceptă și abia aștepta să îi arate mamei boabele de fasole fermecate, dar aceasta când auzi, zise:

- Ce?! Cum ai putut să dai vaca pe boabele astea de fasole, luând boabele de fasole și aruncându-le pe fereastră. Și acum du-te la culcare! mai zise ea.

Jack se duse la culcare trist și mâhnit. Când se trezi dimineață, din fasolea pe care mama sa o aruncase, crescuse un vrej, tocmai până la cer.

Jack deschise fereastra și își făcu un vânt tocmai în vrejul de fasole. El urcă și urcă până ajunse în cer și acolo zări un palat. Merse în palat unde, ajutat de nevasta unui căpcăun, reuși să fure mai întâi o pungă cu galbeni, a doua oară o găină care făcea ouă de aur, și a treia oară o harpă de aur care cânta singură foarte frumos. Doar că harpa a început să strige:

- Stăpâne! Stăpâne! trezindu-l pe căpcăun care prinde de veste că Jack îi furase harpa.

Jack coborî repede pe vrej și văzu cum căpcăunul se luase după el. Așa că puse mâna pe o secure și doborî vrejul. Căpcăunul căzu la pământ împreună cu vrejul de fasole, și muri. Jack și mama lui erau acum foarte bogați și nu au mai dus lipsă, de atunci, de nimic.

(adaptare după "Jack și vrejul de fasole de Joseph Jacobs)

**2. Completați tabelul:**

Titlul povestii	
Autorul	
Personajele	
Desfășurarea acțiunii sugerată prin desene reprezentative:	<u>Întâlnirea lui Jack cu magicianul</u>
	<u>Jack și lucrurile pe care le-a luat de la căpcăun</u>
	<u>Tăierea vrejului și moartea căpcăunului</u>
Încheierea acțiunii prezentată prin desen	



## Jocuri pentru sesizarea semnificației unor mesaje bruiate, trunchiate

1. Completați rebusul și veți descoperi, pe verticala A - B, o bucurie a iernii:

A

											a
											b
											c
											d
											e
											f
											g

B

- a) Coace mama de sărbători;
- b) Copac împodobit iarna, în casă;
- c) Obiceiuri de iarnă sau.....;
- d) Cântece spuse la ușile oamenilor care anunță nașterea lui Isus;
- e) Strigări spuse la ușile oamenilor în ajunul Anului Nou;
- f) Obicei popular în care copiii merg dimineața, în prima zi a Anului Nou, să spună o urare;

2. Găsiți nouă substantive în careul dat și scrieți-le pe liniatura alăturată:

M	C	U	D	R	T	Y	N	S
Z	L	E	C	I	G	A	C	A
Ă	O	V	A	Z	B	F	F	N
P	P	R	D	E	I	U	B	I
A	O	C	O	P	I	L	J	E
D	Ț	B	U	D	C	G	R	F
Ă	E	W	R	E	N	I	S	X
D	L	X	I	R	T	M	N	O
V	B	N	M	C	X	M	O	Ș
P	L	U	G	U	Ș	O	R	Z

.....
.....
.....
.....
.....
.....
.....
.....
.....
.....
.....

3. Completați spațiile cu informațiile solicitate:

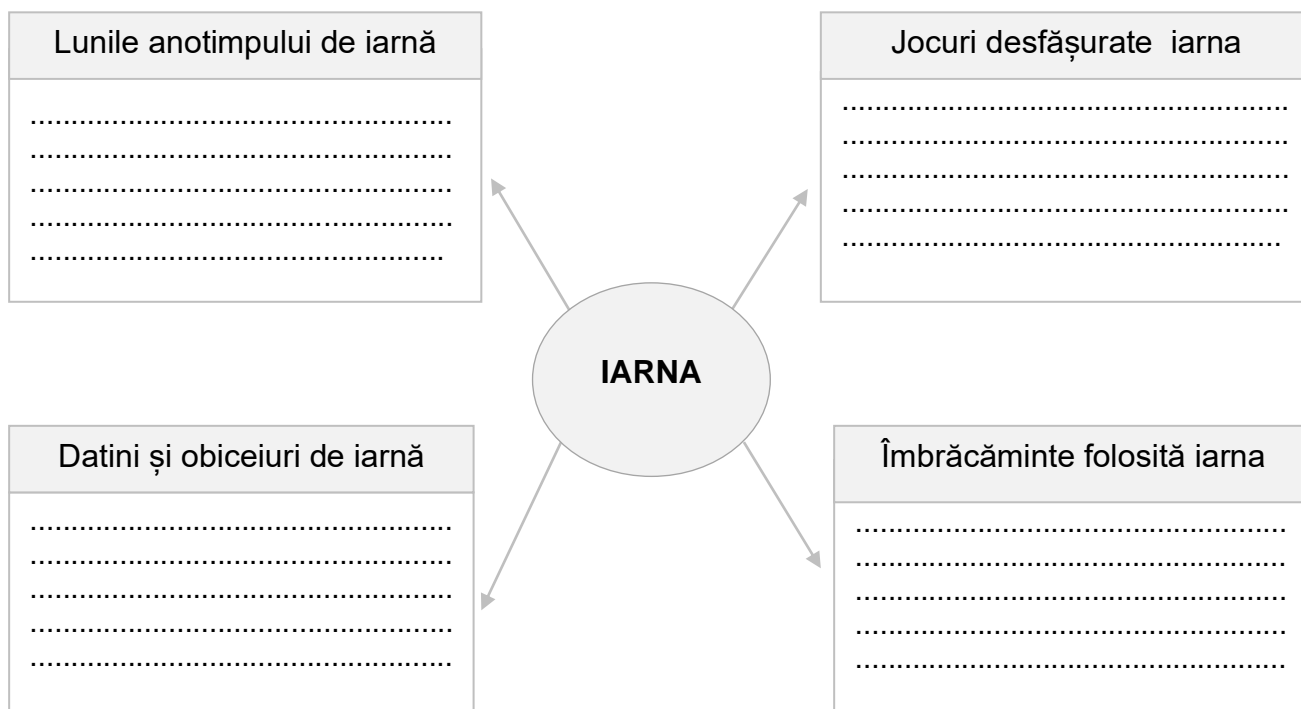

4. Ordonăți cuvintele din norișori pentru a obține propoziții cu înțeles, apoi scrieți-le în spațiul dat:

1. zăpada, toată, peste, pădurea, se așterne

2. iese, din, iepurele, sa, vizuina

3. multe, are, școlii, cărți, bibliotecă

4. minunat, bunica, un, face, cozonac

5. mamei, sunt, gustoase, prăjiturile, foarte

6. cadouri, de, primesc, Crăciun, toți, copiii

.....  
.....  
.....  
.....  
.....  
.....

Clasa a IV-a

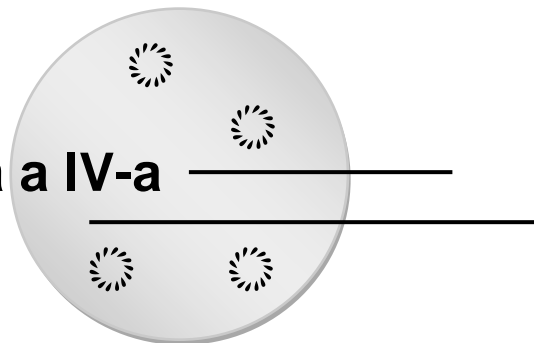

Competența generală

**2. EXPRIMAREA DE MESAJE ORALE  
ÎN DIVERSE CONTEXTE DE COMUNICARE**

Competențe specifice

2.1. Descrierea unui personaj dintr-o carte/ dintr-un film/ a unui personaj imaginar urmărind un set de repere

---

2.2. Relatarea unei întâmplări imaginate pe baza unor întrebări de sprijin

---

2.3. Prezentarea ordonată logic și cronologic a unui proiect/ a unei activități derulate în școală sau extrașcolar

---

2.4. Inițierea și menținerea unei interacțiuni în vederea rezolvării de probleme individuale sau de grup

---

2.5. Manifestarea interesului pentru participarea la interacțiuni orale



## Descrierea unui personaj / ființe

1. Denumiți ființele din imagini și realizați descrierea lor:

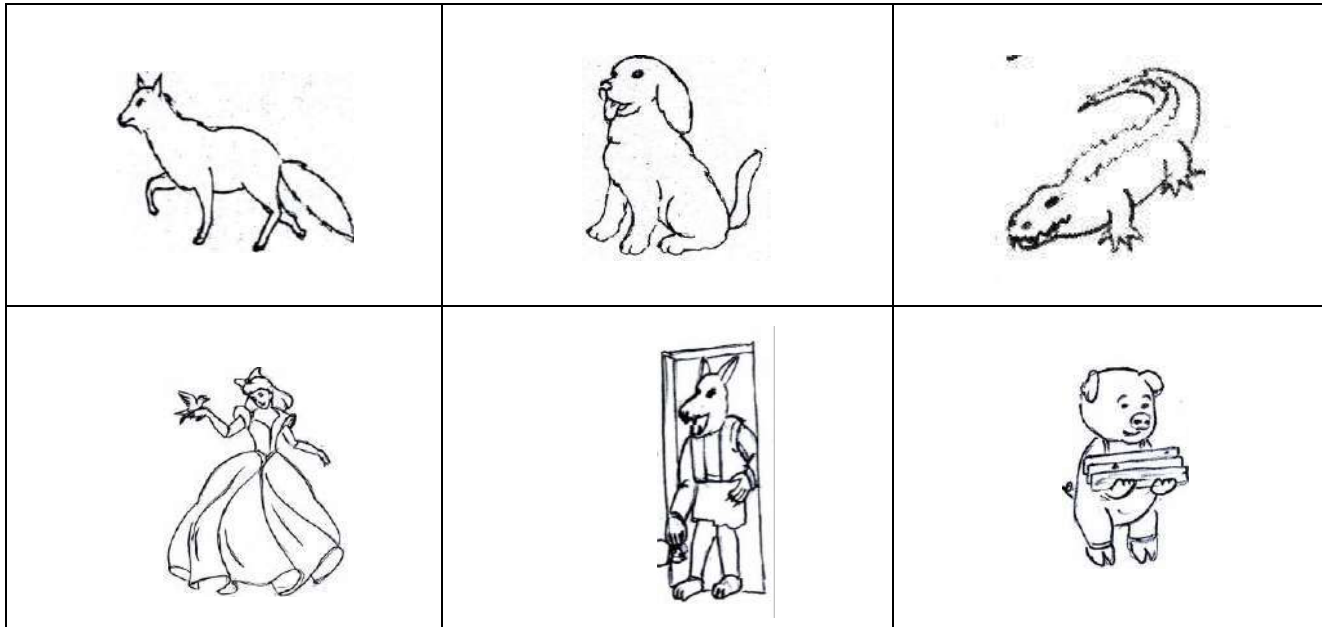

2. Găsiți câte cinci însușiri pentru fiecare din imaginile de la exercițiul 1.

.....

.....

.....

.....

.....

.....

.....

.....

.....

.....

3. Alegeți o ființă/ personaj de la exercițiul anterior și realizați un scurt text, ajutându-vă de însușirile găsite.

.....

.....

.....

.....

.....

.....

.....

.....

.....

.....



## Descrierea unui personaj / ființe

1. Pornind de la imaginile de mai jos, realizați pentru fiecare un joc de rol.

a.



b.

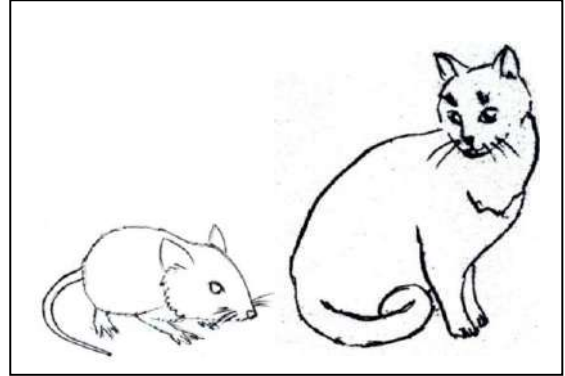

c.

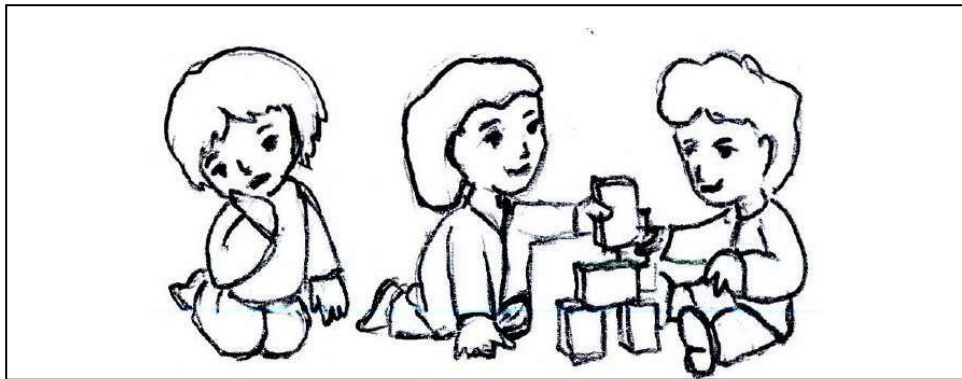

2. Realizați oral portretul fiecărui personaj de la exercițiul 1.

3. Realizați corespondența între însușirile de mai jos și ființele de la exercițiul 1.

bună, frumoasă, înțeleaptă, elegantă

.....

verde, micuță, săltăreață, gălăgioasă

.....

alintată, pufoasă, răsfățată, amuzantă

.....

mic, rapid, cenușiu, ronțăitor

.....

cuminte, talentat, isteț, jucăuș

.....





## **Povestirea unei întâmplări**

**1. Realizați următorul joc de imaginație: „Sunteți pe plajă și jucați volei cu prietenii. S-a stârnit furtuna. Ce faceți?”**

**Ajutați-vă de întrebările:**

- Cine?
- Ce?
- Unde?
- Când?
- De ce?
- Cu cine?
- Cum?

**2. Desenați o scenă pornind de la exercițiul 1.**



## Povestirea unei întâmplări

1. Povestiți oral o secvență din ultima poveste/ carte citită.
2. Imaginați-vă o altă continuare a scenei, diferită de cea din poveste.

.....

.....

.....

.....

.....

.....

.....

.....

.....

.....

.....

.....

.....

3. Desenați în chenarul de mai jos ce v-a plăcut cel mai mult din această poveste/carte citită.



## **Organizarea unui eveniment**

**1. Realizați o prezentare a evenimentului cu tema „Serbarea de Crăciun”, organizată de clasa voastră.**

Aveți în vedere informații exacte despre eveniment, data, locul, organizatori, succesiunea evenimentelor (materiale necesare, cine confecționează, cine se ocupă de invitații etc.)

**2. Realizați un afiș cu programul evenimentului, cu toți colegii implicați și responsabilitățile acestora.**



## Proiecte în perechi

1. Aveți de realizat un proiect în perechi despre circuitul apei în natură. Stabiliți rolurile și derularea activităților.
2. Realizați o diagramă cu toți colegii implicați în proiect și responsabilitățile acestora.



## **Participarea la evenimente**

- 1. Imaginați-vă că participați la o campanie de atragere a atenției asupra poluării. Redați discursul pe care l-ați avea cu privire la această problemă.**
- 2. Propuneți un plan de combatere a poluării.**
- 3. Realizați o organigramă a tuturor acțiunilor care ar trebui realizate de oameni pentru combaterea poluării.**

Clasa a IV-a

Competența generală

**3. RECEPTAREA DE MESAJE SCRISE  
ÎN DIVERSE CONTEXTE DE COMUNICARE**

Competențe specifice

3.1. Formularea de concluzii simple pe baza lecturii textelor informative sau literare

---

---

3.2. Asocierea elementelor descoperite în textul citit cu experiențe proprii

---

---

3.3. Extragerea dintr-un text a unor elemente semnificative pentru a susține o opinie referitoare la mesajul citit

---

---

3.4. Evaluarea elementelor textuale care conduc la înțelegerea de profunzime în cadrul lecturii

---

---

3.5. Sesizarea abaterilor din textele citite în vederea corectării acestora

---

---

3.6. Manifestarea interesului pentru lectura literară și de informare



## Formularea de întrebări și răspunsuri pe baza textului

### 1. Citiți textul:

Odată cu venirea toamnei, păsările călătoare pleacă din țara noastră spre țările calde, ferindu-se astfel de frigul iernii. Dar primăvara, încă de la începutul lunii martie, ele se întorc la noi în țară, unde își fac repede cuiburi și depun ouă. Ele se grăbesc, pentru ca puii lor să aibă timp să crească și să învețe să zboare. La sfârșitul lunii august ei trebuie să fie capabili să ajungă în țările calde.

Câteva dintre primele păsări care se întorc la noi în țară sunt: barza, privighetoarea, mierla și sturzul.

### 2. Răspundeți la întrebări:

a) Când pleacă păsările călătoare de la noi din țară?

.....  
.....

b) Unde se duc când pleacă de la noi din țară?

.....  
.....

c) De ce pleacă păsările călătoare toamna, de la noi din țară?

.....  
.....  
.....

d) Când se întorc păsările călătoare la noi în țară?

.....  
.....  
.....

e) Ce se grăbesc să facă păsările imediat ce ajung la noi, primăvara?

.....  
.....  
.....

f) De ce se grăbesc, păsările să facă pui primăvara?

.....  
.....  
.....

g) Care sunt păsările enumerate în text care se întorc printe primele la noi în țară?

.....  
.....  
.....



## Reformularea unui mesaj

### 1. Citiți textul:

Într-o dimineață de vară un croitoraş şedea plin de voieşie la masa lui de lucru de lângă fereastră și cosea. Tocmai atunci trecu pe stradă o țărancă care striga cât o ținea gura:

- Magiun! Magiun bun de vânzare! Hai la magiun!

Cuvintele femeii îi plăcură croitoraşului și scoțându-și căpățâna pe fereastră, îi zise:

- la vino sus la mine, mătușică dragă!

Femeia urcă sus, iar când ajunse la croitoraş acesta își băgă nasul în toate oalele cu magiun, și în cele din urmă spuse:

- Da, da, nu-i rău! Cântărește-mi, dragă mătușică, un sfert de kilogram, că doar n-o să sărăcesc din pricina asta!

După ce plecă femeia, scoase pâinea din dulap, își tăie o felie zdravănă și o unge cu magiun din belșug.

„Nu mă ating de ea până nu dau gata vesta!” gândi croitoraşul. Apoi puse felia de pâine cât mai aproape de el și se apucă să coase mai departe. În vremea asta, mirosul cel dulce al magiunului se răspândi în toată odaia și ajunse la droaia de muște care moțâiau pe pereți. Atrase de mirosul plăcut, acestea dădură buzna să se așeze grămadă pe bucata de pâine. Atunci croitoraşul își iese din pepeni și, apucând o basma, începu să lovească fără cruțare în grămada de muște. Ridică basmaua, numără și, ce credeți: nu mai puțin de șapte muște zăceau răpuse în fața lui.

„Da știi că-mi ești voinic, măi băiete!” se grozăvi croitoraşul. „O ispravă ca asta se cuvine s-o afle pe dată tot târgul!...” își mai zise el. Apoi își croi la iuțeală un brâu, îl cusu bine să fie trainic și brodă pe el, cu litere de-o șchioapă: „Șapte dintr-o lovitură!”.

„Lumea întregă s-ar cuveni să-mi știe isprava, că doar nu e un fleac!” Și de voios ce era, inima începu să-i tresară ca o codiță de purcel.

(fragment adaptat după „Croitoraşul cel viteaz” de J. și W. Grimm)

### 2. Transformați textul imaginându-vă că sunteți în locul croitoraşului. Spuneți ce ați fi făcut dacă erați în locul lui!

.....

.....

.....

.....

.....

.....





## Selectarea și clasificarea unor aspecte semnificative descoperite în texte

### 1. Citiți textul:

Erau odată un moșneag și-o babă; și moșneagul avea o fată, și baba iar o fată. Fata babei era slută, leneșă, țăfnoasă și rea la inimă; dar, pentru că era fata mamei, se alinta cum s-alintă cioara-n laț, lăsând tot greul pe fata moșneagului. Fata moșneagului însă era frumoasă, harnică, ascultătoare și bună la inimă. Dumnezeu o împodobise cu toate darurile cele bune și frumoase. Dar această fată bună era horopsită și de sora cea de scoarță, și de mama cea vitregă; noroc de la Dumnezeu că era o fată robace și răbdătoare; căci altfel ar fi fost vai ș-amar de pielea ei.

Fata moșneagului la deal, fata moșneagului la vale; ea după găteje prin pădure, ea cu tăbuietul în spate la moară, ea, în sfârșit, în toate părțile după treabă. Cât era ziulica de mare, nu-și mai strângea picioarele; dintr-o parte venea și-n alta se ducea. Ș-apoi baba și cu odorul de fiică-sa tot cărtitoare și nemulțumitoare erau. Pentru babă, fata moșneagului era piatră de moară în casă; iar fata ei — busuioc de pus la icoane.

Când se duceau amândouă fetele în sat la șezătoare seara, fata moșneagului nu se încurca, ci torcea câte-un ciur plin de fuse; iar fata babei îndruga și ea cu mare ce câte-un fus; și apoi, când veneau amândouă fetele acasă noaptea târziu, fata babei sărea iute peste pârlaz și zicea fetei moșneagului să-i dea ciurul cu fusele, ca să-l ție până va sări și ea. Atunci fata babei, vicleană cum era, lua ciurul și fuga în casă la babă și la moșneag, spunând că ea a tors acele fuse. (fragment din „Fata babei și fata moșneagului” de I. Creangă)

### 2. Enumerați câteva caracteristici găsite în text despre fata moșneagului și despre fata babei:

Fata moșneagului era:

---

---

---

Fata babei era:

---

---

---

### 3. Copiați enunțul în care se spune că:

a) Fata moșneagului muncea toată ziua fără odihnă:

.....  
.....

b) Fata babei era vicleană și fura munca fetei moșneagului:

.....  
.....



## Transferarea informațiilor din text într-un tabel și dintr-un tabel într-un text

### 1. Citiți textul:

Oana și Andrei au mers într-o duminică la grădina zoologică. Ei au văzut rinoceri, cai, urși, cămile, pisici, vulpi, elefanți, lupi, girafe și gheparzi. Când au ajuns acasă, mama a rugat-o pe Oana să spună care dintre animalele pe care le-a văzut trăiesc și la noi în țară. Pe Andrei l-a rugat să enumere animalele care nu trăiesc la noi în țară, dintre cele văzute la grădina zoologică. Oana a povestit că la noi în țară întâlnim: cai, urși, pisici, lupi și girafe, iar Andrei a spus că la noi în țară nu trăiesc: rinoceri, vulpi, elefanți, girafe și gheparzi. Mama le-a precizat că fiecare a avut câte două greșeli, una prin adăugarea în listă a unui animal și una prin eliminarea din listă a altui animal.

### 2. Completați tabelul de mai jos cu informații din text:

Animale care trăiesc la noi în țară	Animale care nu trăiesc la noi în țară

### 3. Completați propozițiile:

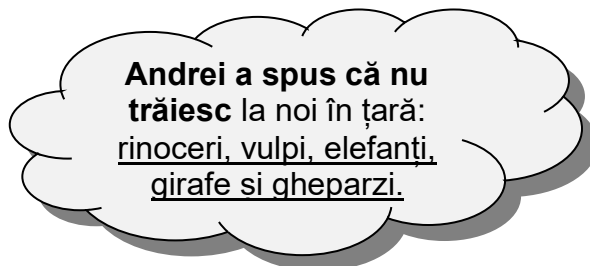
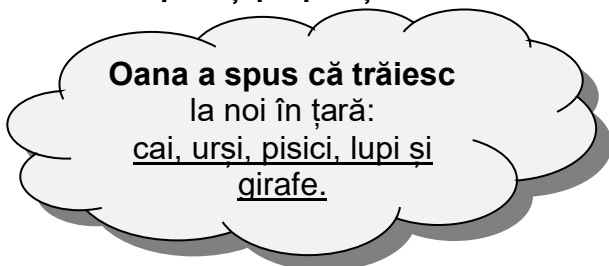

Oana a greșit adăugând în lista animalelor care trăiesc la noi în țară .....  
și eliminând din această listă .....

Andrei a greșit adăugând în lista animalelor care nu trăiesc la noi în țară .....  
și eliminând din această listă .....

### 4. Colorați animalele care trăiesc la noi în țară:

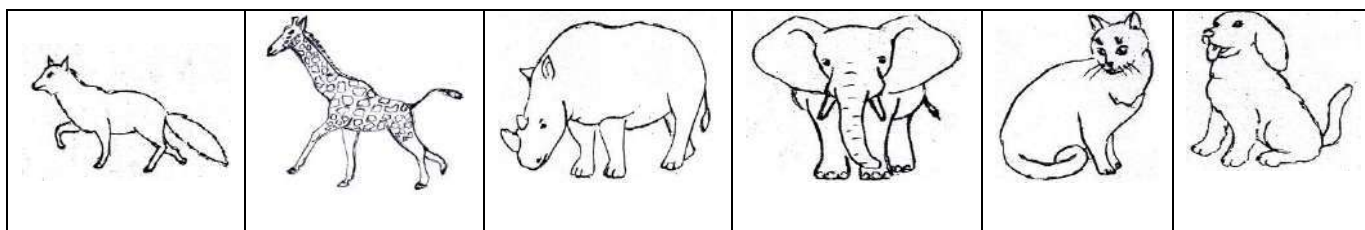





## Documentarea în vederea realizării unor activități extrașcolare

1. Cum vă pregătiți pentru a merge într-o excursie la munte, cu familia? Completați tabelul:

ȘTIU	VREAU SĂ ȘTIU	AM ÎNVĂȚAT

2. Citiți câteva sugestii despre ce ar fi bine să aveți în vedere înainte de a merge într-o excursie la munte și spuneți ce ați reținut:

1. **Destinația:** Caută pe internet informații despre locul și traseul pe care trebuie să îl parcurgi de acasă până acolo.
2. **Meteo:** Interesează-te cum va fi vremea în acea perioadă. Este foarte important mai ales dacă vrei să mergi cu cortul.
3. **Transportul:** Cu ce merg până acolo și înapoi? Cu ce mă deplasez acolo de la un obiectiv la altul.
4. **Bagajul:** Ce îmi iau la mine? Ce trebuie să conțină bagajul: îmbrăcăminte, încălțăminte, mâncare, medicamente, ac și ață, rucsac etc.
5. **Distrația:** Informează-te despre locurile pe care le poți vizita. Astfel vei fi mai eficient, neratând niciun obiectiv pe care ai dori să îl vizitezi din zonă.
6. **Anturajul:** Cu cine merg sau cu cine mă pot întâlni acolo.

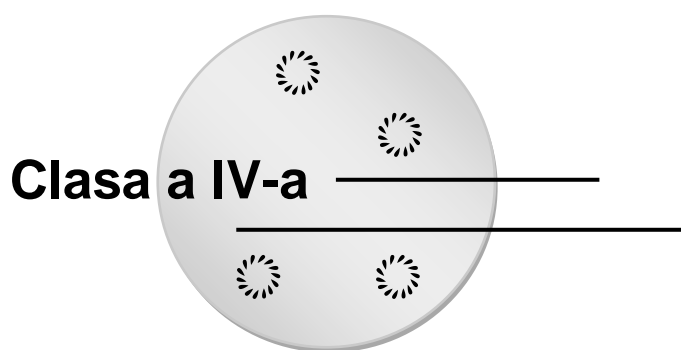

Competența generală

**4. REDACTAREA DE MESAJE  
ÎN DIVERSE CONTEXTE DE COMUNICARE**

Competențe specifice

**4.1. Recunoașterea și remedierea greșelilor de ortografie și de punctuație în redactarea de text**

---

**4.2. Redactarea unor texte funcționale scurte pe suport de hârtie sau digital**

---

**4.3. Redactarea unei descrieri tip portret pe baza unui plan simplu**

---

**4.4. Povestirea pe scurt a unei secvențe dintr-o poveste/ dintr-un film/ desen animat / a unei activități / a unei întâmplări imaginate / trăite**

---

**4.5. Manifestarea interesului pentru scrierea creativă și pentru redactarea de texte informative și funcționale**



## Identificarea greșelilor de ortografie

1. Mihai a greșit în scrierea cuvintelor. Ajutați-l să le scrie corect.

<b>Mihai a scris:</b>	<b>Voi scrieți:</b>
Copii cântă colinde.	
Elevi stau în bănci.	
Culorea mașini era roșie.	
Niște copi mănă mere.	
Mucitori sapă un șanț.	
Înpădure sunt lubi.	
Oci pisici erau verzi.	
Giocelul festește pimăvara.	
Profesori intă în clasă.	
Au pecat toți copii.	
Frunsele erau auri.	
Admiram fumusețea săpezi.	
Țurțuri erau foarte mari.	
Bonboanele sunt foarte duci.	
Rocița fetiței era calbenă.	
Scriu o conpunere despre toamnă .	
Văpițele cirpesc vesele.	
Pe câmpie sunt mute foricele.	
Punica merce în crădină.	



## Grupul de litere „CE”

1. Scrieți cuvinte cu ajutorul silabelor din norișori, apoi formulați oral enunțuri:

<input type="text"/>	<input type="text"/>	<input type="text"/>	<input type="text"/>

2. Subliniați cuvintele scrise greșit și apoi scrieți-le corect:

Cezara vede oceanul chel albastru.  
Din cher norii cern steluțe de nea.  
Casul sună la ora zeche.  
Mara vede o chetate.  
Mirca chere un cerc.  
Cherbul trec prin poiană.  
Călimara e plină cu cherneală.  
La ce oră încep petrecherea?  
Ce frumoși sunt papucheii aceștia!  
Norocel chere un cai rece.  
Cechilia coache plăcinte.  
Capa este o legumă iute.

.....

.....

.....

.....

.....

.....

.....

.....

.....

.....

.....

.....

.....

.....

3. Încercuiți forma corectă a cuvintelor date mai jos:

cetate – chetate; șoarece - șoarețe; ceară – ceră; secetă – seșetă;  
rece – reche; țelină – celină; cercetează – cerchetează;  
chentru – centru; lucește – lucște;  
cealaltă – celaltă; trecre – trecere; spice – spici.



## Grupul de litere „CI”

### 1. Completați propozițiile cu cuvântul potrivit din lista dată în paranteză:

Lucica citește o poveste cu \_\_\_\_\_  
Bunica face o plăcintă cu mere și \_\_\_\_\_  
Am văzut cinci tigri la \_\_\_\_\_

( circ  
nuci  
pitici )

### 2. Încercuiți cuvintele scrise corect:

vocile, rochie, chinema picoare, raci, Luciana, cireadă, cip, cinchi, încet, recită, chineva.	hărnicie, cină, sachi, roci, macină, bănci, cocolată, chitară, coban, vecina, răcitură, ulcor, picor, ciocan, ciorcine.
--	--

### 3. Delimitați cuvintele pentru a obține propoziții cu sens, apoi scrieți forma lor corectă :

Amcumpăratcinciciocolate.  
Marcelaretreicăciuiialbastre.  
Lucicaînvațășăscriecifratrei.  
Ceciliavinevaralabunici.  
Cinevreaceairece?  
VecinaCiciculegeurzici.  
Ciprianarecizmenoi.  
Luciagustăcireședulci.  
Vrăbiuțeleciripescpecrenguțe.

.....  
.....  
.....  
.....  
.....  
.....  
.....  
.....  
.....  
.....  
.....





## Grupul de litere „Ge - ge”

### 1. Tăiați varianta greșită!

gene / giene; unge / unghie;	geacă/ gacă ger / gher	ajunce / ajunge Georgeta/Giorgeta
trage / trage culege / culege	deget / decet coage / coace	lecendă / legendă drege / drece

### 2. Selectați de la exercițiul 1 patru dintre cuvintele care conțin grupul „ge” și formulați patru propoziții cu sens:

.....

.....

.....

.....

.....

.....

.....

#### 1. Delimitați cuvintele pentru a obține propoziții cu sens:

Getaareogeantăcusclipici.	Marcelspargemingea.
Ginaculegefragipentrugem.	
Georgicălfugespregeam.	Regeleaveadoifiigemeni.
Gelumergeîncetpentrucăîldorgenunchii.	



## Grupul de litere „GI”

### 1. Încercuiți cuvintele scrise corect:

magie	maghie	fucim	fugim	blugi	bluci
leci	legi	rughină	rugină	pacină	pagină
gincie	gingie	lungi	lunghi	tragi	traghi
arcint	argint	cingaș	gingaș	cinere	ginere

### 2. Selectați de la exercițiul 1 patru dintre cuvintele care conțin grupul „gi” și formulați patru propoziții cu sens:

.....

.....

.....

.....

.....

.....

.....

.....

### 3. Completați propozițiile cu cuvântul potrivit din lista dată în paranteză:

Colegii mei sunt foarte \_\_\_\_\_ în pauză.

Virgil vrea să devină \_\_\_\_\_ .

Girafa nu are \_\_\_\_\_ .

dungi  
gălăgioși  
inginer

### 4. Formați cuvinte din silabele date și notați cuvântele obținute în caseta din dreapta, după modelul dat:

gi, pun, le	→	pungile	li, gi, re, e	→	_____
legi, co	→	_____	e, gă, gi, lă	→	_____
gint, ar		_____	nit, gi, ru		_____
gi, re, nă		_____	ga, șă, gin		_____
că, gi, ma		_____	lă, gi, ar		_____



## Grupul de litere „CHE”

### 1. Completați propozițiile cu cuvântul potrivit din lista dată în paranteză:

Matache este \_\_\_\_\_

Bunica își caută \_\_\_\_\_

Felia de pâine era foarte \_\_\_\_\_

ochelarii  
veche  
chelner

### 2. Încercuiți cuvintele scrise corect:

ureche, perece, dulche,  
cenar, buchet, chemare,  
încheput, pachet, închei, cinchi,  
încet, cheie, clincet

cheltuie, cheară, chelie,  
acela, crochete, scelă,  
Enache, vece, pace,  
jacetă, cheltuie, etichetă

### 3. Delimitați cuvintele pentru a obține propoziții cu sens, apoi scrieți forma lor corectă:

Tacheconstruieșteorachetă.  
Însalatăampusridicheroșie.  
PeEnacheîldoareurechea.  
Ceciliaareunbuchetdecrizanteme.  
Pemochetăacăzutobrichetă.  
Chemchelnerulsă-miaducăunsuc.  
Eljoacăbaschetșihochei.  
Matachedeschidegeamul.  
Ampuscheculînpachet.

.....  
.....  
.....  
.....  
.....  
.....  
.....  
.....  
.....  
.....



## Grupul de litere „CHI”

### 1. Tăiați cuvintele scrise greșit!

așchie	așcie
recin	rechin
așchie	așcie
nuci	nuchi
chine	cine

chibrit	cibrit
citară	chitară
reci	rechi
licid	lichid
unchi	unci

ecipă	echipă
chine	cine
chimie	cimie
rinici	rinichi
sachi	saci

### 2. Selectați de la exercițiul 1 patru dintre cuvintele care conțin grupul „chi” și formulați patru propoziții cu sens:

.....

.....

.....

.....

.....

.....

.....

.....

### 3. Formați cuvinte din silabele date și notați cuvintele obținute în caseta din dreapta, după modelul dat:

nichi, ri	→	rinichi	te, chif, le	→	_____
chis, în	→	_____	ne, chi, cior	→	_____
bă, schim	→	_____	schi, ză, a	→	_____
chi, ro, ță	→	_____	ve, chiu, tă	→	_____
chi, pă, e	→	_____	de, chi, li	→	_____
e, chi, mu	→	_____	chi, ră, ta	→	_____
co, li, chi, e	→	_____	smo, nă, chi	→	_____
de, chi, des	→	_____	co, te, chi	→	_____



## Grupul de litere „GHE”

### 1. Completați propozițiile cu cuvinte potrivite ce conțin grupul de litere „ghe”:

Gheorghe a cumpărat o pereche de \_\_\_\_\_ pentru iarnă .

Pisica se joacă cu un \_\_\_\_\_ de sfoară.

Ioana a mâncat o \_\_\_\_\_ de vanilie.

### 2. Tăiați varianta scrisă greșit!

ghemuit / gemuit; geam / gheam;	îngheață îngeață gheacă / geacă	ghețuș / gețuș gepard/ ghepard
geară / gheară veghe / vege	lighean / lighian gețar / ghețar	unger / ungher dulgher / dulger

### 3. Selectați de la exercițiul 2, patru dintre cuvintele care conțin grupul „ghe” și formulați patru propoziții cu sens:

.....

.....

.....

.....

.....

.....

### 3. Ordonăți cuvintele pentru a obține propoziții cu înțeles:

farfurie	în	spaghete	sunt	[ ]
privighetorii	cântecul	minunat	este	



## Grupul de litere „GHI”

### 1. Tăiați varianta scrisă greșit!

ghid / chid; ghidon / gidon;	Arghire / Argire ghimpe / chimpe	ghicitori / gicitori ghips / gips
gișeu / ghișeu ghiocei / chiocei	unghie / unchie gindă / ghindă	triunghi / triunchi gidușie / ghidușie

### 2. Selectați de la exercițiul 1, patru dintre cuvintele care conțin grupul „ge” și formulați patru propoziții cu sens:

.....

.....

.....

.....

.....

### 3. Completați propozițiile cu cuvinte potrivite ce conțin grupul de litere „ghi” (*ghiocelul, ghimbir, ghicitoare*):

Ghiță a cumpărat un cutie cu ceai de \_\_\_\_\_ .

Irina a răspuns corect la \_\_\_\_\_ .

Primăvara \_\_\_\_\_ scoate capul gingaș de sub omăt.

### 3. Citiți textul și subliniați cuvintele scrise greșit:

**O întâmplare nefericită**

Gherghina, Arghire și Giță sunt frați. Ei au în fața casei multe givece cu flori. În grădină au răsărit și giocei. Câinele lor, Ghiduș, aleargă ca o ghiulea, în întâmpinarea lor, când vin de la școală, cu giozdanele în spate.

Deodată se aude un sceunat. Ghiduș a călcat într-un gimpe.

-Ce chinion! exclamă Gherghina.

Rămăsese lângă gard, o girlandă uscată de trandafiri de la Crăciun.



## Scrierea unei invitații la o zi de naștere

1. În curând va fi ziua voastră. Scrieți o invitație pentru cei pe care vreți să îi aveți alături de voi la fericitul eveniment. Respectați indicațiile din partea stângă a foii. Puteți adăuga desene pe marginea invitației.

Titlul

Formula de adresare

Data și ziua

Ora

Anunțarea evenimentului

Adresa unde va avea loc  
evenimentul

Numărul de telefon unde să se  
confirme prezența

Formula de încheiere

Semnătura



## Redactarea unei descrieri tip portret

**1. Realizați o descriere de tip portret a unui animal de companie pe care l-ați găsit undeva și căruia ați dori să îi găsiți un nou stăpân. Respectați următorul plan:**

Titlu .....

Prezentarea trăsăturilor fizice ale animalului:

.....  
.....  
.....

Prezentarea trăsăturilor pozitive, care reies din diverse comportamente, din anumite situații:

.....  
.....  
.....

Prezentarea unor trăsăturilor negative minore, care reies din diverse comportamente:

.....  
.....  
.....

Formularea unor concluzii generale pozitive despre animal:

.....  
.....  
.....

Formularea solicitării de găsimire a unui stăpân pentru animalul prezentat:

.....  
.....  
.....

**2. Realizați un desen cu animalul prezentat în descrierea de mai sus:**





## Relatări în scris pe baza întrebărilor: cine, ce, cum, unde, de ce a făcut?

### 1. Citiți textul:

Era odată o babă și un moșneag. Baba avea o găină, și moșneagul un cucoș; găina babei se oua de câte două ori pe zi și baba mânca o mulțime de ouă; iar moșneagului nu-i da nici unul. Moșneagul într-o zi perdu răbdarea și zise:

- Măi babă, mănânci ca în târgul lui Cremene. Ia dă-mi și mie niște ouă, ca să-mi prind pofta măcar.

- Da' cum nu! Zise baba, care era foarte zgârcită. Dacă ai poftă de ouă, bate și tu cucoșul tău, să facă ouă, și-i mânca; că așa am bătut găina, și iacătă-o cum se ouă.

Moșneagul, pofticios și hapsin, se ia după gura babei și, de ciudă, prinde iute și degrabă cucoșul și-i dă o bătaie bună, zicând:

- Na! Ori te ouă, ori du-te de la casa mea; ca să nu mai strici mâncarea degeaba.

Cucoșul, cum scăpă din mâinile moșneagului, fugi de-acasă și umbla pe drumuri bezmetec. Și cum mergea el pe-un drum, numai iată găsește o punguță cu doi bani. Și cum o găsește, o și ia în clonț și se întoarne cu dânsa înapoi către casa moșneagului.

*(fragment din „Punguța cu doi bani” de Ion Creangă)*

### 2. Răspundeți la întrebări:

a) Despre cine se vorbește în fragmentul de mai sus?

.....  
.....

b) Ce făcea găina babei?

.....  
.....

c) Ce i-a cerut moșneagul babei? De ce?

.....  
.....

d) Ce i-a recomandat baba moșneagului să facă ca să mănânce ouă?

.....  
.....

e) Cum s-a comportat baba cu moșneagul?

.....  
.....  
.....

f) Ce a făcut moșneagul după ce a plecat de la babă?

.....  
.....  
.....

g) Cum s-a comportat moșneagul cu cocoșul?

.....  
.....  
.....

h) Ce a făcut cocoșul după ce a scăpat din mâinile moșneagului?

.....  
.....  
.....

i) De ce credeți că a vrut cocoșul să ducă punguța cu doi bani, moșneagului?

.....  
.....  
.....

**3. Realizați un desen în care să prezentați un moment din fragmentul citit.**





## Realizarea unui afiș pentru promovarea unui eveniment din Școală

**Realizați un afiș care să promoveze proiectul desfășurat la voi în școală, cu tema: „Minte sănătoasă într-un corp sănătos”.**

În realizarea afișului trebuie avute în vedere următoarele aspecte:

- a) Imaginile alese să fie reprezentative pentru subiectul promovat;
- b) Textul mesajului trebuie să fie scurt și clar;
- c) Trebuie trecute în afiș și titlul proiectului, cine desfășoară acest proiect și perioada de desfășurare.